

A1400 AIR A1400 AIR DM



FAAC

EN16005:2012



energy saving



FAAC S.p.A. Soc. Unipersonale

Виа Кальяри, 10 - 40069 Дзола Предоса

БОЛОНЬЯ- ИТАЛИЯ Тел. +39 051 61724 -

Факс +39 051 758518

www.faac.it - www.faacgroup.com

© Copyright FAAC SpA с 2014. Все права защищены.

Воспроизведение, архивирование, передача третьим лицам и копирование данной инструкции каким-либо образом, в любом формате и любыми средствами, электронными, механическими или фотокопированием запрещено без предварительного письменного согласия FAAC SpA.

Все упомянутые названия и торговые марки являются собственностью соответствующих производителей.

Покупатели могут делать копии исключительно для собственного пользования.

Данная инструкция была опубликована в 2014 году.

ДЕКЛАРАЦИЯ ЕС О СООТВЕТСТВИИ МАШИННОГО ОБОРУДОВАНИЯ

(2006/42/ЕС ПРИЛОЖЕНИЕ II ч.1, А)

Производитель и лицо, уполномоченное на создание технической документации

Наименование компании: FAAC S.p.A. Soc. Unipersonale

Адрес: Виа Кальяри, 10 - 40069 Дзола Предоза БОЛОНЬЯ - ИТАЛИЯ

настоящим заявляет, что следующее машинное оборудование:

Описание: Линейные раздвижные двери с 1 или 2 створками

Модель: A1400 AIR CS

соответствует следующим применимым нормативам ЕС:

Директива ЕС о машинном оборудовании 2006/42/ЕС (включая все применимые изменения)

и вся техническая документация была составлена в соответствии с частью А Приложения VII. Более того, применялись следующие гармонизированные стандарты:

EN 16005:2012

EN ISO 12100:2010

EN 60335-2-103:2015

EN 13849-1:2015 PL "c" CAT. 3

EN 13849-2:2012

Болонья, Италия, 08-10-2016

Генеральный директор

ДЕКЛАРАЦИЯ ЕС О СООТВЕТСТВИИ

Производитель

Наименование компании: FAAC S.p.A. Soc. Unipersonale

Адрес: Виа Кальяри, 10 - 40069 Дзола Предоза БОЛОНЬЯ - ИТАЛИЯ

настоящим заявляет, что следующие изделия:

Описание: Автоматика для линейных раздвижных дверей с 1 или 2 створками

Модель: A1400 AIR KIT ; A1400 AIR PA ; A1400 AIR CS

соответствуют следующим применимым нормативам ЕС:

Директива ЭМС 2014/30/EU

Директива ROHS 2 2011/65/EU

Более того, применялись следующие гармонизированные стандарты:

EN 61000-6-2:2005

EN 61000-6-3:2007+A:2011

Болонья, Италия, 08-10-2016

Генеральный директор



ДЕКЛАРАЦИЯ О ВКЛЮЧЕНИИ ЧАСТИЧНО ЗАВЕРШЕННЫХ МАШИН

(2006/42/ЕС ПРИЛОЖЕНИЕ II Ч.1, В)

Производитель и лицо, уполномоченное подготовить соответствующую техническую документацию

Наименование компании: FAAC S.p.A. Soc. Unipersonale**Адрес:** Виа Кальяри, 10 - 40069 Дзола Предоза, БОЛОНЬЯ - ИТАЛИЯ

настоящим заявляют, что частично завершённые машины:

Описание: Линейные раздвижные двери с 1 или 2 створками**Модель:** A1400 AIR KIT

соответствуют применимым важным требованиям директивы о машинном оборудовании 2006/42/ЕС (с поправками):

RESS 1.1.2, 1.1.3, 1.1.4, 1.1.5, 1.1.6, 1.2.1, 1.2.3, 1.3.4, 1.5.1, 1.5.11, 1.5.13, 1.6.3, 1.7.1, 1.7.1.2, 1.7.4

и что соответствующая техническая документация была составлена в соответствии с частью В Приложения VII.

Более того, применялись следующие гармонизированные стандарты:

EN 16005:2012

EN ISO 12100:2010

EN 60335-2-103:2015

EN 13849-1:2015

EN 13849-2:2012

Далее производитель заявляет, что вышеуказанное частично завершённое машинное оборудование запрещено вводить в эксплуатацию, пока конечное машинное оборудование, в котором оно должно использоваться, не будет соответствовать требованиям той же Директиве о машинном оборудовании 2006/42/ЕС.

Болонья, Италия, 08-10-2016

Генеральный директор

ДЕКЛАРАЦИЯ О ВКЛЮЧЕНИИ ЧАСТИЧНО ЗАВЕРШЕННЫХ МАШИН

(2006/42/ЕС астоящимти II Ч.1, В)

Производитель и лицо, уполномоченное подготовить соответствующую техническую документацию

Наименование компании: FAAC S.p.A. Soc. Unipersonale**Адрес:** Виа Кальяри, 10 - 40069 Дзола Предоза, БОЛОНЬЯ - ИТАЛИЯ

настоящим заявляют, что частично завершённые машины:

Описание: Линейные раздвижные двери с 1 или 2 створками**Модель:** A1400 AIR KIT

соответствуют применимым важным требованиям директивы о машинном оборудовании 2006/42/ЕС (с поправками):

RESS 1.1.2, 1.1.3, 1.1.5, 1.1.6, 1.2.1, 1.2.3, 1.2.6, 1.3.1, 1.3.2, 1.3.3, 1.3.4, 1.4.1, 1.4.2.1, 1.5.1, 1.5.2, 1.5.4, 1.5.11, 1.5.13, 1.6.1, 1.6.3, 1.6.4, 1.6.5, 1.7.1, 1.7.1.2, 1.7.4

и что соответствующая техническая документация была составлена в соответствии с частью В Приложения VII.

Более того, применялись следующие гармонизированные стандарты:

EN 16005:2012

EN ISO 12100:2010

EN 60335-2-103:2015

EN 13849-1:2015

EN 13849-2:2012

Далее производитель заявляет, что вышеуказанное частично завершённое машинное оборудование запрещено вводить в эксплуатацию, пока конечное машинное оборудование, в котором оно должно использоваться, не будет соответствовать требованиям той же Директивы о машинном оборудовании 2006/42/ЕС.

Болонья, Италия, 08-10-2016

Генеральный директор



ОГЛАВЛЕНИЕ

Декларация ЕС о соответствии оборудования.....	3	8.3 Монтаж независимой автоматики.....	31
Декларация ЕС о соответствии	3	8.4 Монтаж фрамуги.....	32
Декларация о включении частично завершенного оборудования4		9. МОНТАЖ СТВОРОК.....	33
Декларация о частично завершенном оборудовании.	4	9.1 Монтаж напольного направляющего блока.....	33
1. ВВЕДЕНИЕ В ИНСТРУКЦИЮ.....	7	Направляющий блок с кронштейном ТК50.....	33
1.1 Рекомендации по технике безопасности.....	7	Направляющий блок ТК50 с шарниром.....	33
Безопасность специалиста по установке/обслуживанию.....	7	Направляющий блок с кронштейном ТК20.....	33
Безопасность на рабочем месте.....	7	9.2 Монтаж профилей на створках.....	34
Безопасность пользователя.....	7	9.3 Монтаж нижней ЩЕТКИ.....	34
1.2 Значение используемых символов.....	7	Цельностеклянные створки.....	34
2. АВТОМАТИЧЕСКАЯ СИСТЕМА A1400 AIR H100-H140.....	10	9.4 Установка створок.....	34
2.1 Предусмотренное использование.....	10	9.5 Регулировка створок и кареток.....	36
Ограничение использования.....	10	Высота створок.....	36
2.2 Неавторизованное использование.....	10	Глубина створок.....	36
2.3 Паспортная табличка.....	11	Ограничительный ролик.....	36
2.4 Паспортная табличка A1400 AIR DM KIT.....	11	10. МОНТАЖ ЦЕЛЬНОСТЕКЛЯННЫХ СТВОРОК.....	37
2.5 Технические спецификации A1400 AIR.....	12	10.1 Монтаж роликов на A1400 AIR DM.....	39
2.6 Технические спецификации A1400 AIR DM.....	13	10.2 Монтаж щеток.....	40
2.7 Тип поставляемой системы.....	14	11. СБОРКА РЕМНЯ, КОРПУСА И АКСЕССУАРОВ.....	41
Установка согласно типу поставляемой системы.....	14	11.1 Монтаж ремня.....	41
Компоненты автоматической системы A1400 AIR.....	15	Регулировка ремня.....	43
Компоненты A1400 AIR DM KIT.....	16	11.2 Натяжение ремня.....	44
АКСЕССУАРЫ.....	17	11.3 Натяжение ремня с KIT DM.....	45
3. ПРОВЕРКА И ПОДГОТОВКА.....	18	11.4 Регулировка механических упоров.....	46
3.1 Предварительная проверка.....	18	Упоры при открытии.....	46
3.2 Размещение электрических кабелей.....	18	Закрывающие упоры двухстворчатой двери.....	46
4. ТРАНСПОРТИРОВКА И ПОЛУЧЕНИЕ ТОВАРА.....	19	Закрывающие упоры одностворчатой двери.....	46
Обращение с упаковками.....	19	11.5 Монтаж боковых профилей.....	47
Распаковывание и обращение.....	19	11.6 Установка кронштейнов крышки.....	47
5. РЕЗКА ПРОФИЛЕЙ.....	20	11.7 Подгонка крышки.....	48
6. СБОРКА КОРОБА С ПРИВОДОМ.....	21	11.8 Установка замка двигателя XB LOCK.....	49
6.1 Подготовка независимого короба с приводом (при использовании) 21		11.9 Регулировка замка двигателя XB LOCK.....	49
6.2 Сборка компонентов.....	22	11.10 Выравнивание замка двигателя XB LOCK.....	50
Механические упоры.....	22	11.12 Монтаж направляющих кабельных вводов.....	50
Электронные модули.....	23	12. УСТАНОВКА ЭЛЕКТРОНИКИ.....	51
Кабели безопасности и вставки.....	23	12.1 Модуль электроники.....	51
Двигатель.....	23	Электронная плата E1400.....	51
Ответный ШКИВ.....	23	12.2 Клеммные платы и соединители.....	53
Мониторинг разблокировки двигателя.....	25	J1 J2 - Датчики безопасности.....	53
Внутренняя разблокировка.....	25	J7 - Экстренная ситуация.....	53
Операционное испытания замка двигателя XB LOCK.....	25	J8 - SDK EVO.....	53
Сверление в корпусе.....	26	J9 - Кнопочные фотоэлементы XFA.....	53
Датчик мониторинга закрытой двери.....	26	J10 - Электропитание сети 36В - 4А.....	53
Комплект батарей аварийного питания.....	26	J11 - Двигатель.....	54
7. СБОРКА РАМЫ A1400 AIR CS.....	27	J12 - Энкодер двигателя.....	54
7.1 Ввод с профилями ТК50.....	27	J13 - Замок двигателя XB XM LOCKOCK/ 54 и комплект мониторинга (ОПЦИОНАЛЬНО).....	54
Подготовительные работы.....	27	J14 - Батарея аварийного питания.....	54
Сборка рамы.....	27	J17 - USB Порт.....	54
Крепление неподвижных створок.....	28	J18 - INTERCOM.....	54
Установка подвижных створок.....	28	J21 - Настраиваемые вводы.....	54
Вставка остекления.....	28	J22 - Настраиваемые выводы.....	54
Сборка короба с приводом на верхнем профиле.....	28	J23 J24 J25 - Модули на выбор.....	54
7.2 Входные двери с профилями ТК20.....	28	12.3 Двигатель и энкодер.....	55
Подготовительные работы.....	28	12.4 Замок двигателя XB LOCK комплект мониторинга (на выбор).....	55
Сборка рамы.....	29	12.6 Установка электронной платы A1400 AIR DM.....	57
Сборка ПОДВИЖНЫХ СТВОРОК.....	29	12.7 Подсоединение второго двигателя.....	58
Сборка короба с приводом на верхнем профиле.....	29	12.8 Датчики ВЫХОДА и ВХОДА XV1-XDT1.....	59
8. УСТАНОВКА КОРОБА С ПРИВОДОМ.....	30	12.9 2 датчика выхода XDT1 и 2 датчика входа XDT1.....	60
8.1 Предварительные операции.....	30	12.10 Датчики XBFA для обеспечения безопасности при ОТКРЫТИИ.....	61
8.2 Крепление стенки.....	30	12.11 J9 Кнопочные фотоэлементы XFA.....	62
		12.12 J7 Экстренная ситуация.....	62

J22 - Настраиваемые выводы.....	62
13. ПУСК.....	63
Предварительные проверки перед вводом в эксплуатацию.....	63
13.1 Включение и НАСТРОЙКА системы.....	63
Проверить следующие НАСТРОЙКИ.....	63
Сохранение Конфигурации.....	63
13.2 Базовое/ усовершенствованное программирование.....	64
14. ФУНКЦИОНАЛ/КОНФИГУРАЦИИ СИСТЕМЫ.....	69
14.1 Рабочий режим.....	69
14.2 Конфигурация вводов.....	70
14.3 Конфигурация вводов J22.....	72
14.4 Обнаружение препятствий.....	72
14.5 Защита от проникновения и функция PULL&GO.....	72
14.6 Функция BOOST.....	72
14.7 Набор ELASTIC.....	72
14.8 Функция энергосбережения.....	72
Как активировать функцию энергосбережения.....	72
14.9 Функция Энергосбережения при открытии и закрытии.....	72
Как включить функцию энергосбережения при закрытии CS CF	73
Как включить функцию энергосбережения при открытии DS DF	73
15. ДИАГНОСТИКА.....	73
15.1 Диагностика системы: сигнализация, ошибки.....	73
15.2 Выявление и устранение неисправностей.....	76
16. РАБОТА С ПАНЕЛЬЮ.....	77
16.1 Настройка.....	77
Как провести настройку с панели.....	77
16.2 СБРОС.....	77
Когда требуется СБРОС.....	77
Как провести Сброс с панели.....	77
16.3 Восстановление заводских настроек.....	77
Когда требуется Восстановление.....	77
Как провести восстановление.....	77
16.4 Обновление (ЗАГРУЗКА).....	78
16.5 Ввод данных.....	78
17. INTERCOM.....	80
17.1 Intermode.....	81
17.2 Interlock.....	81
Interlock без памяти (с запросом).....	81
Interlock с памятью (С ЗАПРОСОМ).....	82
18. LK EVO.....	83
18.1 Сборка и тестирование.....	83
18.3 Специальные функции.....	84

ТАБЛИЦЫ

1 Символы: примечания и предупреждения в инструкции.....	8
2 Символ: инструменты (типоразмер).....	8
3 Символы: знаки и символы безопасности (EN ISO 7010).....	9
4 Символы: маркировка на изделии.....	9
5 Символы: Средства индивидуальной защиты.....	9
6 Символы: маркировка на упаковке.....	9
7 Технические характеристики.....	12
8 Технические характеристики.....	13
9 Измерение резки профиля.....	20
10 Натяжение ремня (размеры в мм).....	44
11 Натяжение ремня (размеры в мм).....	45
12 Светодиоды на панели.....	52
13 БАЗОВОЕ программирование версии 1.6 или выше.....	65
14 УЛУЧШЕННОЕ программирование версии 2.0 или выше.....	66
15 Настройка макс. скорости в режиме энергосбережения.....	73
16 Статус системы автоматизации.....	73
17 Ошибки.....	74

19. SDK EVO.....	87
19.1 Сборка и тестирование.....	87
19.2 Включение и использование.....	87
19.3 Домашняя страница.....	88
19.4 Сброс - Блокировка/Разблокировка SDKEVO.....	88
19.5 ПАРОЛЬ.....	88
19.6 МЕНЮ выбора.....	89
19.7 МЕНЮ функций.....	90
Меню 1 язык.....	93
Меню 2 Программирование.....	93
Меню 3 ОШИБКИ.....	96
Меню 4 ПОКАЗАТЕЛИ.....	97
Меню 5 Счетчик циклов.....	97
Меню 6 ДАТА / ВРЕМЯ.....	97
Меню 7 ТАЙМЕР.....	98
Меню 8 ПАРОЛЬ.....	99
Меню 9 ИНФОРМАЦИЯ.....	99
20. ТЕХНИЧЕСКОЕ ОБСЛУЖИВАНИЕ.....	100
20.1 Расчет проведенных циклов.....	100
Плановое техническое обслуживание.....	100
Периодические замены.....	100
20.2 Безопасность специалиста по обслуживанию.....	101
20.3 Замены.....	101
20.4 Чистка.....	103
20.5 Эксплуатационные проверки.....	103
21. УТИЛИЗАЦИЯ ОТХОДОВ.....	103
22. ПРИЛОЖЕНИЕ A1400 AIR.....	104
23. ПРИЛОЖЕНИЯ A1400 AIR.....	105
23.1 Монтажные схемы.....	106
A1400 AIR H100 - H140.....	106
A1400 AIR с прокладкой каретки створки.....	107
Цельностеклянная створка A1400 AIR H140.....	108
23.2 Положение компонентов на опорном профиле A1400 AIR.....	109
Правосторонняя одинарная створка A1400 AIR.....	109
Левосторонняя одинарная створка A1400 AIR.....	110
Двойная створка A1400 AIR.....	111
23.3 Положение компонентов на опорном профиле A1400 AIR DM.....	112
Правосторонняя одинарная створка A1400 AIR DM.....	112
Левосторонняя одинарная створка A1400 AIR DM.....	113
Двойная створка A1400 AIR DM.....	114
23.4 МЕНЮ выбора.....	117
23.6 МЕНЮ выбора.....	119
18 Сигнализация.....	74
19 Ошибки AUX.....	75
20 Инструкция по выявлению и устранению неисправностей.....	76
21 Обновление функций (ЗАГРУЗКА) через USB.....	78
22 Загрузка функций на USB.....	78
23 Названия прошивки и файла программирования.....	78
24 Ошибки ЗАГРУЗЧИКА по.....	79
25 Ошибки.....	85
26 Сигнализация.....	86
27 Версия прошивки.....	86
28 Меню ФУНКЦИИ.....	91
29 Программа обслуживания и периодические замены.....	100
30 Масса автоматики A1400 AIR.....	104
31 Положение компонентов на коробе с приводом.....	104
32 Масса автоматики A1400 AIR DM.....	105
33 Положение компонентов на коробе с приводом.....	105

1. ВВЕДЕНИЕ К ИНСТРУКЦИИ

Инструкция содержит правильные процедуры и требования, которые необходимо соблюдать при безопасной установке и эксплуатации системы



Внимательно прочитайте и соблюдайте все инструкции перед началом любых работ с изделием. Сохраните данные инструкции для использования в будущем.



Если иное не указано, измерения, представленные в инструкции, приведены в мм.

При написании инструкции во внимание принимались результаты оценки рисков, проведенной производителем в отношении всего срока эксплуатации автоматики с целью внедрения эффективного снижения рисков.

Были рассмотрены следующие стадии срока эксплуатации:

- Получение отгрузки/погрузочно-разгрузочные работы
- Монтаж и установка
- Настройка и ввод в эксплуатацию
- Эксплуатация
- Техническое обслуживание/ выявление и устранение неисправностей
- Утилизация после истечения срока службы изделия.

Были приняты во внимание риски, возникающие в результате установки и использования автоматики:

- Риски для специалиста по установке/обслуживанию
- Риски для пользователя системы
- Риски для целостности изделия (повреждения)

1.1 РЕКОМЕНДАЦИИ ПО ТЕХНИКЕ БЕЗОПАСНОСТИ

Специалист по установке/обслуживанию несет ответственность за установку/тестирование системы и заполнение Журнала системы.

БЕЗОПАСНОСТЬ СПЕЦИАЛИСТА ПО УСТАНОВКЕ/ОБСЛУЖИВАНИЮ



Установка должна проводиться в соответствии с действующими Стандартами. Безопасность установщика связана с условиями окружающей среды и условиями работы, которые снижают риск несчастных случаев и серьезных травм до минимума.

Необходимо отметить, что многие несчастные случаи, происходящие на рабочем месте вызваны несоблюдением основных и фундаментальных правил безопасности.

Специалист по установке/обслуживанию обязан доказать или подтвердить владение технико-профессиональными навыками для проведения установки, тестирования и обслуживания в соответствии с данными требованиями. Он или она обязаны прочитать и соблюдать инструкцию. Неправильная установка и/или неправильная эксплуатация изделия может привести к серьезным травмам.

Проводите установку и другие виды работ в соответствии с порядком, изложенным в инструкции.

Всегда соблюдайте все требования, изложенные в инструкции и таблицах с предупреждениями в начале параграфов.

Не изменяйте компоненты автоматической системы.

Открывать корпус автоматики может только специалист по установке/обслуживанию.



FAAC не несет ответственности в отношении безопасности и должного использования автоматической системы при использовании не оригинальных частей FAAC.

FAAC предоставляет форму журнала системы для A1400 AIR CS.

Безопасность рабочего места



Специалист по установке/обслуживанию должен быть в хорошем психическом и физическом состоянии, осознавать и нести ответственность за опасности, которые могут возникнуть при эксплуатации оборудования.

При установке требуются специальные рабочие условия. Более того, необходимо предпринять соответствующие меры предосторожности, чтобы предотвратить риски травм или повреждений.

Рекомендуется всегда соблюдать рекомендации по технике безопасности. Оградите рабочее место и перекройте доступ к рабочей зоне.

Рабочая зона должна быть чистой, не оставляйте рабочую зону без присмотра. Не надевайте одежду, такую как галстуки или браслеты, которая может попасть в подвижные части.

Всегда надевайте СИЗ, рекомендуемые для типа проводимых работ.

Используйте исправные рабочие инструменты.

Необходимый уровень освещения рабочего места должен составлять 200 люкс. Используйте транспорт и подъемное оборудование, рекомендуемые в инструкции. Используйте соответствующие переносные лестницы с антискользящим покрытием, оснащенные ограничителями.

БЕЗОПАСНОСТЬ ПОЛЬЗОВАТЕЛЯ



Лицо, отвечающее за автоматическую систему, несет ответственность за эксплуатацию системы.

Он или она обязаны прочитать и соблюдать инструкцию.

Он/она должны быть в хорошем психическом и физическом состоянии, осознавать и нести ответственность за опасности, которые могут возникнуть при эксплуатации оборудования

Необходимый уровень освещения рабочего места должен составлять 200 люкс.

Лицо, отвечающее за использование автоматической системы, обязано предотвращать использование средств управления любыми лицами, не получившими соответствующие права или обучение для их использования. Он/она не имеют права предоставлять доступ к средствам управления несовершеннолетним или лицам со сниженными психо-физическими способностями, кроме случаев обеспечения наблюдения со стороны лица, ответственного за их безопасность.

Не используйте неисправную систему.

Ни в коем случае пользователь не имеет права проводить какие-либо работы внутри корпуса автоматической системы или ее компонентов.

Пользователю не разрешается проводить любые типы работ с двигателем или компонентами системы.

В случае неисправности системы, пользователь не должен пытаться самостоятельно провести ремонт или предпринимать какие-либо действия. Он/она обязаны обратиться за помощью к специалисту по установке/обслуживанию.

Пользователь обязан убедиться, что обслуживание системы проводится в соответствии с данными инструкциями.



Специалист по установке/обслуживанию обязан предоставить пользователю всю информацию, необходимую при эксплуатации и в экстренных ситуациях. Специалист по установке/обслуживанию обязан предоставить владельцу Журнал системы.

1.2 ЗНАЧЕНИЕ ИСПОЛЪЗУЕМЫХ СИМВОЛОВ



Проводите все описанные работы и этапы в соответствии с правилами техники безопасности и предоставленными инструкциями, чтобы предотвратить риски, отмеченные символами в следующих таблицах.

1 Символы: примечания и предупреждения в инструкции



ПРЕДУПРЕЖДЕНИЕ

Отображает риск травмы персонала или повреждения частей. Описанные работа/этап должны проводиться в соответствии с предоставленными инструкциями и правилами техники безопасности.



ПРЕДУПРЕЖДЕНИЕ ОПАСНОСТЬ ПОРАЖЕНИЯ

ЭЛЕКТРИЧЕСКИМ ТОКОМ

Отображает риск поражения электрическим током. Описанные работа/этап должны проводиться в соответствии с предоставленными инструкциями и правилами техники безопасности.



ПРЕДУПРЕЖДЕНИЕ

Внимательно соблюдайте данные и спецификацию, чтобы обеспечить правильную работу системы.



ССЫЛКА НА СТРАНИЦУ

Указывает номер страницы, где представлены данные или пояснения.



ССЫЛКА НА РИСУНОК

Указывает номер рисунка.



ССЫЛКА НА ТАБЛИЦУ

Указывает номер таблицы.



ПРЕДУПРЕЖДЕНИЕ

Запрещено утилизировать батареи и электронные компоненты с хозяйственными отходами, а должны быть доставлены в сертифицированный центр обработки отходов.

2 Символы: инструменты (типоразмер)



6-8...

ШЕСТИГРАННЫЙ КЛЮЧ указанного размера (6, 8...)



6-8...

КЛЮЧ ШЕСТИГРАННЫЙ с ШАРОВОЙ ГОЛОВКОЙ указанного размера (6, 8...)



ШИПЦЫ ДЛЯ СТОПОРНЫХ КОЛЕЦ



6-8...

ОТВЕРТКА С ПЛОСКОЙ ГОЛОВКОЙ указанного размера (6, 8...)



6-8...

КРЕСТООБРАЗНАЯ ОТВЕРТКА указанного размера (6, 8...)



6-8...

СВЕРЛА ПО МЕТАЛЛУ указанного размера (6, 8...)



6-8...

СВЕРЛА ПО КАМНИЮ указанного размера (6, 8...)



УРОВЕНЬ



45° ...

КОНИЧЕСКАЯ ФАСКА с указанным углом (45°...)



M6-M8...

ПЛАШЕЧНЫЙ МЕТЧИК с указанной резьбой (M6, M8...)



КРУГЛАЯ ПИЛА



ЧАШЕЧНАЯ ПРИСОСКА ДЛЯ СТЕКЛА



ВИЛЫ ДЛЯ ПОДДОНОВ



ИНСТРУМЕНТ с РЕГУЛИРОВКОЙ КРУТЯЩЕГО МОМЕНТА

Отображает, необходимость использования инструмента с регулировкой крутящего момента для обеспечения безопасности.

ЗНАЧЕНИЕ МОМЕНТА ЗАТЯЖКИ

Динамометрический ключ и момент затяжки в Нм указаны на рисунках. например: ШЕСТИГРАННЫЙ КЛЮЧ 6 установлен на 2.5 Nm

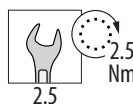

3 Символы: знаки и символы безопасности (EN ISO 7010)

-  **ОБЩАЯ ОПАСНОСТЬ**
Отображает риск травмы персонала или повреждения частей.
-  **ОПАСНОСТЬ ПОРАЖЕНИЯ ЭЛЕКТРИЧЕСКИМ ТОКОМ**
Отображает риск поражения электрическим током по причине наличия частей под напряжением.
-  **РИСК ДРОБЛЕНИЯ И МЫШЕЧНО-СКЕЛЕТНЫХ НАРУШЕНИЙ**
Отображает риск дробления и мышечно-скелетных нарушений из-за поднимания тяжелых частей.
-  **ОПАСНОСТЬ ОЖОГА ИЛИ ОШПАРИВАНИЯ**
Отображает риск ожога или ошпаривания из-за наличия частей с высокой температурой.
-  **ОПАСНОСТЬ ДРОБЛЕНИЯ**
Отображает риск дробления рук/ступней из-за наличия тяжелых частей.
-  **РИСК ДРОБЛЕНИЯ РУК**
Отображает дробления рук из-за наличия подвижных частей.
-  **ОПАСНОСТЬ ОТРЕЗАНИЯ/АМПУТАЦИИ/ПРОКАЛЫВАНИЯ**
Отображает риск отрезания из-за наличия острых частей или использования инструментов с острым концом (сверло).
-  **ОПАСНОСТЬ СРЕЗАНИЯ**
Отображает риск срезания из-за подвижных частей.
-  **РИСК УДАРА/ДРОБЛЕНИЯ**
Отображает риск удара или ддробления из-за подвижных частей.
-  **ОПАСНОСТЬ ПАДАЮЩИХ ОБЪЕКТОВ**
Отображает риск удара от падающих объектов.
-  **ОПАСНОСТЬ ИСПОЛЬЗОВАННОЙ БАТАРЕИ**
Отображает риск для окружающей среды и здоровья, возникающие от использованных батарей, из-за возможной утечки жидкого содержимого.
-  **ОПАСНОСТЬ СТОЛКНОВЕНИЯ С ВИЛОЧНЫМ ПОГРУЗЧИКОМ**
Отображает риск столкновения/контакта с вилочным погрузчиком.

4 Символы: маркировка на изделии



Обязательно прочитать инструкцию

5 Символы: Средства индивидуальной защиты
Средства индивидуальной защиты необходимо надевать для защиты от любых рисков (например, дробление, порезы, срезы и т.д.):

-  Обязательно надевать защитный шлем.
-  Обязательно надевать защитную обувь.
-  Обязательно надевать маску/очки для защиты глаз от риска попадания фрагментов при использовании дрели или сварки.
-  Обязательно надевать рабочие перчатки.
-  Обязательно надевать наушники.
-  Обязательно надевать комбинезон. Не надевать одежду или аксессуары, такие как галстуки или браслеты, которые могут попасть в подвижные части.

6 Символы: маркировка на упаковке
Важные предупреждения для безопасности персонала и целостности груза:

-  Обращаться осторожно. Присутствует хрупкие части.
-  Хранить в месте, защищенном от воды и влаги.
-  ЗАПРЕЩЕНО складывать элементы.
-  Максимальное количество элементов в стопке, например: 2.
-  Надевать рабочие перчатки.
-  Надевать защитную обувь.
-  Использовать машины для палет.
-  Использовать вилочные погрузчики.
-  20 кг - максимальная масса, которую может поднять 1 человек.

Кг _____ МАССА груза.

2. СИСТЕМА АВТОМАТИЗАЦИИ A1400 AIR H100-H140



1	Датчик открытия и безопасного закрытия с внутренним мониторингом (XV1/XDT1)	опциональный аксессуар
2	Датчик открытия и безопасного закрытия с внешним мониторингом (XV1/XDT1)	опциональный аксессуар
3	SDK EVO	опциональный аксессуар
4	Выключатель с ключом для блокирования	опциональный аксессуар
5	Кнопки управления входами Emergency/Key/OPEN	опциональный аксессуар
6	Электропитание 230В~	
7	Датчики безопасного открытия с внутренним мониторингом (XBFA)	опциональный аксессуар



2.1 ПРЕДУСМОТРЕННОЕ ИСПОЛЬЗОВАНИЕ

Системы FAAC серии A1400 AIR предназначены для автоматической работы, управления и контроля линейного горизонтального движения одно- и двухстворчатых раздвижных дверей.

Системы автоматизации серии A1400 AIR предназначены для автоматических входных дверей для пешеходов.

Они соответствуют стандарту EN 16005:2012.

Они подходят для установки в помещениях, для использования, соответствующего спецификациям, указанным в **7**.



Другое использование вне помещений, кроме указанного производителем, не разрешается.

FAAC не несет ответственность за неправильное использование или использование отличное от того, для которого предназначена автоматическая система.

ОГРАНИЧЕНИЕ ИСПОЛЬЗОВАНИЯ

Не используйте автоматику при следующих условиях:

- прямое воздействие погодных условий
- воздействие прямых потоков воды любого типа или количества
- вне пределов указанных технических ограничений. А именно, запрещено подключать к источникам питания, отличным от указанных.

2.2 НЕСАНКЦИОНИРОВАННОЕ ИСПОЛЬЗОВАНИЕ

Запрещено:

- использовать автоматику для целей отличных от предусмотренного использования;
- Использовать автоматику для установки дверей противоподымной и противопожарной защиты;
- использовать автоматику с подвижными или фиксированными предохранительными приспособлениями, которые неисправны или сняты;
- использовать систему автоматики в среде, в которой существует риск взрыва и/или пожара: наличие воспламеняемых газов или испарений создает существенную угрозу безопасности (изделие не сертифицировано по 94/9/ЕС АTEX).
- подключать другие системы и/или коммерческое оборудование, не предназначенное для такого использования;
- использовать другие системы и/или коммерческое оборудование для целей, не предусмотренных соответствующими производителями;
- использовать коммерческие устройства для целей, отличных от указанных соответствующими производителями.

2.3 ПАСПОРТНАЯ ТАБЛИЧКА

паспортная табличка 2-1 находится на несущем профиле.

1 При поставке A1400 AIR KIT, специалист по установке несет ответственность за крепление паспортной таблички на видном месте 2-1.

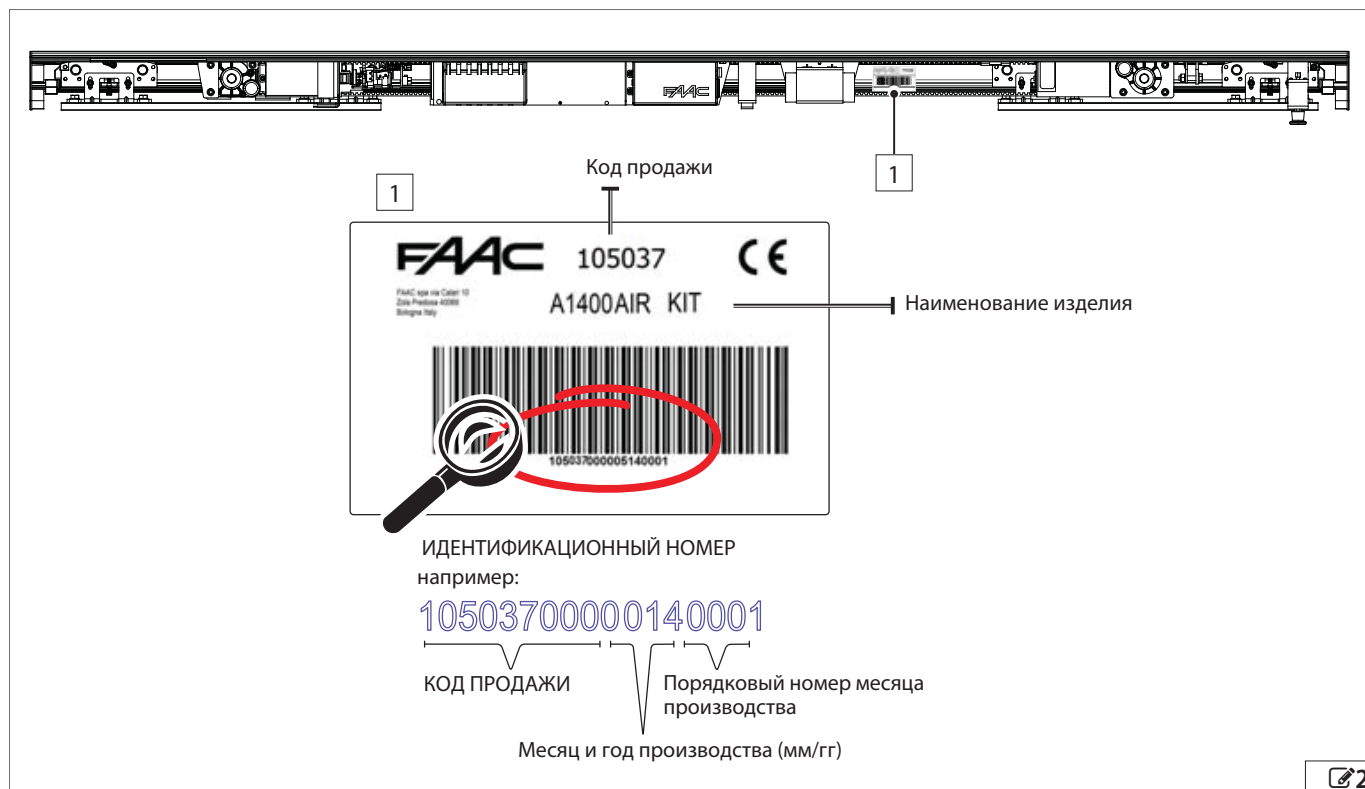

2.4 ПАСПОРТНАЯ ТАБЛИЧКА A1400 AIR DM KIT

В конфигурации с использованием A1400 AIR KIT вторая этикетка добавляется для идентификации второго двигателя.

1 При поставке A1400 AIR KIT DM специалист по установке несет ответственность за крепление паспортной таблички на видном месте 3-2.



2.5 ТЕХНИЧЕСКИЕ ХАРАКТЕРИСТИКИ A1400 AIR

Технические характеристики

МОДЕЛЬ	одностворчатая A1400 AIR	двухстворчатая A1400 AIR
Длина * [мм]	от 1500 до 6100	от 1700 до 6100
Глубина * [мм]	128.7	128.7
Общая глубина с независимой балкой * [мм]	183.7	183.7
Высота * [мм]	100-140	100-140
Масса** [кг]	мин. 21 - макс 47	мин. 24- макс. 49
Количество створок	1	2
Макс. масса створки [кг]	200	120 +120
Ширина прохода (Vp) [мм]	от 700 до 3000	от 800 до 3000
Длина балки [мм]	Vp x 2 +100	Vp x 2 +100
Максимальная толщина створки в раме [мм]	65	65
Напряжение питания	230 В~ (+6% -10%) 50 Гц	230 В~ (+6% -10%) 50 Гц
Макс. потребляемая мощность [Вт]	140	140
Частота эксплуатации	100 %	100 %
Главный двигатель (с энкодером)	питание при 36В	питание при 36В
Макс. нагрузка на аксессуары (кроме SDK EVO)	1А, 24В	1А, 24В
Резервная батарея времени/даты	Литиевая CR2032 3В	Литиевая CR2032 3В
Резервная батарея работы	NiMh 24В 1800мАч	NiMh 24В 1800мАч
Тяга	зубчатым ремнем	зубчатым ремнем
Регулировка скорости открытия/закрытия [см/с]	10... 75	20... 150
Регулировка частичного открытия	5%... 95% от общего открытия	5%... 95% от общего открытия
время паузы [с]	0... 30	0... 30
Регулировка времени ночной паузы [с]	0... 240	0... 240
Устройство защиты от зажима	при открыти/закрытии	при открыти/закрытии
Мониторинг защитных датчиков (EN 16005:2012)	можно отключить	можно отключить
Функция энергосбережения	можно включить	можно включить
Движение с энергосбережением	можно включить	можно включить
Рабочая температура окружающей среды [°C]	-20... +55	-20... +55
Степень защиты автоматики	IP 23 (внутреннее использование)	IP 23 (внутреннее использование)

* Размеры и масса автоматики указаны без габаритов каретки и створки, которые можно настраивать

** Спецификации массы по отношению к длине автоматики см.  30

2.6 ТЕХНИЧЕСКИЕ ХАРАКТЕРИСТИКИ A1400 AIR DM

8 Технические характеристики

МОДЕЛЬ	Одностворчатый A1400 AIR DM	двухстворчатый A1400 AIR DM
Длина * [мм]	от 1700 до 6100	от 1900 до 6100
Глубина * [мм]	128.7	128.7
Общая глубина с независимой балкой * [мм]	183.7	183.7
Высота * [мм]	100-140	100-140
Масса** [кг]	мин. 24 - макс 49	мин. 27 - макс 51
Количество створок	1	2
Макс. масса створки [кг]	250	180 +180
Ширина прохода (Vp) [мм]	от 800 до 3000	от 900 до 3000
Длина балки [мм]	Vp x 2 +100	Vp x 2 +100
Максимальная толщина створки в раме [мм]	65	65
Напряжение питания	230 В~ (+6% -10%) 50 Гц	230 В~ (+6% -10%) 50 Гц
Макс. потребляемая мощность [Вт]	140	140
Частота эксплуатации	100 %	100 %
Главный двигатель (с энкодером)	питание при 36В	питание при 36В
Макс. нагрузка на аксессуары (кроме SDK EVO)	1А, 24В	1А, 24В
Резервная батарея времени/даты	Литиевая CR2032 3В	Литиевая CR2032 3В
Резервная батарея работы	NiMh 24V 1800мАч	NiMh 24V 1800мАч
Тяга	зубчатым ремнем	зубчатым ремнем
Регулировка скорости открытия/закрытия [см/с]	10... 75	20... 150
Регулировка частичного открытия	5%... 95% от общего открытия	5%... 95% от общего открытия
Регулировка времени паузы [с]	0... 30	0... 30
Регулировка времени ночной паузы [с]	0... 240	0... 240
Устройство защиты от зажима	при открытии/закрытии	при открытии/закрытии
Мониторинг защитных датчиков (EN 16005:2012)	можно отключить	можно отключить
Функция энергосбережения	можно включить	можно включить
Движение с энергосбережением	можно включить	можно включить
Рабочая температура окружающей среды [°C]	-20... +55	-20... +55
Степень защиты автоматики	IP 23 (внутреннее использование)	IP 23 (внутреннее использование)

* Размеры и масса автоматики указаны без габаритов каретки и створки, которые можно настраивать

** Спецификации массы по отношению к длине автоматики см. 32

2.7 ТИП ПОСТАВЛЯЕМОЙ СИСТЕМЫ

Автоматические системы серии FAAC A1400 AIR могут поставляться следующим образом:

- Автоматика в комплекте: A1400 AIR KIT
- Собранный автоматика: A1400 AIR PA
- Собранные входные двери: A1400 AIR CS

УСТАНОВКА В ЗАВИСИМОСТИ ОТ ТИПА ПОСТАВЛЯЕМОЙ

СИСТЕМЫ

Во время установки рекомендуется соблюдать порядок разделов, изложенных в зависимости от типа приобретенной системы.

A1400 AIR KIT



A. Упаковка с компонентами автоматической системы для сборки на несущем профиле FAAC.

B. Упаковка с профилями FAAC, закупленная с длиной балок 4.30 м или 6.10 м

Последовательность этапов установки (посвященные разделы в инструкции)

- Проверка и подготовка (§ 3)
- Резка профилей (§ 5)
- Установка короба с приводом: сборка компонентов на несущем профиле (используйте только профили FAAC) (§ 6)
- Установка короба с приводом (§ 8)
- Установка створок (§ 9) - по цельностеклянным створкам см. (§ 10)
- Установка электроники (§ 12)
- Пуск (§ 13)

A1400 AIR PA



C. Автоматика собранная на коробе с приводом FAAC*.

Последовательность этапов установки (посвященные разделы в инструкции)

- Проверка и подготовка (§ 3)
- Установка короба с приводом (§ 8)
- Установка створок (§ 9) - по цельностеклянным створкам см. (§ 10)
- Установка электроники (§ 12)
- Пуск (§ 13)

A1400 AIR CS

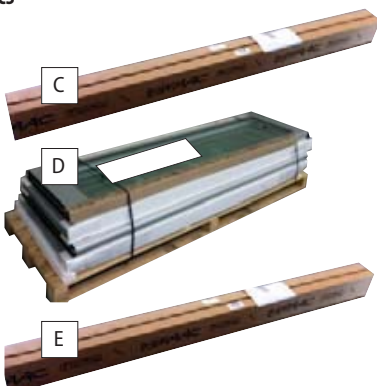

C. Автоматика, собранная на коробе с приводом FAAC*.

D. Створки FAAC (с профилями TK20 или TK50)

E. Упаковка с профилями TK20 или TK50 для установки каркасной стены A1400 AIR

Последовательность этапов установки (посвященные разделы в инструкции)

- Проверка и подготовка (§ 3)
- Установка каркасной стены (§ 8) с профилями FAAC - TK50 или TK20.
- Установка короба с приводом (§ 8)
- Установка створок (§ 9) - по цельностеклянным створкам см. (§ 10)
- Установка электроники (§ 12)
- Пуск (§ 13)

* поставляется с необходимыми размерами и предварительно собранными компонентами автоматики (не для России)

КОМПОНЕНТЫ АВТОМАТИЧЕСКОЙ СИСТЕМЫ A1400

AIR

Несущий профиль



Позволяет должным образом закрепить автоматику на несущей металлической или кирпичной стене.

НАБОР независимого несущего профиля - ОПЦИОНАЛЬНО

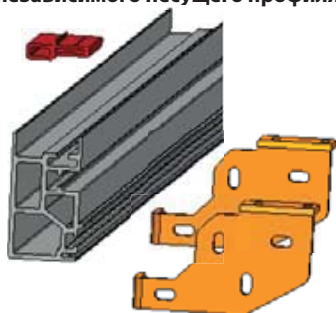

Для крепления короба с приводом к боковым стенам. В случае отсутствия несущей стены для крепления несущего профиля или если стена неровная.

Комплект включает:

- Независимый профиль для сборки на несущем профиле для получения независимого короба с приводом.

- 2 кронштейна для крепления короба с приводом к боковым стенам.

- Ригельный профиль для фиксации панелей установленных выше независимого профиля.

Профиль передней крышки (H100 или H140)

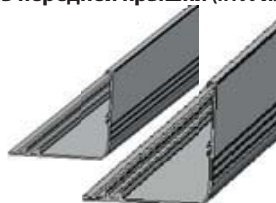

Алюминиевый профиль для закрытия короба с приводом спереди.

Доступен в версиях H100 (высота 100 мм) или H140 (высота 140 мм).

Штанга электронного модуля



Аксессуар для установки электронного модуля.

Закладная пластина с резьбой



Аксессуар для установки компонентов.

Двигатель с энкодером

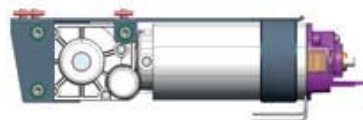

Ответный шкив



Подвес створки/Скользящие каретки - (2 для каждой створки)



В конфигурации с использованием комплекта второго двигателя, ролики кареток необходимо заменить роликами, предназначенными для тяжелых створок.

Приводной ремень



Обязательно использовать ремень FAAC для A1400 AIR

Электронный модуль управления



Электронная плата и блок питания E1400.

КОМПОНЕНТЫ НАБОРА A1400 AIR DM

2-й двигатель с регулировочным кронштейном

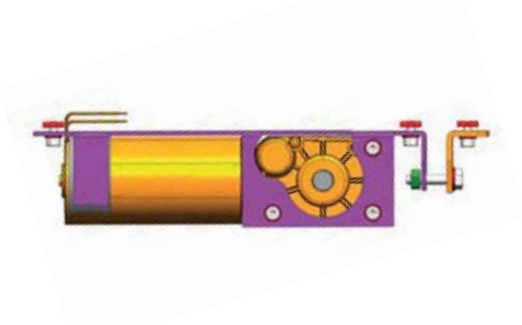

Профили в форме полумесяца для натяжения ремня



Панель 2-го двигателя и крепежные аксессуары

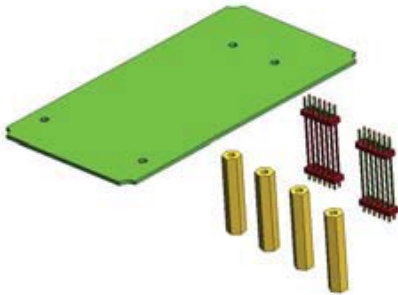

Удлинитель провода для 2-го двигателя



Ролики каретки A1400 AIR DM (8 штук)



АКСЕССУАРЫ

Замок двигателя XB LOCK с внутренней разблокировкой - ОПЦИОНАЛЬНО



Воздействует непосредственно на Двигатель_1, механически блокируя его для поддержания положения створки.
Поставляется с внешней разблокировкой, обеспечивающей аварийное открытие в случае необходимости.
Подготовлен для установки внешней разблокировки.

Комплект мониторинга - ОПЦИОНАЛЬНО

Магнитный датчик комплекта мониторинга определяет статус двери: закрыта/не закрыта. Оснащен соединителем для подключения реле (например, для подключения системы сигнализации).
Микропереключатель комплекта мониторинга на замке двигателя определяет любые неисправности. Он готов для удаленного включения светового или звукового предупреждения.

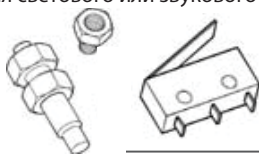

Замок двигателя XM LOCK - ОПЦИОНАЛЬНО

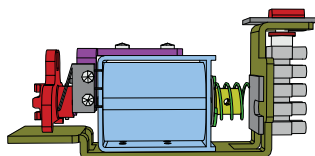

Воздействует непосредственно на Двигатель_1, механически блокируя его для поддержания положения створки.

Батарея аварийного питания - ОПЦИОНАЛЬНО

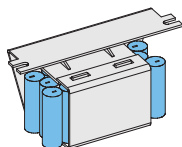

Обеспечивает работу автоматики в случае отключения электропитания.

SDK EVO - ОПЦИОНАЛЬНО

Устройство программирования и выбора функций с дисплеем.

LK EVO - ОПЦИОНАЛЬНО

Устройство программирования и выбора функций без дисплея.



TK50 - Направляющий блок с кронштейном - ОПЦИОНАЛЬНО

Для крепления к стене или неподвижной створке (поставляется в ПАРЕ).



TK50 - Шарнирный направляющий блок - ОПЦИОНАЛЬНО

Для крепления к полу (поставляется в ПАРЕ).



TK20 - Направляющий блок с кронштейном - ОПЦИОНАЛЬНО

Для крепления к неподвижной створке (поставляется в ПАРЕ).



Проставка H140 для каретки створки - (2 для каждой створки) - ОПЦИОНАЛЬНО

Для использования с корпусом H140 для получения правильного положения створки при установке.



Нижний направляющий профиль - ОПЦИОНАЛЬНО

Используется для регулирования нижнего профиля створки к направляющему блоку. Поставляется длиной 3,0 м.

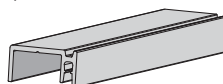

Верхний профиль для соединения створки - (1 для каждой створки) ОПЦИОНАЛЬНО

Аксессуар для крепления верхнего профиля створки к подвижным кареткам. Поставляется длиной 3,0 м.



Щеточный уплотнитель нижнего направляющего профиля (H19 или H25) - ОПЦИОНАЛЬНО



Наполный направляющий блок цельностеклянной створки - ОПЦИОНАЛЬНО

Для скольжения цельностеклянной створки.



Зажим цельностеклянной створки - ОПЦИОНАЛЬНО

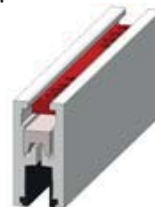

3. ПРОВЕРКА И ПОДГОТОВКА

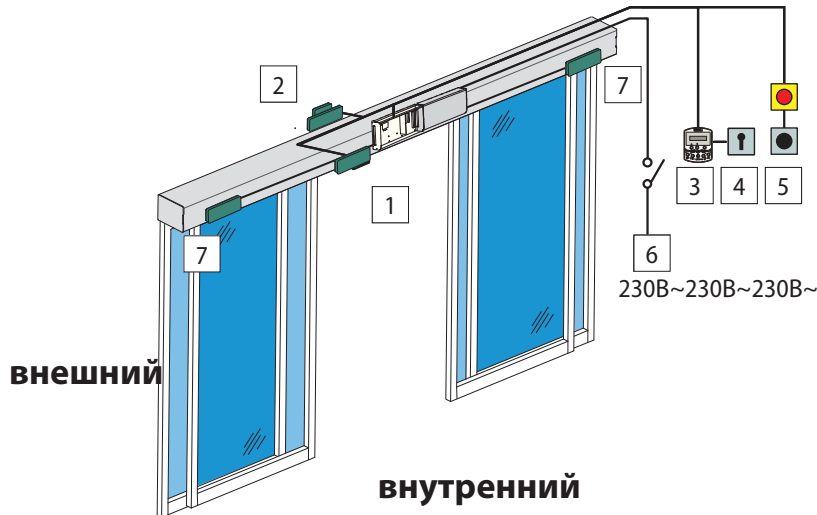

1	Датчик открытия с внутренним контролем и безопасное закрытие (XV1/XDT1)	опциональный аксессуар
2	Датчик открытия с внешним контролем и безопасное закрытие (XV1/XDT1)	опциональный аксессуар
3	SDK EVO	опциональный аксессуар
4	Выключатель с ключом для блокирования	опциональный аксессуар
5	Кнопка управления входами Emergency/Key/OPEN	опциональный аксессуар
6	Энергопитание 230V~	
7	Датчики с внутренним контролем для безопасного открывания (XBFA)	опциональный аксессуар

4

3.1 ПРЕДВАРИТЕЛЬНАЯ ПРОВЕРКА



Перед установкой проверьте состояние несущей каменной конструкции и двери. Выполните необходимые работы, чтобы гарантировать:

- целостность, устойчивость и отсутствие каких-либо рисков отсоединения или падения каменной конструкции, установленной двери или автоматики
- ровный пол, без трения/помех для плавного движения створки
- отсутствие острых краев (опасность порезаться)
- отсутствие выступающих частей (опасность зацепиться/споткнуться)

3.2 РАЗМЕЩЕНИЕ ЭЛЕКТРИЧЕСКИХ КАБЕЛЕЙ



Перед проведением любых работ с системой отключите источник питания.

Электрическая система должна соответствовать действующим нормативам в стране установки (EN 60335-1...)

Источник питания системы автоматики должен быть оснащен многополюсным переключателем с зазором контакта переключателя не менее 3 мм. Рекомендуется использовать прерыватель цепи 6А с многополюсным переключателем питания. Убедитесь, что установлено устройство остаточного тока с пороговым значением тока системы 0,03 А.

Убедитесь, что система заземления установлена в рабочем положении и подсоединена к металлическим частям системы.

Разместите электрические кабели для подсоединения аксессуаров и электропитания **4**.

Обеспечьте защиту кабелей посредством соответствующих коробов.



Установите устройства управления в пределах видимости от автоматики. Доступ к данным устройствам должен быть всегда открыт, даже при открытой двери.

Соблюдайте следующие высоты от земли:

- устройства управления = минимум 150 см
- кнопки аварийного останова = макс 120 см

4. ТРАНСПОРТИРОВКА И ПОЛУЧЕНИЕ ИЗДЕЛИЙ

РАЗГРУЗКА УПАКОВОК



Всегда соблюдайте инструкции на упаковке.



Масса нетто указана на упаковке.

ПОСТАВКА НА ПАЛЛЕТАХ

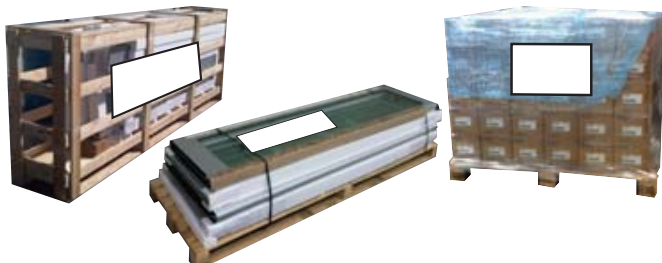

РИСКИ



СРЕДСТВА ИНДИВИДУАЛЬНОЙ ЗАЩИТЫ



НЕОБХОДИМЫЕ ИНСТРУМЕНТЫ



ОДИНОЧНАЯ УПАКОВКА



РИСКИ



СРЕДСТВА ИНДИВИДУАЛЬНОЙ ЗАЩИТЫ



НЕОБХОДИМЫЕ ИНСТРУМЕНТЫ



Для поднятия вручную необходим 1 человек на каждые 20 кг поднимаемой массы.

РАСПАКОВЫВАНИЕ И ОБРАЩЕНИЕ

РИСКИ



СРЕДСТВА ИНДИВИДУАЛЬНОЙ ЗАЩИТЫ



НЕОБХОДИМЫЕ ИНСТРУМЕНТЫ



При поднятии вручную организуйте соответствующее количество людей в зависимости от массы груза: 1 человек на каждые 20 кг.

1. Откройте и уберите все элементы упаковки.
2. Убедитесь в наличии всех заказанных компонентов и их целостности (§ - 15).

Изделия без упаковки необходимо разгружать вручную.



Если требуется транспортировка, изделия должны быть соответственно упакованы..

Выбрасывайте упаковку после использования в соответствующие контейнеры согласно нормативам утилизации отходов.

Не оставляйте упаковочные материалы (пластик, пенопласт и т.д.) в пределах досягаемости детей, так как они являются потенциальными источниками опасности.

5. РЕЗКА ПРОФИЛЕЙ

i При поставке A1400 AIR KIT, профили необходимо обрезать до указанных размеров. Данная процедура выполняется в мастерской. После резки соберите компоненты на несущем профиле. Инструкции по обращению: 19.

РИСКИ



СРЕДСТВА ИНДИВИДУАЛЬНОЙ ЗАЩИТЫ



НЕОБХОДИМЫЕ ИНСТРУМЕНТЫ



Используйте станок с циркулярной или линейной пилой с лезвием, подходящим для резки металла.

Использование ручной пилы запрещено.

Используйте только оборудование в хорошем состоянии и оснащенное всеми необходимыми защитными устройствами.

Всегда соблюдайте инструкции, предоставленные производителем оборудования.

Работы по резке может проводить только персонал, уполномоченный использовать оборудование.

Осуществляйте резку согласно размерам, указанным в 9.

9 Размеры резки профиля

Профиль, подлежащий резке	Размеры резки [мм]
- Несущий профиль	Lt = Vp x 2 + 100
- Крышка короба с приводом	Длину короба с приводом (Lt) рассчитывают, исходя из размеров расстояния прохода (Vp). 100 мм составляет накладку створок (50 + 50). Если накладка отличается, размер Lt изменяется соответственно. Расстояние прохода (Vp), измеренное при установке, должно уже быть известным при подаче заявки, поскольку профили могут поставляться с длиной 4300 мм или 6100 мм.
- Независимый профиль (ОПЦИОНАЛЬНО)	При установке с боковыми профилями несущий профиль необходимо обрезать на: Lt - 2 мм
- Профиль соединения створки (ОПЦИОНАЛЬНО)	La
- Нижний направляющий профиль (ОПЦИОНАЛЬНО)	Размер ширины створки (La) зависит от размера расстояния прохода (Vp), от количества створок и запланированной накладки.

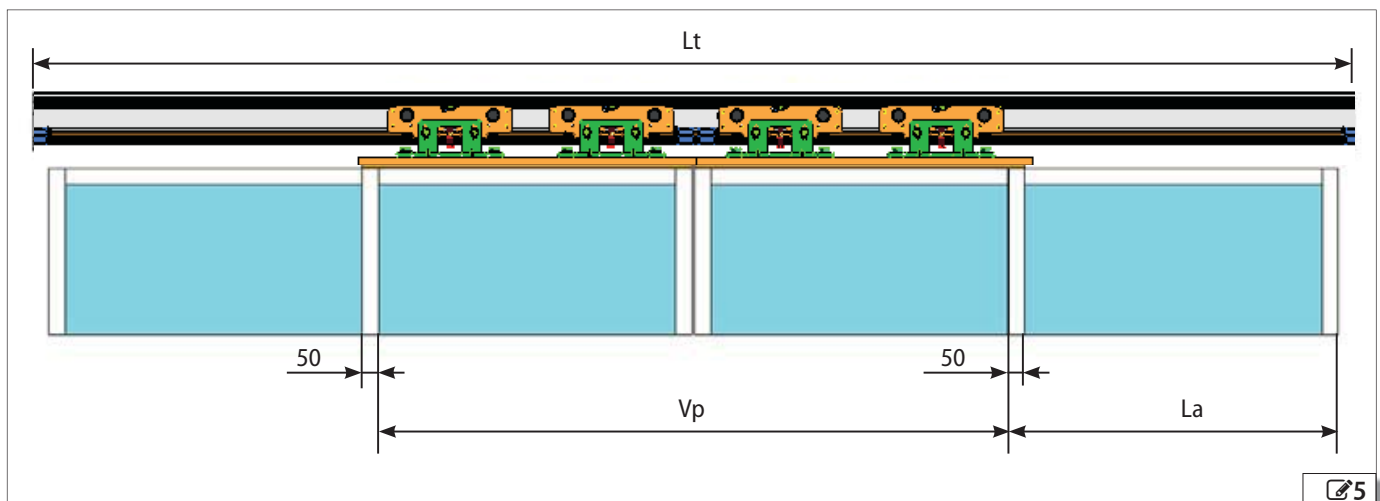

6. СБОРКА КОРОБА С ПРИВОДОМ

i При поставке A1400 AIR KIT компоненты устанавливаются на несущий профиль. Данная процедура выполняется в мастерской. Собранный короб с приводом перевозится на место установки. См. инструкции по обращению в [п. 19](#).

РИСКИ



СРЕДСТВА ИНДИВИДУАЛЬНОЙ ЗАЩИТЫ



НЕОБХОДИМЫЕ ИНСТРУМЕНТЫ

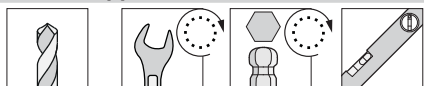

Ø 18 mm

6-8-10-13

5



Для достижения указанных моментов затяжки (Нм) используйте динамометрический ключ.



Для поднимания вручную организуйте необходимое количество людей в зависимости от массы створки: 1 человек на каждые 20 кг массы.

6.1 ПОДГОТОВКА НЕЗАВИСИМОГО КОРОБА С ПРИВОДОМ (если используется)

i ТОЛЬКО в случаях крепления короба с приводом к боковым стенам необходимо подготовить независимый короб с приводом: сборка несущего профиля, независимого профиля и боковых кронштейнов осуществляется до сборки компонентов автоматической системы.

1. Закрепите несущий профиль на независимом профиле [6-1](#):
- начинайте крепление на вертикальном отверстии на одном конце и горизонтальном отверстии на другом.

i Проверьте горизонтальность с помощью спиртового уровня.

- перейдите к другим креплениям на расстоянии 200 мм; чередуйте вертикальные и горизонтальные отверстия.

2. Закрепите боковые кронштейны по краям:

- установите пластины на корпус и закрепите двухсторонние кронштейны на края несущего профиля и независимого профиля [6-2](#).

i используйте поставляемые винты и пластины

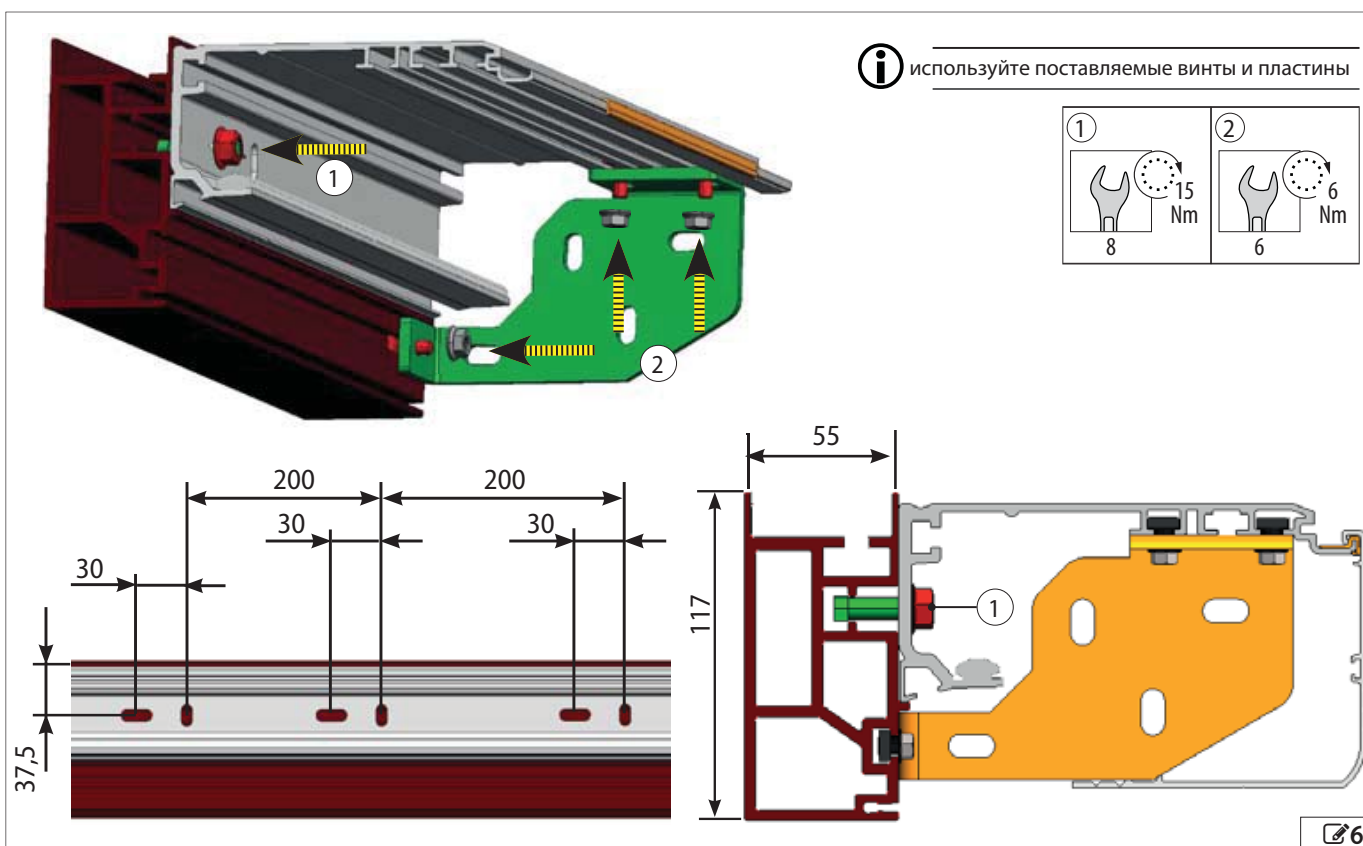
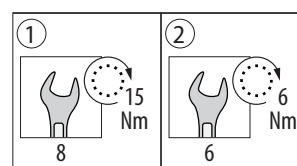

[6](#)

6.2 СБОРКА КОМПОНЕНТОВ



Соблюдайте правильное расположение, указанное на схемах:
 109/ 110/ 111.

МЕХАНИЧЕСКИЕ УПОРЫ



ОДНА СТВОРКА: требуется 2 механических упора. Для начала установите их на двух концах профиля.



ДВОЙНАЯ СТВОРКА: требуется 4 механических упора. Для начала установите 2 из них на концах профиля и 2 посередине.

1. Вставьте механические упоры сбоку или спереди 7-①.
2. Убедитесь, что они правильно установлены на профиле - 7-② и временно затяните каждый механический упор 7-③.

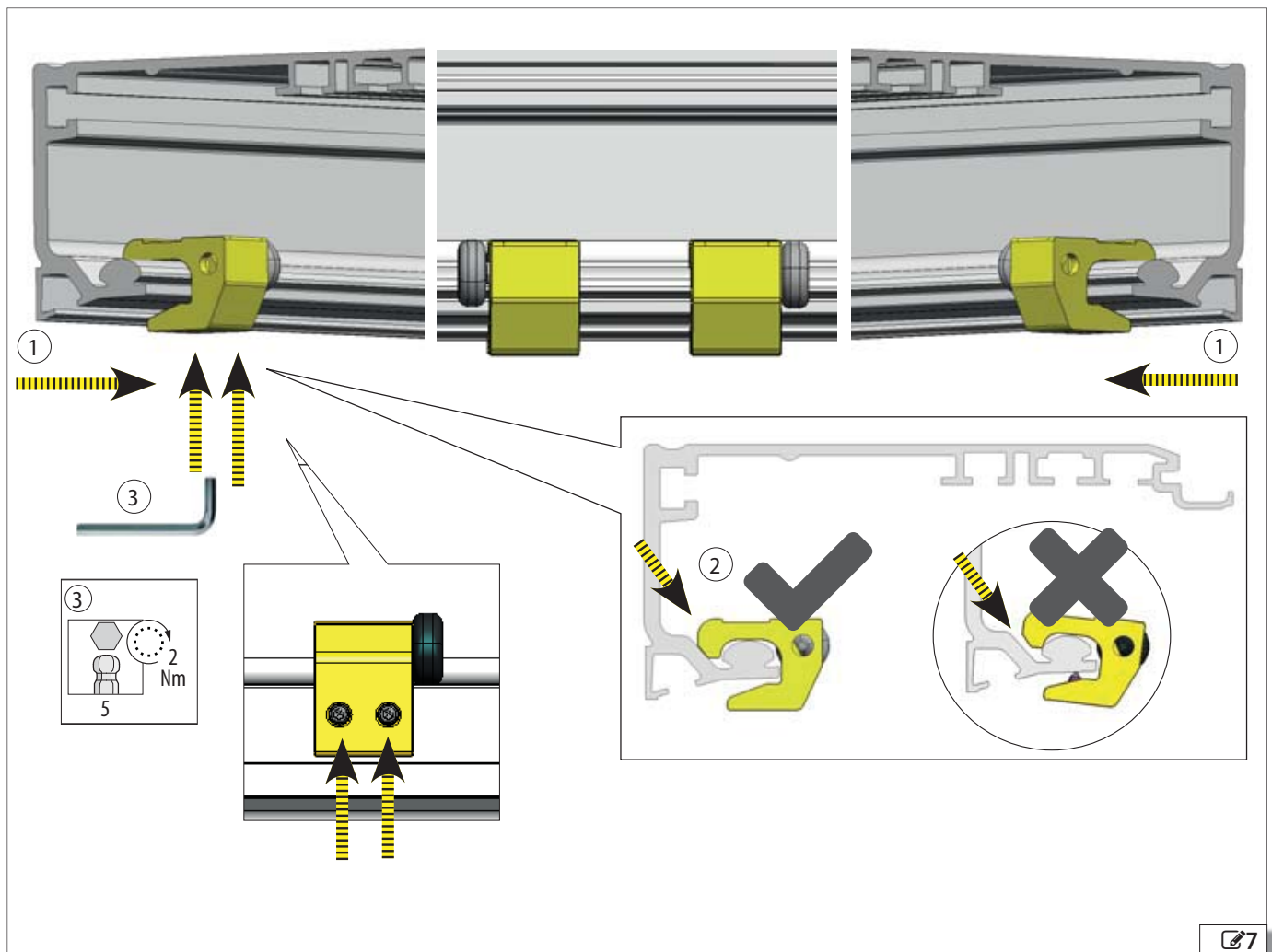
7-③ После сборки створок отрегулируйте положение упоров.





МОДУЛЬ ЭЛЕКТРОНИКИ

1. Установите монтажную штангу электронного модуля в паз профиля .
2. Закрепите электронный модуль с помощью 2 винтов на монтажной штанге .

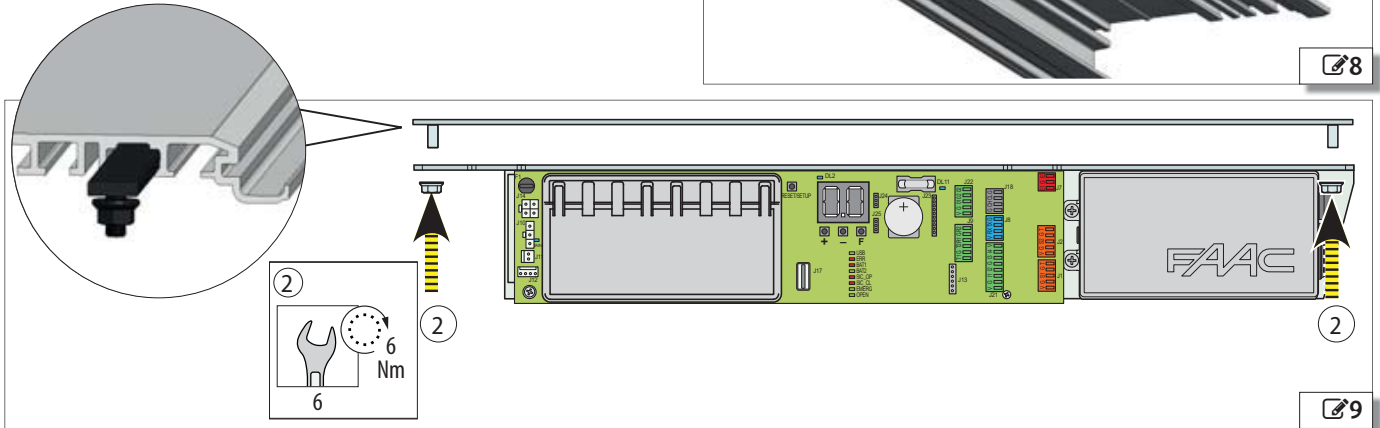
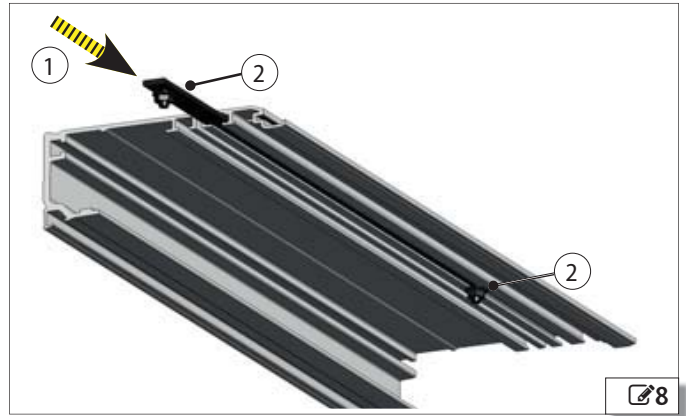
 Электронный модуль можно закрепить даже в случае отсутствия штанги. В таком случае можно использовать пластины с резьбой.





ХОМУТ БЕЗОПАСНОСТИ И ПРОСТАВКИ

1. Установите большой конец каждого хомута в несущий профиль .
2. Установите 2 прокладки поглощения вибрации  по краям профиля. Если профили длиннее 3 м, добавьте прокладку посередине .

ДВИГАТЕЛЬ

1. Установите двигатель на несущий профиль.
2. Закрепите с помощью 3 пластин с резьбой .

ОТВЕТНЫЙ ШКИВ

1. Установите ответный шкив .
2. Закрепите с помощью 2 пластин с резьбой .

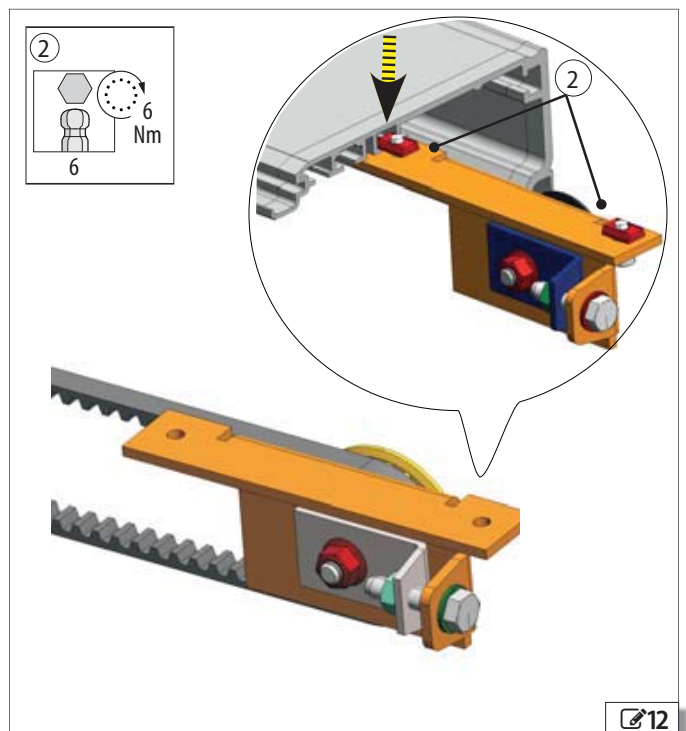
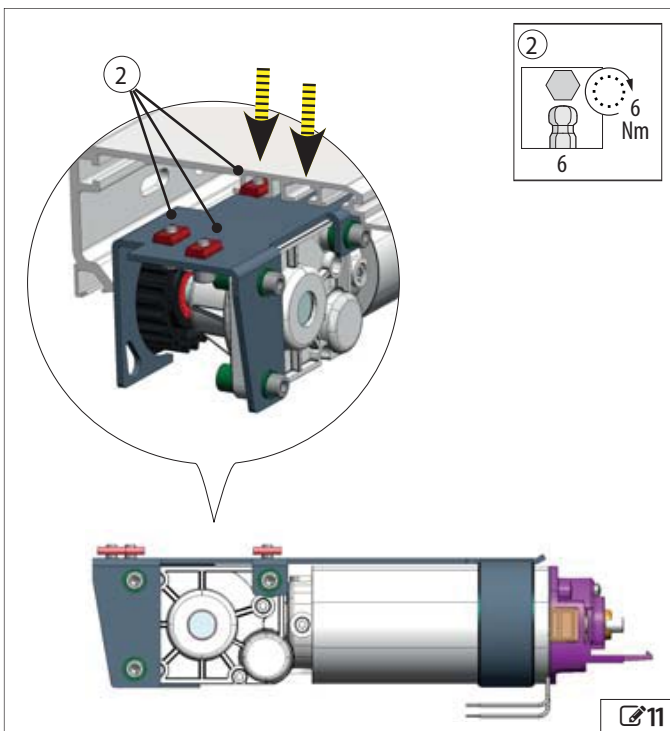
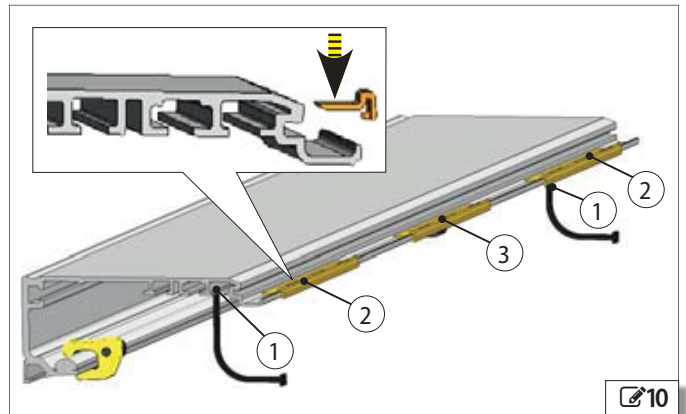



6.3 УСТАНОВКА КОМПЛЕКТА ИЗ 2-х ДВИГАТЕЛЕЙ

A1400 AIR DM

ДВИГАТЕЛЬ

1. Установите профили в форме полумесяца на двигатель 13-①.

2-ой ДВИГАТЕЛЬ

1. Установите профили в форме полумесяца на 2-ой двигатель 14-①.
2. Вставьте двигатель в несущий профиль.
3. Закрепите с помощью 5 пластин с резьбой 14-②.



При переходе с A1400 AIR к конфигурации с набором A1400 AIR DM может наблюдаться уменьшение расстояния прохода VP. См. таблицы 120 121 122

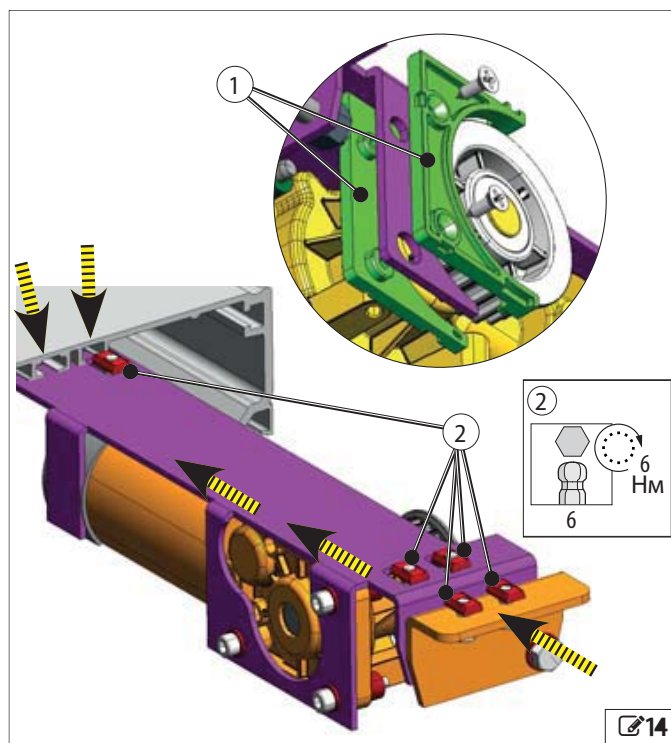
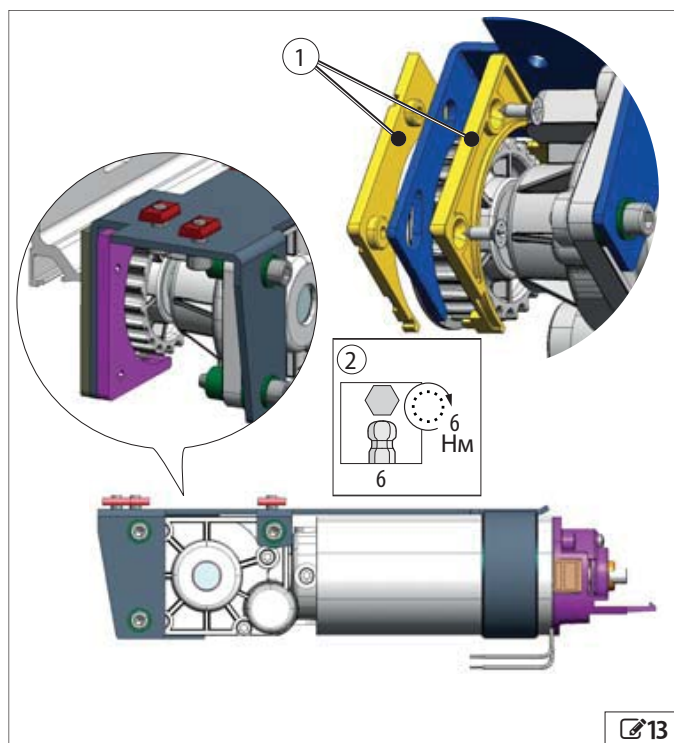

КОМПЛЕКТ МОНИТОРИНГА РАЗБЛОКИРОВКИ ДВИГАТЕЛЯ
(ОПЦИОНАЛЬНЫЙ АКСЕССУАР)

Установите микро переключатель на замок двигателя  15.

ВНУТРЕННЯ РАЗБЛОКИРОВКА (механическая)







 Установка с двойными створками

Для расстояний прохода (Vp) от 800 до 1 000 мм рекомендуется установить ручку на конце профиля, противоположном Двигателю_1.

Для расстояний прохода (Vp) от 1000 до 3000 мм рекомендуется установить ручку близко к Двигателю_1.



Ручки разблокировки представлены для корпусов версий H100 или H140. Метод сборки и настройки идентичен для обеих версий.

Ручку необходимо отвинтить и снять, чтобы открыть корпус автоматики после установки внутренней разблокировки.

1. Поверните регулировочную гайку с соответствующей контргайкой  16-①.
2. Извлеките прибл. 20 см стального троса из оплетки. Вставьте трос в регулировочную гайку и введите в устройство разблокировки  16-②.
3. Затяните винт  16-③, чтобы зафиксировать стальной трос.
4. Переместите черную оплетку троса от регулировочного винта и полностью вкрутите регулировочный винт в кронштейн.
5. Вставьте две пластины в профиль  17-① и установите ручку разблокировки в кронштейн.
6. Заблокируйте ручку: потяните и поверните на 90°  16. Ручка должна оставаться в этом положении.
7. Проведите трос с оплеткой по соответствующим защитным коробам до замка двигателя. Избегайте перегибания оплетки.
8. Подведите кабель с оплеткой близко к части ② рис.  18 и снимите лишнюю оплетку.
9. Введите кабель в направляющую  18-② чтобы оплетка контактировала с ним. Вставьте кабель в зажимное кольцо ③.
10. Максимально оттяните замок ⑧, сжимая пружины. Затяните винт зажимного кольца ③ чтобы зафиксировать стальной трос.
11. Отрежьте лишний стальной трос.
12. Поверните ручку разблокировки обратно, она должна втиснуться в профиль.

ИСПЫТАНИЕ РАБОТЫ ЗАМКА ДВИГАТЕЛЯ XВ LOCK

Двигатель должен свободно двигаться: замок двигателя не фиксирует вал двигателя.

- С помощью регулировочной гайки отрегулируйте натяжение кабеля  16-①.
- Разблокируйте ручку, повернув ее на 90° и убедитесь, что разблокировка работает.
- Убедитесь, что микро переключатель открывания двери активирован  18-④).

 При необходимости установки внешней разблокировки,

используйте соответствующие кнопки.

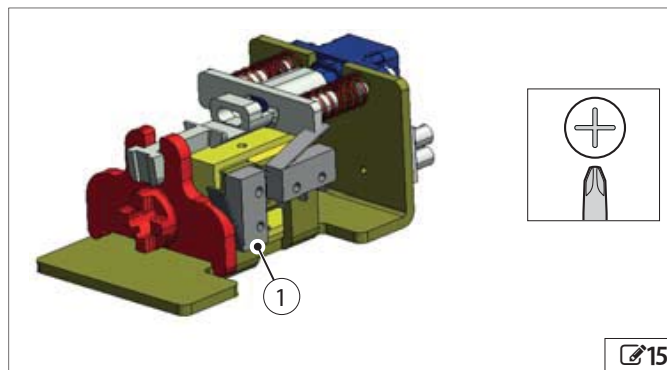

 15

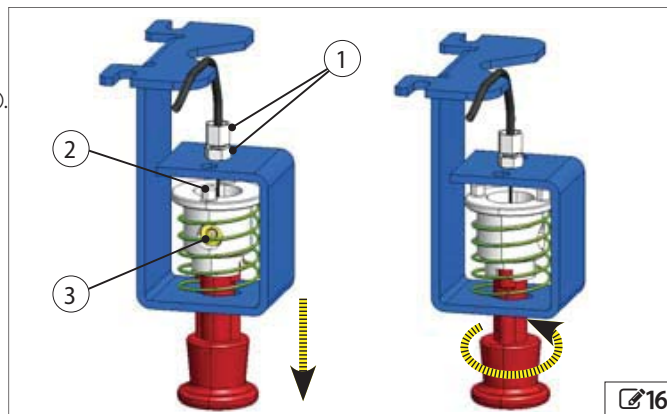

 16

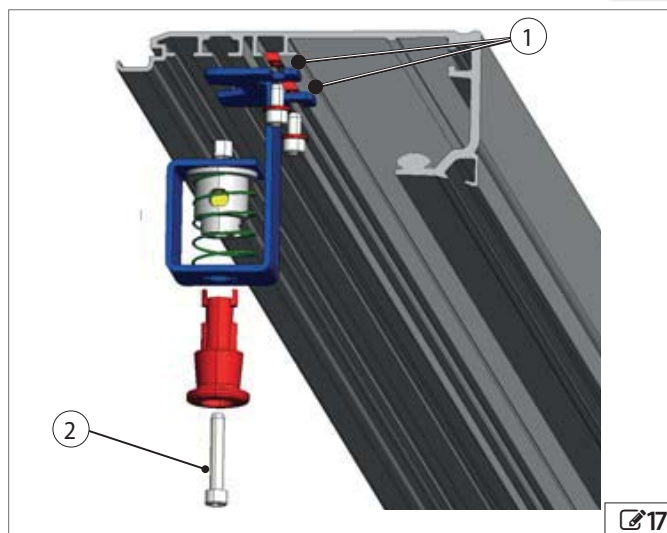

 17

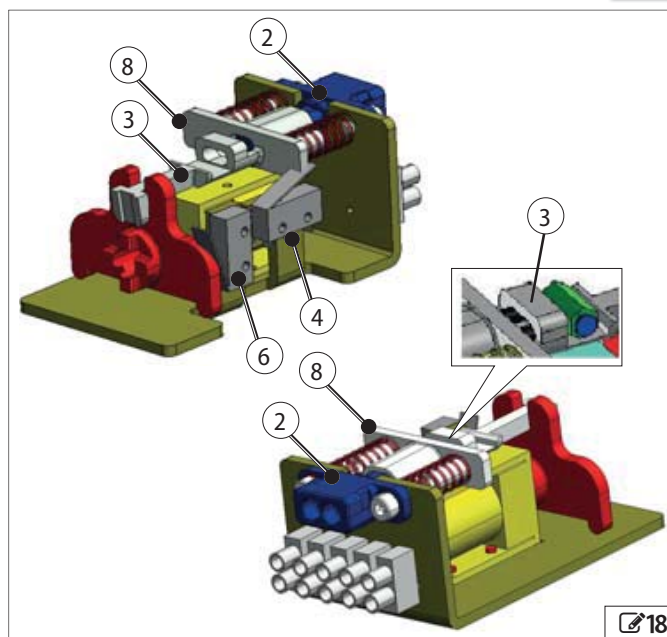

 18



СВЕРЛЕНИЕ В КОРПУСЕ

Сделайте 18 мм отверстие на продольной прорези профиля крышки .

Отверстие должно находиться по центру по отношению к ручке разблокировки.

ДАТЧИК МОНИТОРИНГА ЗАКРЫТОЙ ДВЕРИ (ОПЦИОНАЛЬНЫЙ АКСЕССУАР)



 Соберите магнит на каретке, ближайшей к закрытию.

1. Ввинтите магнит  в картетку (используйте резьбовое отверстие, обычно используемое для соединения ремня).
2. Установите датчик на кронштейн с помощью пластиковых гаек .
3. Вставьте пластину с резьбой в гнездо на несущем профиле и затяните кронштейн .

 После установки двери проверьте положение, чтобы убедиться, что датчик и магнит выровнены при закрытой двери.

КОМПЛЕКТ БАТАРЕИ АВАРИЙНОГО ПИТАНИЯ

1. Вставьте две пластины в несущий профиль как показано на .
2. Затяните опору батареи на несущем профиле с помощью 2 винтов и шайб (поставляются).

 Проверьте дату на этикетке батареи аварийного питания через окошко на опорной пластине батареи.  

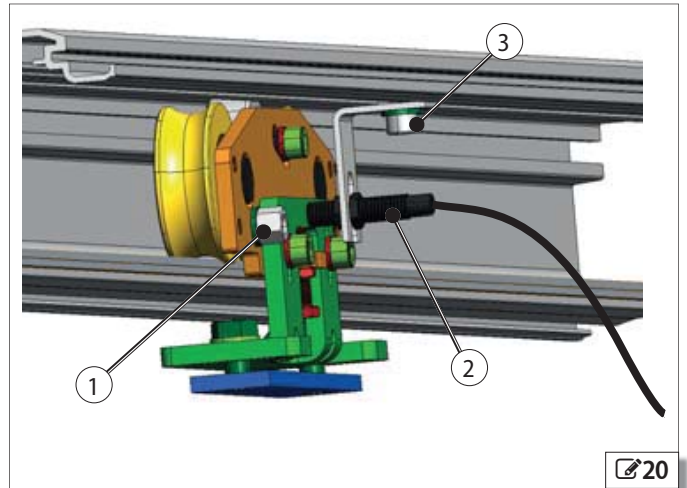
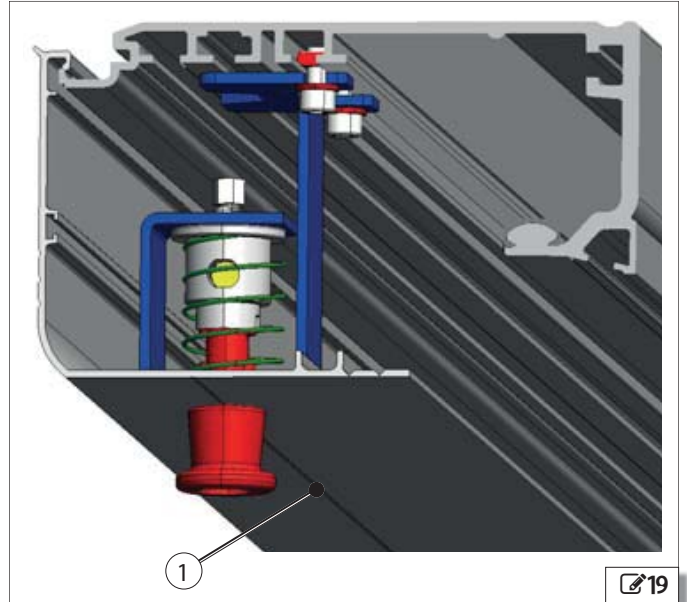

ИДЕНТИФИКАЦИОННЫЙ НОМЕР
пример:

75501500 **2015**

Код продажи

год производства (гггг)

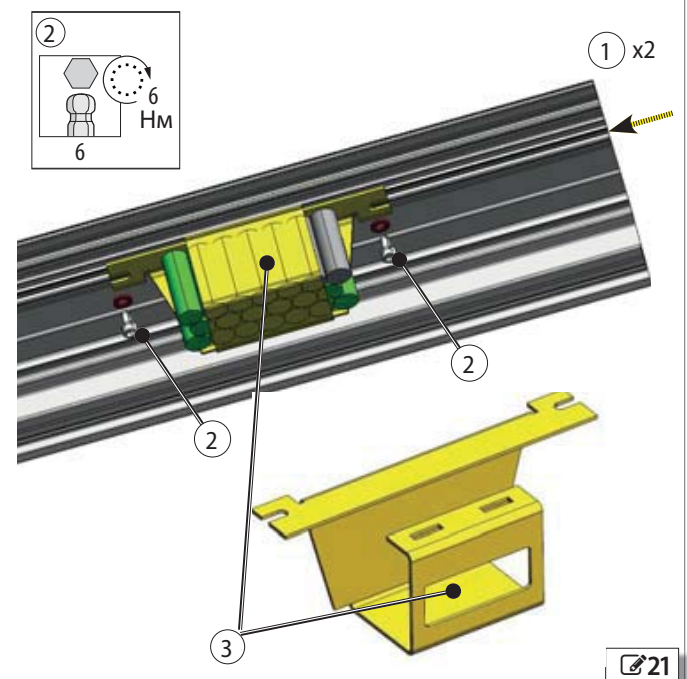

7. СБОРКА РАМЫ A1400 AIR CS

РИСКИ



СРЕДСТВА ИНДИВИДУАЛЬНОЙ ЗАЩИТЫ



НЕОБХОДИМЫЕ ИНСТРУМЕНТЫ

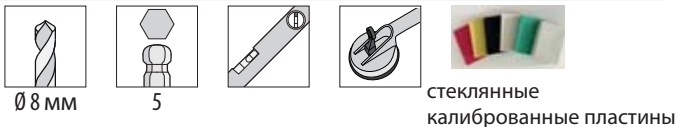

Используйте динамометрический ключ для достижения указанных моментов затяжки (Нм).

При оформлении заказа на дверную раму принимайте во внимание, что безопасное расстояние при открытии должно быть указано как в стандарте EN 16005:2012, поскольку на дверь A1400 AIR невозможно установить датчики защиты открытия.



При поднятии вручную организуйте необходимое количество людей в зависимости от массы створки: 1 человек на каждые 20 кг поднимаемой массы.

7.1 ВХОД С ПРОФИЛЯМИ ТК50

ПОДГОТОВИТЕЛЬНЫЕ РАБОТЫ

1. Проверьте целостность прохода для установки (каменная кладка, металлическая конструкция и т.д.).
2. Измерьте ширину прохода.



Дверная рама должна быть закреплена на конструкции соответствующими крепежными устройствами (штифтами, самонарезаемыми винтами и т.д.).

3. Измерьте дверную раму и сравните с размерами прохода.

4. Проверьте ровность пола с помощью спиртового уровня.



Убедитесь в отсутствии гидрокоммуникаций или электрических линий под полом в местах, где планируется сверление.

СБОРКА РАМЫ

Поставка включает:

- верхний короб с приводом с укрепляющей контрплитой для A1400 AIR
- 2 подвижные створки, собранные с или без застекления
- 2 фиксированные боковые створки без застекления для установки на короб с приводом
- уплотнитель для фиксации стеклянных створок
- комплект винтов для сборки рамы

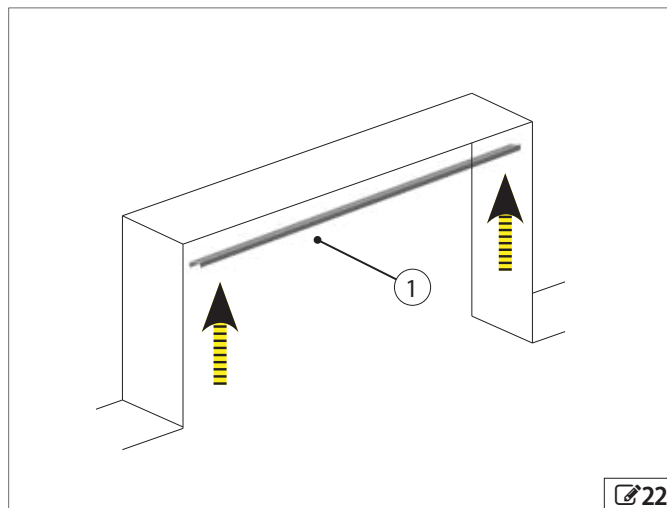

1. Установите верхний балансировочный профиль над проёмом (решение STD) 23- ①.
2. Закрепите соответствующими винтами на расстоянии не менее 500 мм.
3. Соберите части входной группы, состоящие из 2 створок и соедините с соединительным профилем короба с приводом с помощью соединительного кронштейна, как показано на 23- ②. Подсоедините короб с приводом к профилю с помощью поставляемых винтов.
4. Поднимите собранную входную группу.
5. Установите входную группу в проём и вставьте ее в верхнюю часть балансировочного профиля.
6. Проверьте ровность с помощью спиртового уровня.

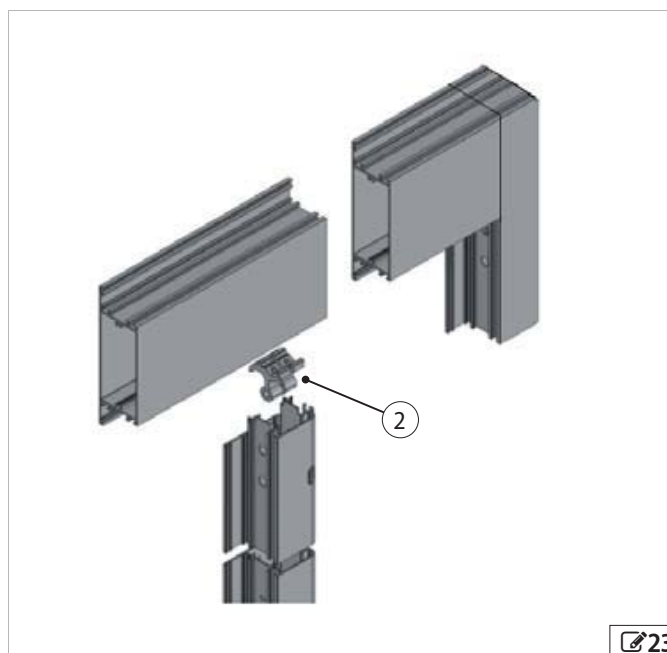

22



23

7. Закрепите боковые балансировочные профили с помощью соответствующих установочных винтов  24-3.
8. Проверьте вертикальность с помощью спиртового уровня.
9. Отрегулируйте расстояние между профилем створки и балансировочным профилем с помощью установочных винтов на профиле  24-3. Данная регулировка помогает исправить все недостатки поверхности стены.
10. Проверьте правильность вертикального и горизонтального выравнивания.

1. Закрепите неподвижные стороны створок, как показано на  24-4.



При необходимости резки балансировочного профиля обратите внимание на выравнивание отверстий с вертикальным расположением. Рекомендуется нанести контрольные отметки для резки, начиная сверху.

КРЕПЛЕНИЕ НЕПОДВИЖНЫХ СТВОРОК

Неподвижные створки могут быть:

- с низкой окантовкой
- с высокой окантовкой

Прикрепите неподвижные створки к полу, просверлив створку  25-3 и закрепите с помощью соответствующих винтов и дюбелей.

- Используйте соответствующие сверла и штифты с винтами.





Убедитесь в отсутствии гидрокоммуникаций или электрических линий под полом в местах, где планируется сверление.

МОНТАЖ ПОДВИЖНЫХ СТВОРОК

Установите створки, согласно описанию в § 9  33.

УСТАНОВКА ОСТЕКЛЕНИЯ

1. Поместите 3 пластины в нижнюю часть профиля  25-2.
2. Поместите остекление на пластины.  26-3 4



При обращении с остеклением соблюдайте предупреждения безопасности, изложенные в разделе Техника безопасности.

3. Закрепите стекло с помощью поставляемых ребер жесткости  26-5.
4. Установите ребра жесткости по всей длине периметра.



Устанавливайте уплотнение стороной паза, направленной внутрь профиля  26-1.

СБОРКА КОРОБА С ПРИВОДОМ НА ВЕРХНЕМ ПРОФИЛЕ

Установите собранный короб с приводом на верхний профиль с помощью соответствующих креплений.

После установки короба с приводом выполните все процедуры для крепления створки на каретках, согласно изложенному в разделах, связанных со сборкой комплекта. Также см. раздел § 8 в отношении все процедуры по регулировке.

7.2 ВХОДНАЯ ДВЕРЬ С ПРОФИЛЯМИ ТК20

ПОДГОТОВИТЕЛЬНЫЕ РАБОТЫ

1. Проверьте целостность установочного отверстия (каменная кладка, металлическая конструкция и т.д.).
2. Измерьте отверстие.



Крепите раму к конструкции с помощью соответствующих креплений. Убедитесь в отсутствии гидравлических или электрических линий под полом в местах запланированного сверления.

3. Измерьте дверную раму и сравните с размерами отверстия.
4. Проверьте ровность пола с помощью спиртового уровня.

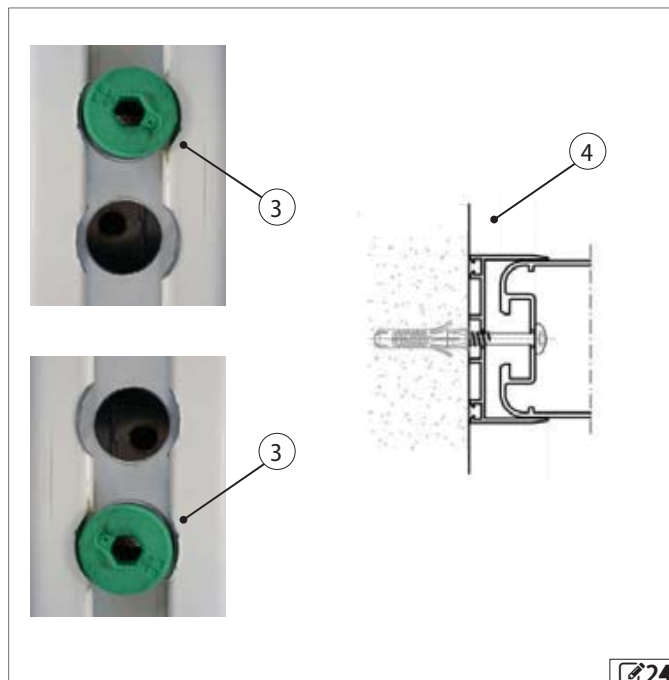

 24

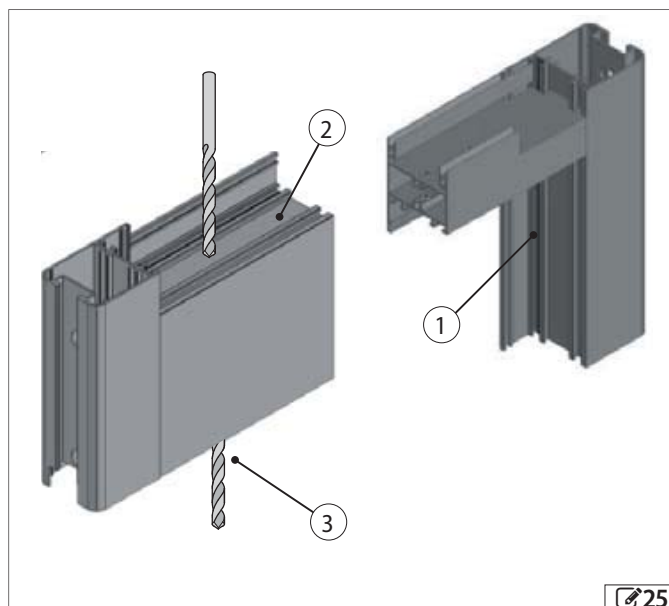

 25

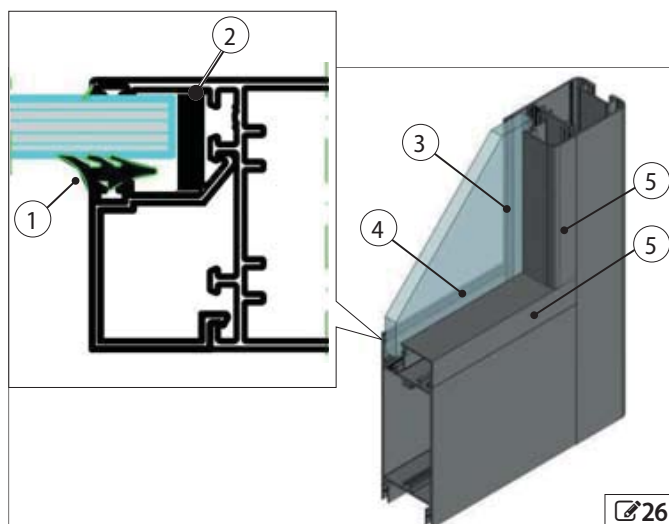

 26

СБОРКА РАМЫ

Поставка включает:

- 4створки (2 неподвижные створки и 2 подвижные створки с остеклением).
 - боковой и верхний балансировочный профили
 - профиль выравнивания
 - ребра жесткости для неподвижных створок
 - напольный направляющий блок
1. Установите верхний балансировочный профиль 27-①.
 2. Установите боковые балансировочные профили 27-②.
 3. Установите напольный профиль 27-③.
 4. Установите неподвижные створки, наклонив их и вставив в верхний профиль 28 ① ② ③.
 5. Установите в горизонтальное положение и закрепите створку.
 6. Установите в верхний профиль 28-⑤.

МОНТАЖ ПОДВИЖНЫХ СТВОРОК

Установите створки согласно описанию в § 9 33.

УСТАНОВКА КОРОБА С ПРИВОДОМ НА ВЕРХНИЙ

ПРОФИЛЬ

Установите собранный короб с приводом на верхний прфиль помощью соответствующих креплений.
 После установки короба с приводом выполните все процедуры для крепления створки на каретках согласно изложенному в разделах, касающихся сборки комплекта. В отношении всех процедур крепления также см. раздел § 8 30.

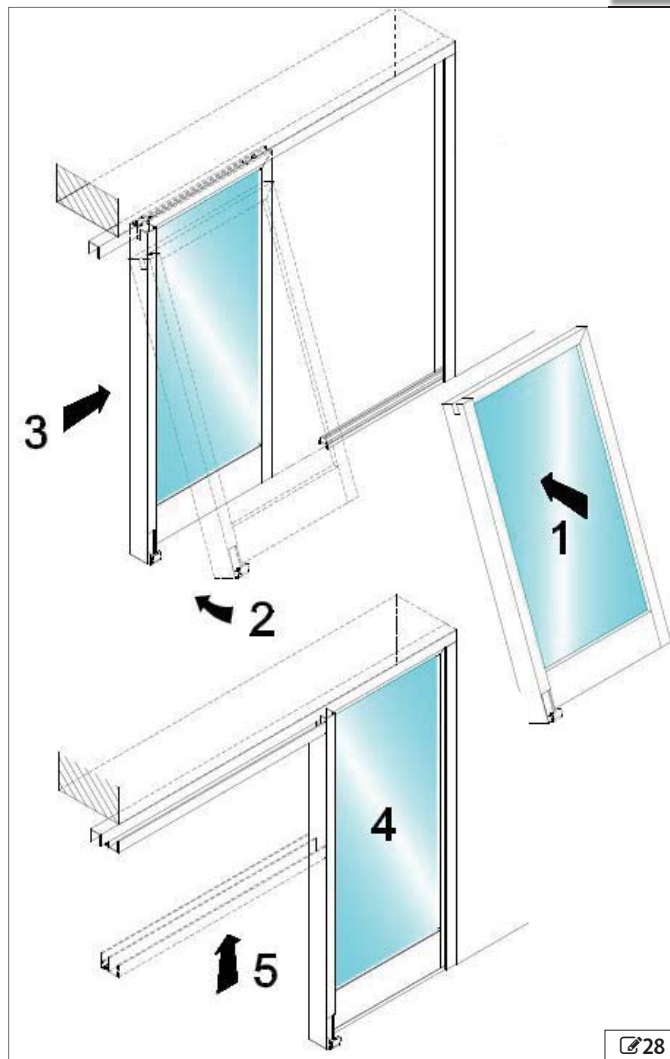
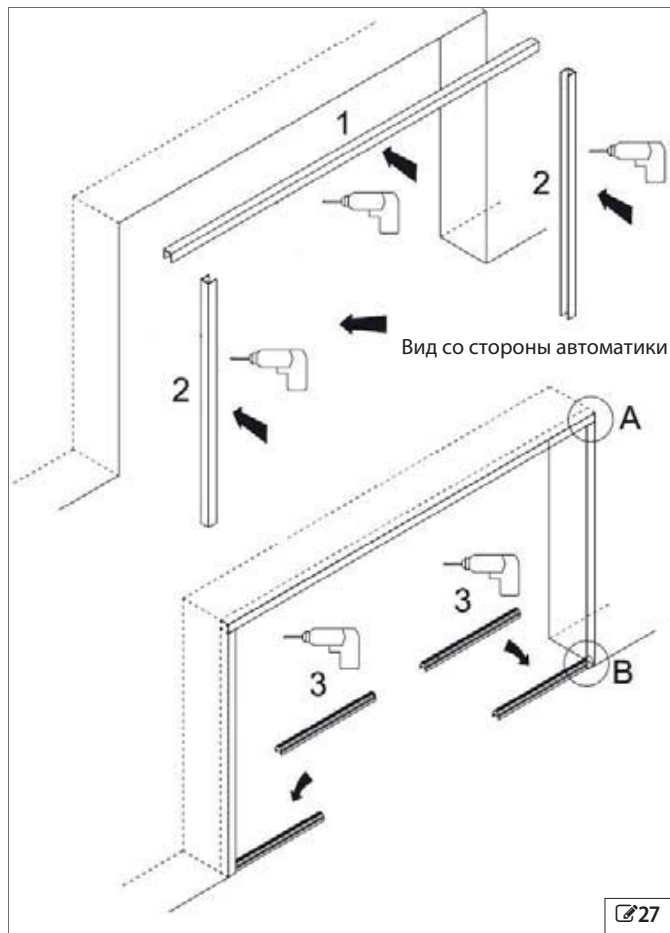

РУССКИЙ
Перевод оригинала инструкции

8. УСТАНОВКА КОРОБА С ПРИВОДОМ

РИСКИ



СРЕДСТВА ИНДИВИДУАЛЬНОЙ ЗАЩИТЫ



НЕОБХОДИМЫЕ ИНСТРУМЕНТЫ

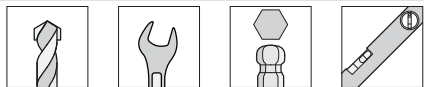

Ø 8 мм

8-10-13

5



При подъеме вручную обеспечьте 1 человека на каждые 20 кг поднимаемой массы.

8.1 ПОДГОТОВИТЕЛЬНЫЕ РАБОТЫ

- Для проведения работ по креплению корпус и электронный модуль необходимо временно разобрать, компоненты необходимо убрать, поскольку они будут мешать.

i Для облегчения последующей замены, отметьте положение компонентов.

- Положите автоматику на землю, извлеките кабели безопасности и снимите корпус.
- Ослабьте винты электронного модуля и снимите его.
- Ослабьте винты мешающих компонентов например, двигателей и сместите их вдоль профиля.

- Определите высоту крепления опорного профиля:

- в отношении створок со стандартной высотой рамы 2,5 м рассмотрите общие размеры, указанные в **☞ 114** - **☞ 106**

$$NA = LH - 27$$

- в отношении створок с высотой рамы менее 2,5 м рассмотрите общие размеры, указанные в **☞ 115** - **☞ 107**

$$NA = LH - 19.5$$

- в отношении дверей с цельностеклянными створками без рамы рассмотрите общие размеры, указанные в **☞ 116** - **☞ 108**

$$NV = LH - 31$$



Минимальное расстояние между верхом несущего профиля и потолком должно составлять 80 мм **☞ 29**. Проверьте горизонтальное положение с помощью спиртового уровня.

- Продолжите работы согласно предусмотренному типу установки:

- КРЕПЛЕНИЕ К СТЕНЕ **☞ 30**

- Независимое крепление с опциональным вспомогательным профилем **☞ 31** для конкретных требований.

8.2 КРЕПЛЕНИЕ К СТЕНЕ



Несущая стена должна соответствовать массе входной двери (автоматика со створками). Рекомендуется использовать штифты с соответствующими винтами и моментом затяжки.

- Поднимите опорный профиль на установленную высоту крепления.
- Отметьте точки сверления на стене.



Проверьте горизонтальное положение с помощью спиртового уровня.

- Просверлите отверстия в стене.
 - Используйте сверда, соответствующие материалу стены.
- Поднимите опорный профиль. Начните крепление с вертикального паза на одном конце и горизонтального паза на другом конце.



Проверьте горизонтальное положение с помощью спиртового уровня.

- Сначала закрепите по центру, далее закрепите в других точках, чередуя вертикальные и горизонтальные пазы на расстоянии 200 мм **☞ 29**.



После завершения установки коробка с приводом установите снятые компоненты, установите электронный модуль в правильном положении.

В завершении установите кабели безопасности и корпус.



Винты и штифты не включены в поставку.

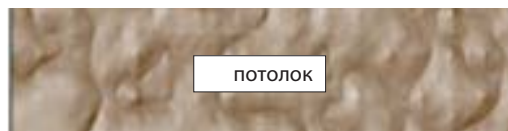
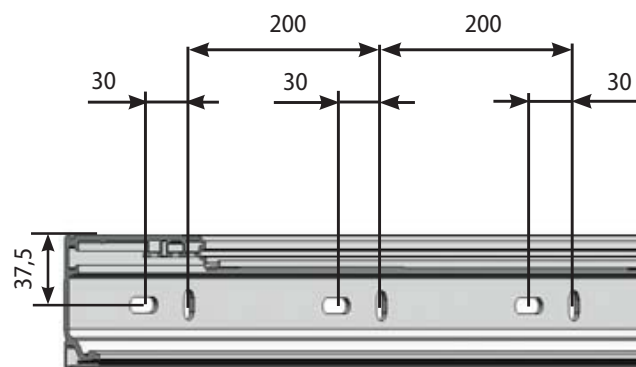

80

☞ 29

8.3 УСТАНОВКА С НЕЗАВИСИМЫМ ПРОФИЛЕМ

(ЕСЛИ ТРЕБУЕТСЯ)



Боковые несущие стены должны соответствовать массе входной группы (автоматика и створки). Рекомендуется использовать штифты с соответствующими винтами и моментом затяжки.





В случае с независимой версией автоматической системы (если поставляется) несущий профиль устанавливается на независимый профиль и боковые кронштейны  21.

1. Поднимите автоматику на установленную высоту крепления и отметьте на стене отверстия для сверления в 4 точках каждого бокового кронштейна.



Проверьте горизонтальное положение с помощью спиртового уровня.

2. Просверлите отверстия в боковых стенах.
- Используйте сверла, соответствующие материалу  30.

3. Поднимите автоматику и закрепите ее на боковых стенах:
- Используйте 4 соответствующих дюбеля для 4 отверстий на каждом из двух боковых кронштейнов  31.



Проверьте горизонтальное положение с помощью спиртового уровня.

4. Если длина профиля превышает 3000 мм, закрепите тяговые штанги на стене или потолке, в зависимости от ситуации, в промежуточном положении, чтобы предотвратить сгибание короба с приводом в центральной части.



Используйте стальные тяговые штанги, подходящие для нагрузки 600 кг (поверхность контакта кабеля с независимым профилем должна составлять не менее 70 мм²)  32.

5. Количество необходимых тяговых штанг зависит от длины профиля:
- от 3000 до 4000 мм - требуется крепление по центру.
- от 4000 до 6100 мм - требуется две точки промежуточного крепления.



Тем не менее рекомендуется установить тяговую штангу посередине для длины менее 3000 мм.

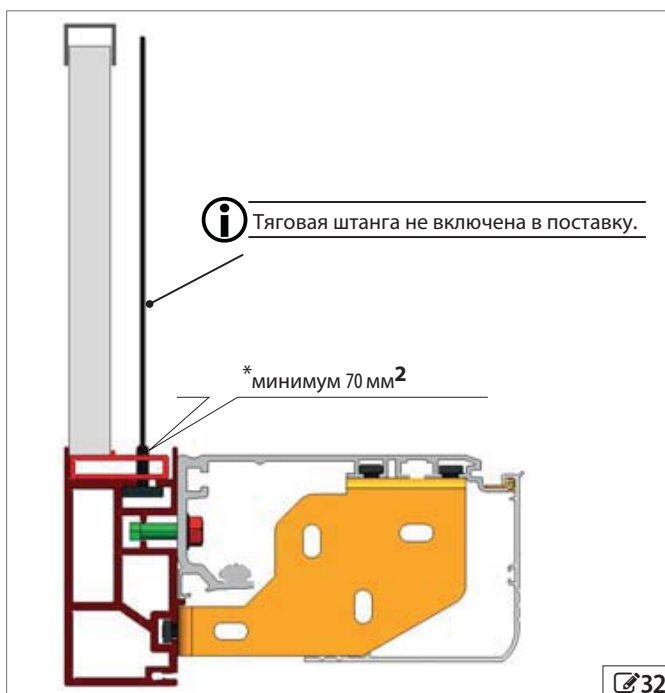
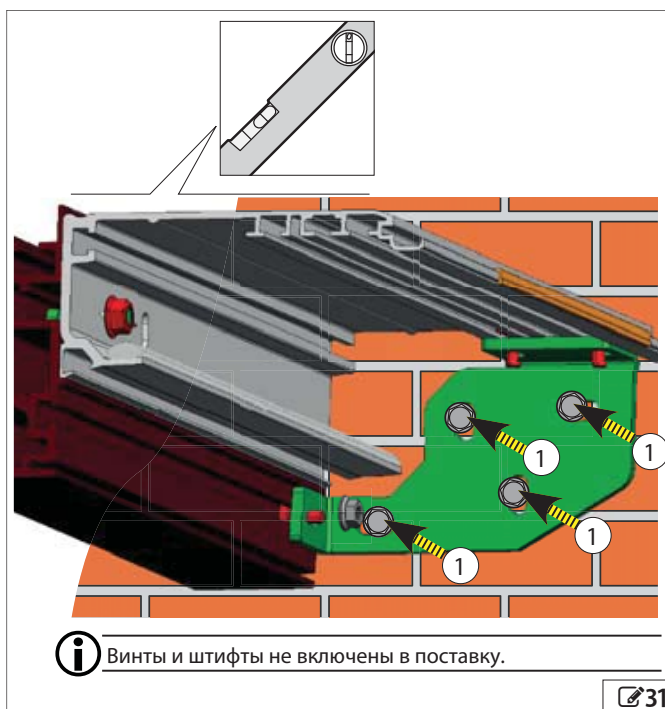
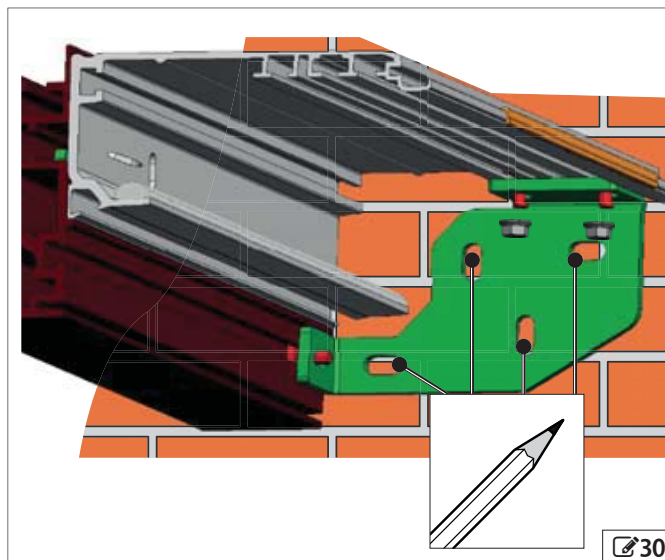

8.4 МОНТАЖ ФРАМУГИ

(ОПЦИОНАЛЬНО)

i Опциональная фрамуга предоставляется в случае использования независимого короба с приводом.

1. Вставьте панель фрамуги в паз на несущем профиле **33**.
2. Поддерживайте панель в поднятом состоянии, чтобы вставить профили-проставки на одинаковом расстоянии **34**.
3. Опустите панель на профили **35**.
4. Установите тяговую штангу (не поставляется) в центре **36**.

! Используйте тяговые штанги, подходящие для нагрузки 600 кг (контактная поверхность кабеля с независимым профилем должна составлять не менее 70 мм²)* **32**.

i Необходимое количество тяговых штанг зависит от длины профиля: установите одну тяговую штангу каждые 2500 мм.

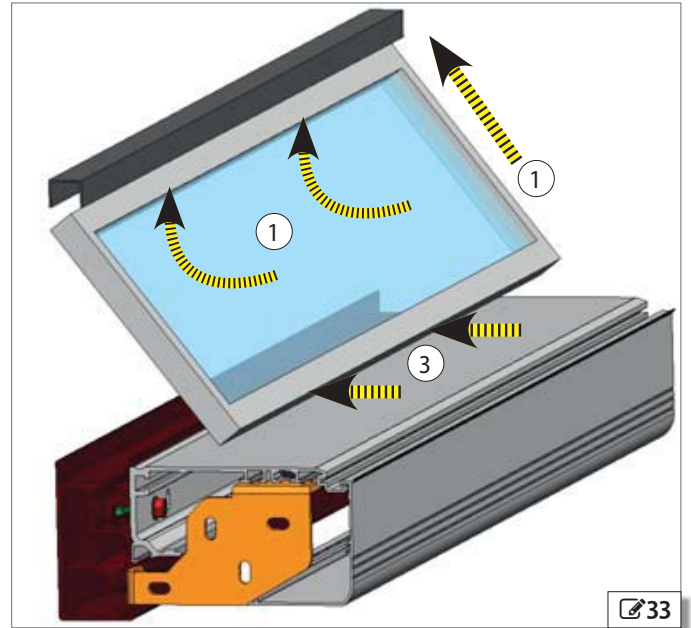

33

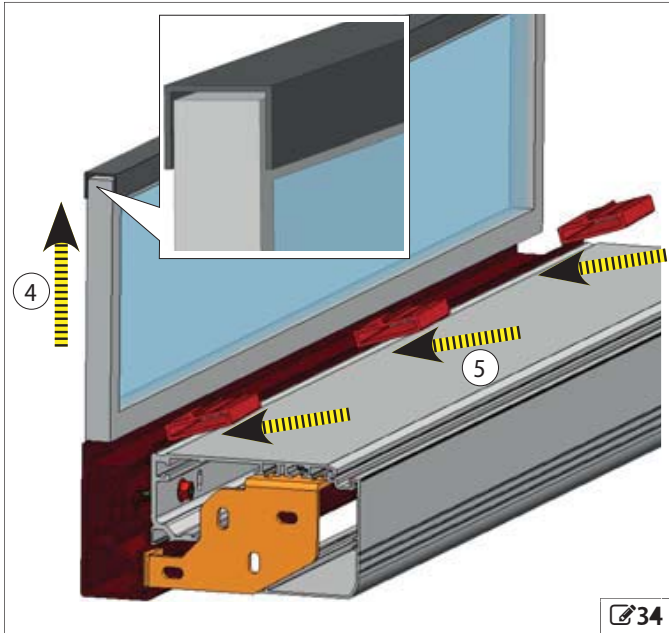

34

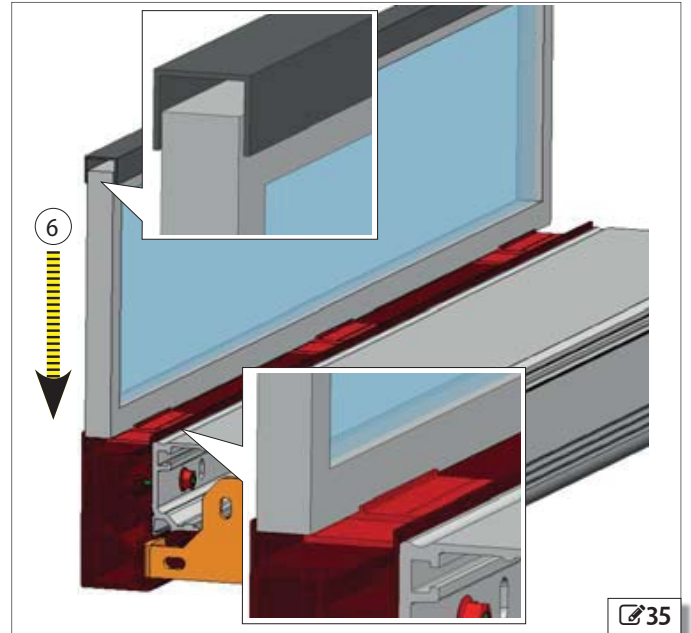

35

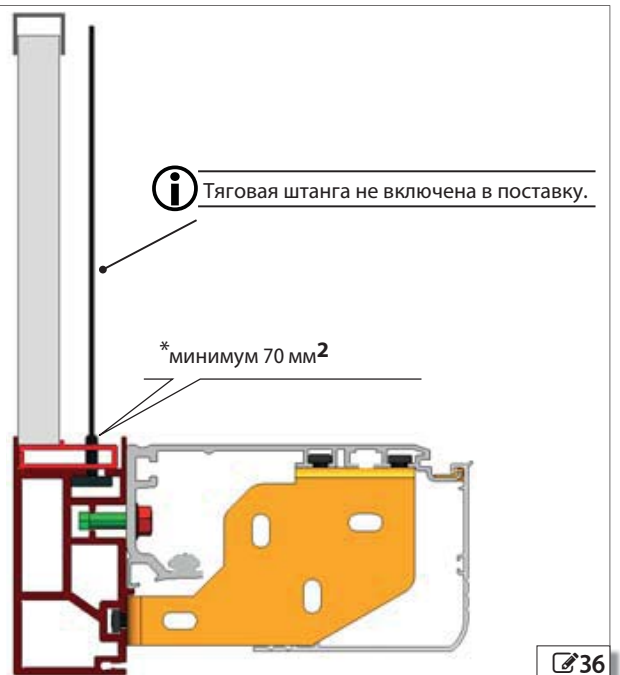
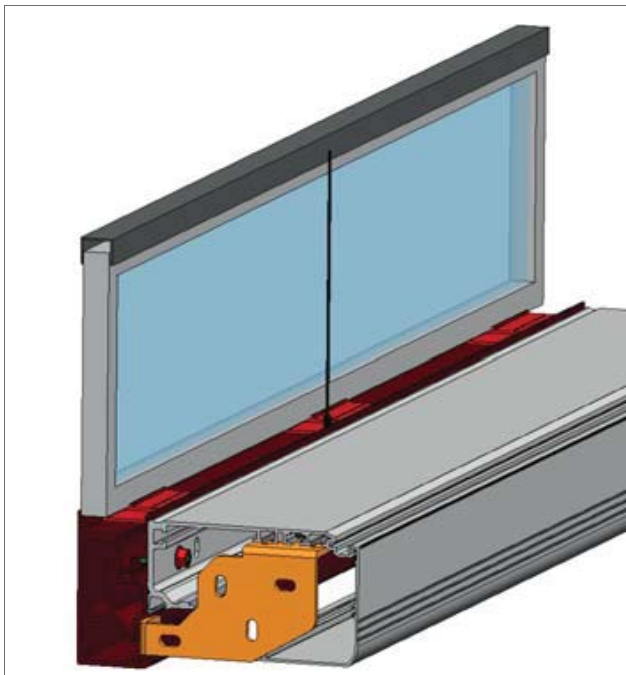

36

9. УСТАНОВКА СТВОРОК

РИСКИ



СРЕДСТВА ИНДИВИДУАЛЬНОЙ ЗАЩИТЫ



НЕОБХОДИМЫЕ ИНСТРУМЕНТЫ

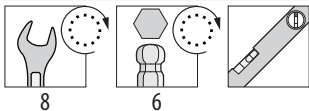

При подъеме вручную обеспечьте 1 человека на каждые 20 кг.

9.1 МОНТАЖ НИЖНИХ НАПРАВЛЯЮЩИХ БЛОКОВ

НАПРАВЛЯЮЩИЙ БЛОК С КРОНШТЕЙНОМ ТК50

Для крепления к стене или неподвижной створке 37.

- используйте соответствующие винты (не поставляются).

ШАРНИРНЫЙ НАПРАВЛЯЮЩИЙ БЛОК ТК50

Для крепления к полу 38.

- используйте соответствующие винты (не поставляются).

НАПРАВЛЯЮЩИЙ БЛОК С КРОНШТЕЙНОМ ТК20

Для крепления к неподвижной створке 39.

- используйте соответствующие винты (не поставляются).



Проверьте вертикальное направление створки.

Когда створка открыта или закрыта, направляющий блок должен полностью находиться внутри нижнего профиля створки.

Расстояние между направляющим блоком и нижним профилем должно составлять 4 мм (см. 4 37- 38- 39).

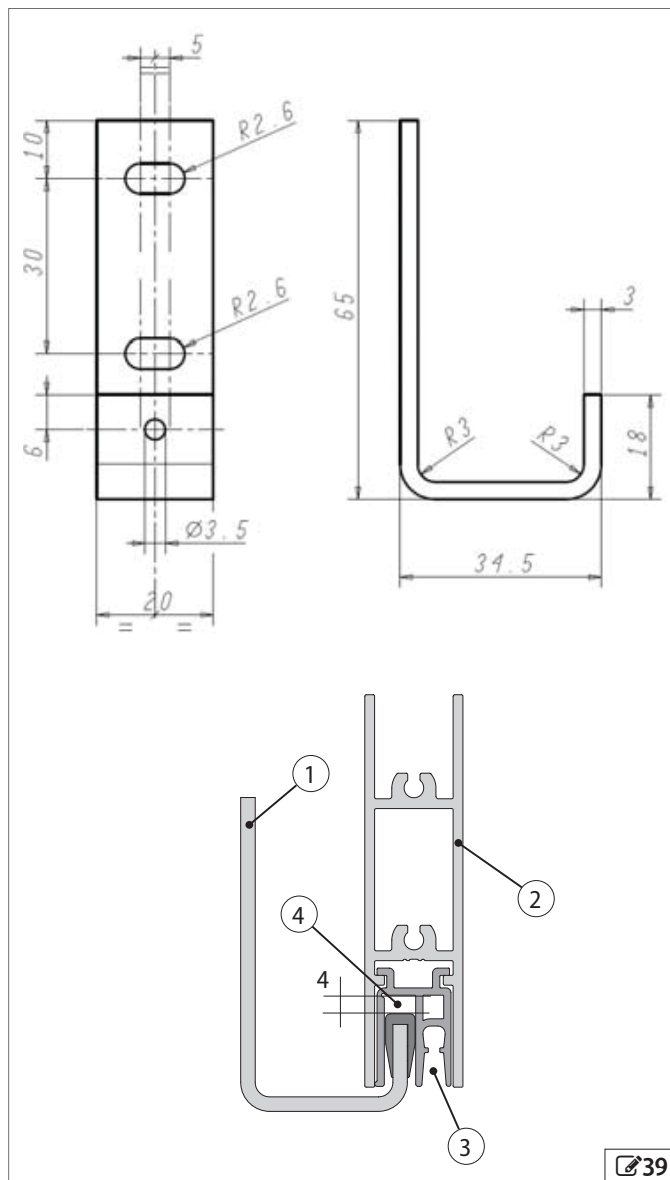
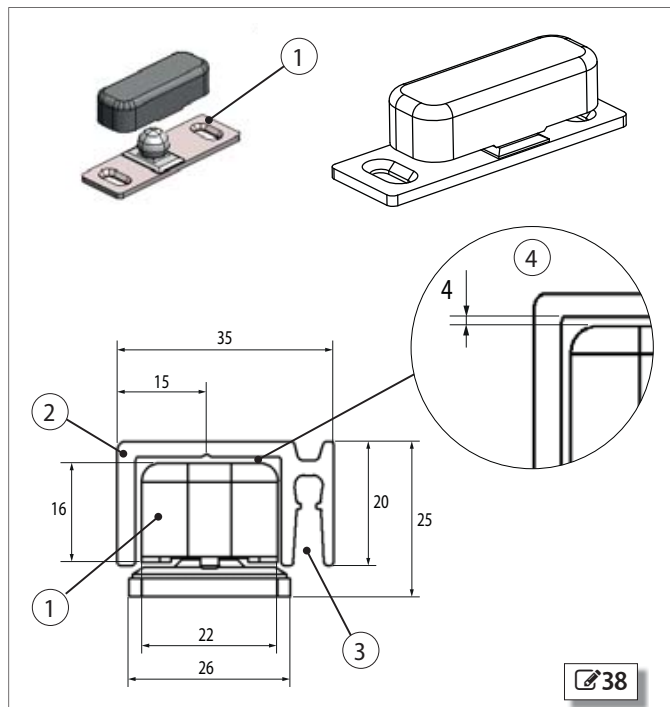
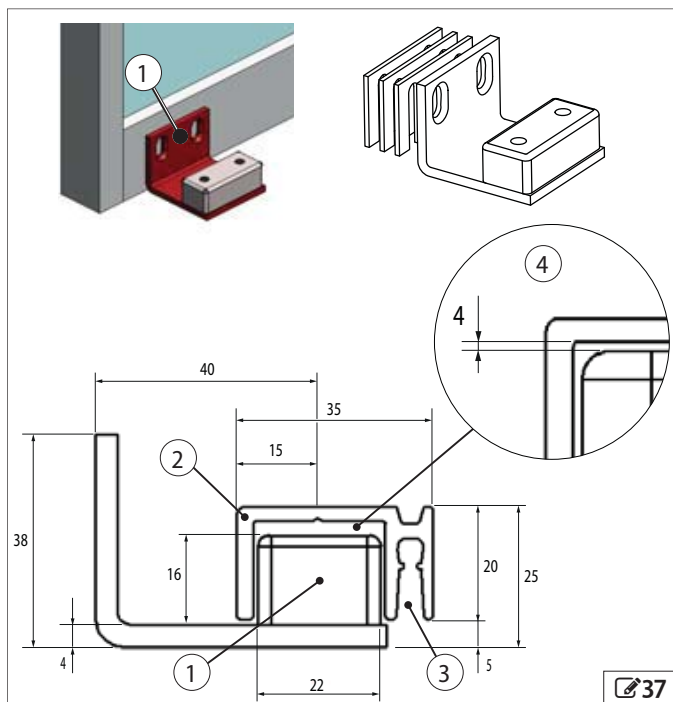

9.2 УСТАНОВКА ПРОФИЛЕЙ НА СТВОРКИ



Перед установкой створок убедитесь в отсутствии опасности

порезаться. Проверьте вертикальность створки. Уберите любые выступающие части и/или острые края на раме и створках.

1. Установите и закрепите соединительный профиль в верхней части створки **40**.



Используйте винты, подходящие для массы створки, с соответствующим моментом затяжки.

2. Установите и закрепите нижний направляющий профиль в нижней части створки **41**.

9.3 МОНТАЖ НИЖНЕГО ЩЕТОЧНОГО УПЛОТНИТЕЛЯ (ОПЦИОНАЛЬНЫЙ АКСЕССУАР)

1. Отрежьте щеточный уплотнитель на длину аналогичную длине створки.
2. Установите щеточный уплотнитель в соответствующий паз на нижнем направляющем профиле **41-1**.

ЦЕЛЬНОСТЕКЛЯННЫЕ СТВОРКИ



Для установки цельностеклянных створок см.

соответствующий раздел: § 10 **37**.

9.4 УСТАНОВКА СТВОРОК

Установите каждую створку согласно описанию.

1. Снимите 2 каретки:
 - Снимите 2 крепежных винта **42-1**.
 - Отделите верхнюю пластину каретки от нижней пластины **42-2**.
2. Установите пластину с роликами на несущий профиль (две пластины для каждой створки) **43-1**.
3. Отрегулируйте ограничительный ролик, чтобы предотвратить выпадение каретки **43-2**.
4. Вставьте нижние пластины каретки в профиль сбоку **43-3**.
5. Отрегулируйте положение двух пластин на створке.
 - Соблюдайте размеры, указанные на схемах **114** или **115** и:
 - **117** - **109** для правых одиночных створок
 - **118** - **110** для левых одиночных створок
 - **119** - **111** автоматика для двойных створок
6. Закрепите пластины кареток с помощью 2 винтов **43-4**.
7. Поднимайте створку до контакта верхней и нижней пластины каретки **44-1**. Выровняйте пазы.



При поднятии вручную обеспечьте 1 человека на каждые 20 кг поднимаемой массы.

8. Вместе закрепите 2 пластины на каретке **44-2**.



Отрегулируйте ограничительный ролик **48** **36**.



Винты не входят в комплект поставки

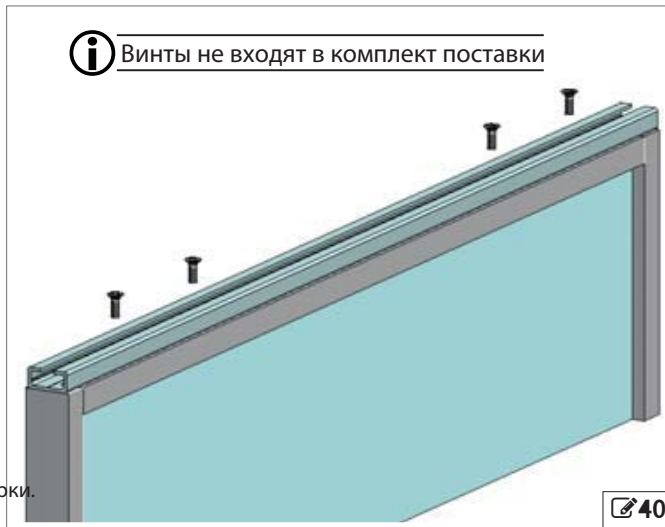

40

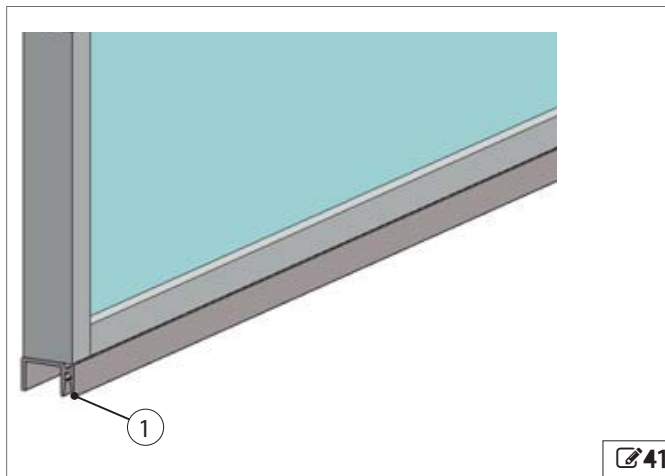

41

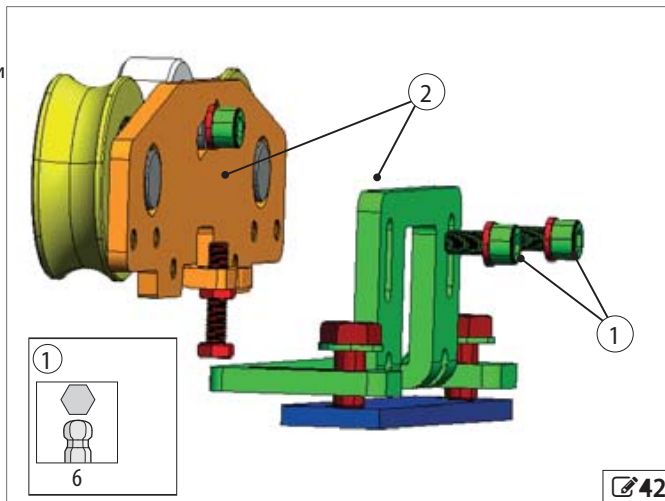

42

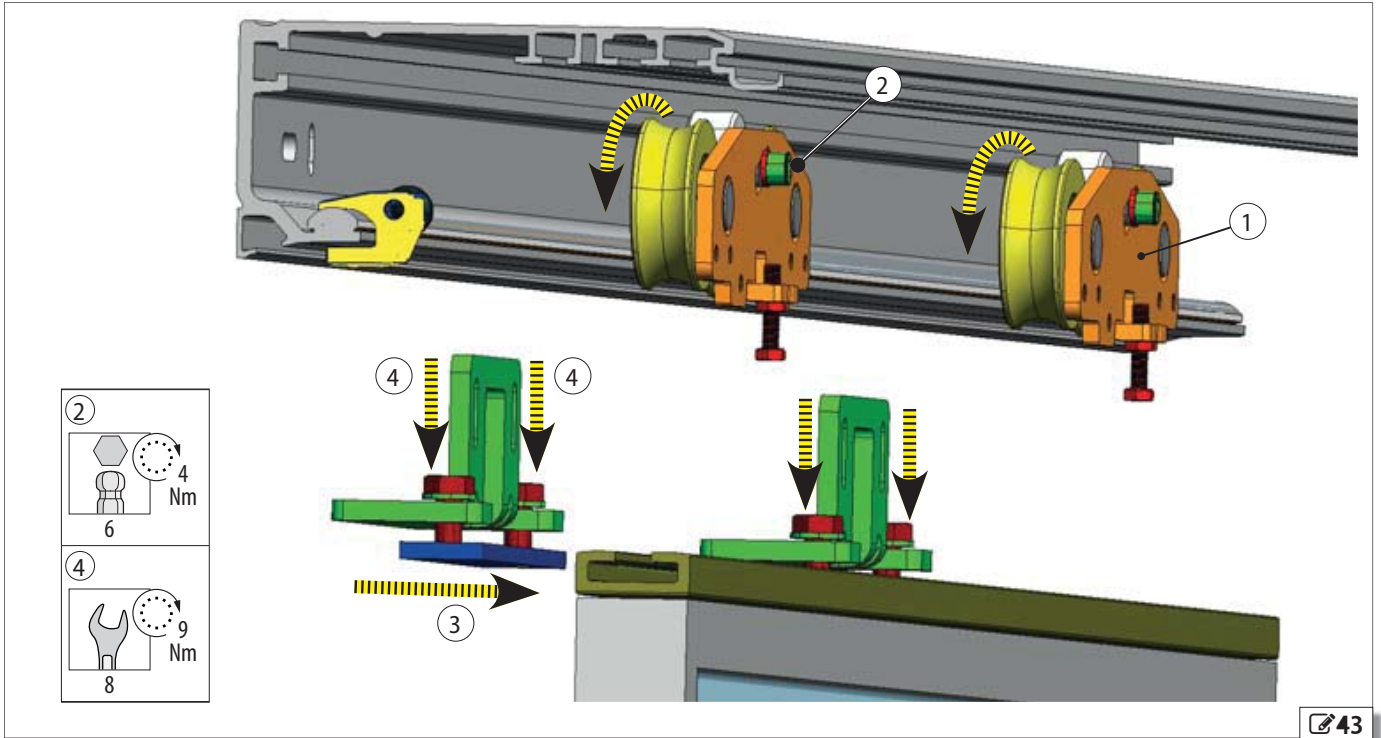

43

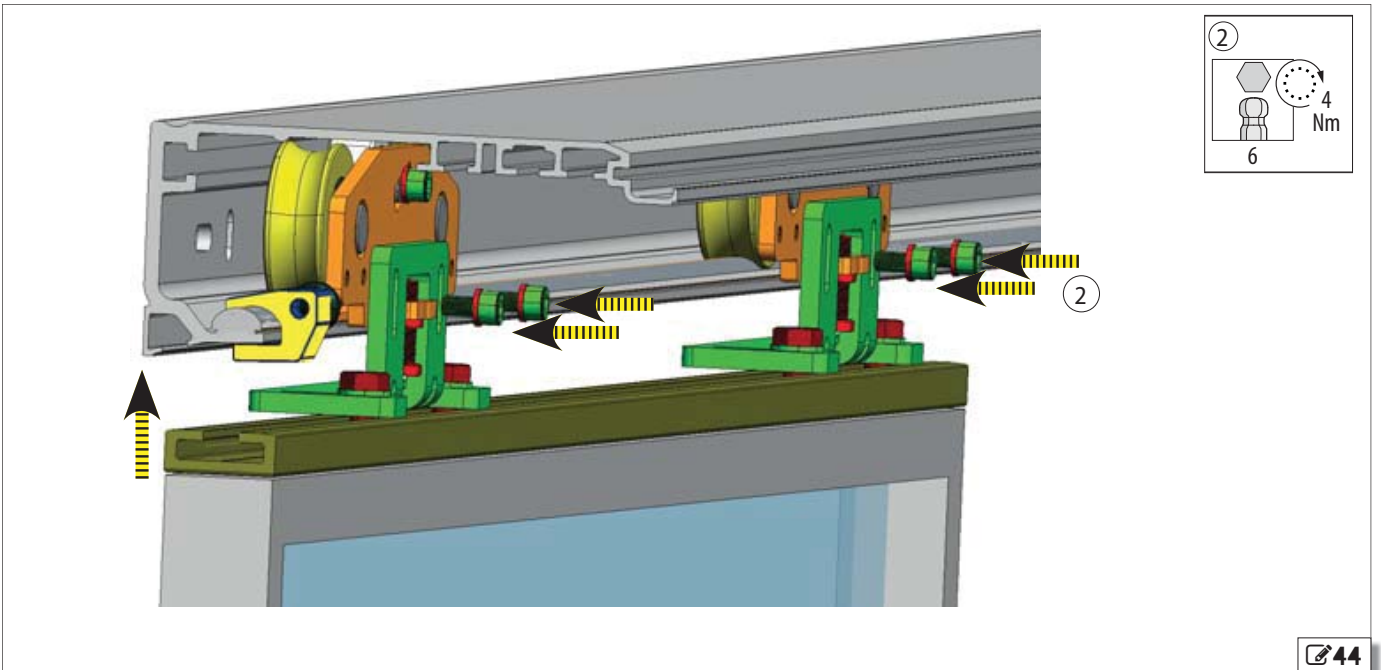

44

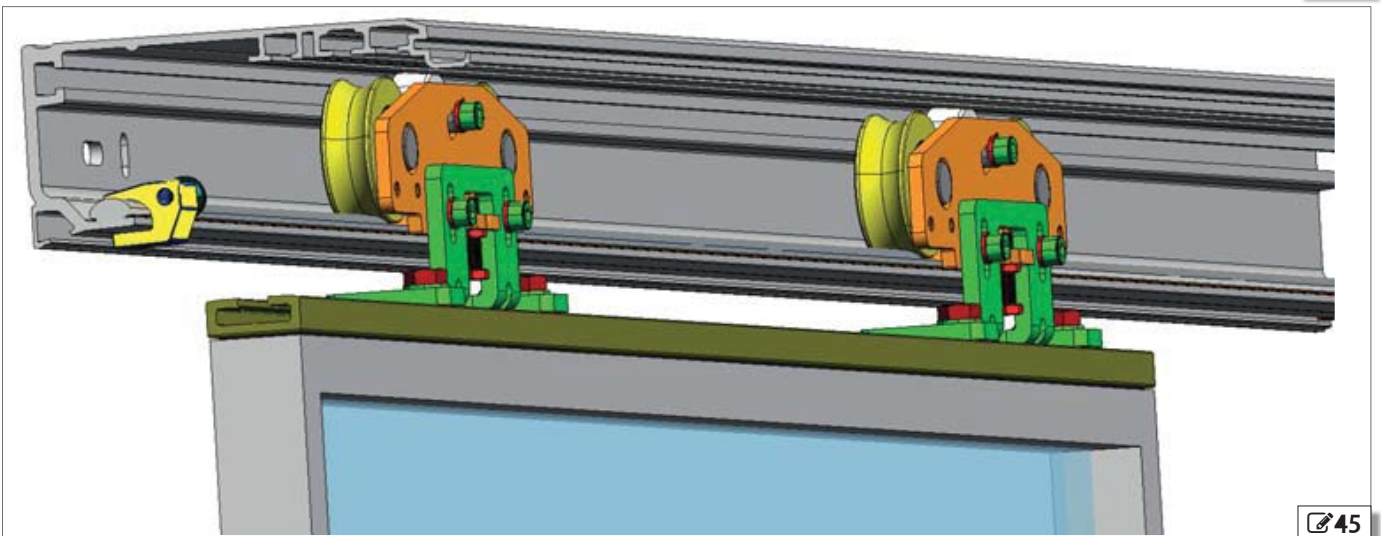

45

9.5 Регулировка створок и кареток

! В конфигурации с использованием второго привода, ролики кареток необходимо заменить роликами для тяжелых створок.

С помощью кареток отрегулировать высоту и глубину створок. Отрегулировать ограничительный ролик, чтобы предотвратить сход каретки с направляющей.

Высота створок

① Каретки позволяют изменить высоту створки на ± 7.5 мм.

1. Немного ослабить два винта **46-①**.
2. Чтобы поднять створку, поверните винт **2** по часовой стрелке. Чтобы опустить створку, поверните винт **2** против часовой стрелки.
3. Затяните два винта **46-①**.

Глубина створок

1. Ослабьте два винта **47-①**.
2. Сместите створку по двум пазам в основании каретки при необходимости.
3. Затяните 2 винта **47-①**.

! После регулировки проверить вертикальное и горизонтальное положение створки спиртовым уровнем.

Ограничительный ролик

1. Ослабить винт **48-①**.
2. Отрегулировать высоту, установив опору ролика в диагональном пазу **48-②**.
- Ролик должен приблизиться к верхней части профиля **48-③**.
Рекомендуется установить калиброванную пластину 0,5 мм между роликом и профилем. Снять пластину после завершения регулировки.
3. Затянуть винт **48-①**.

! Переместить створки вручную, чтобы убедиться в свободном движении ограничительного ролика по всему ходу. Проверить отсутствие точек трения с поверхностью несущего профиля.

! После завершения установки прикрепить наклейки FAAC из комплекта поставки автоматики дверей на стекла створок.

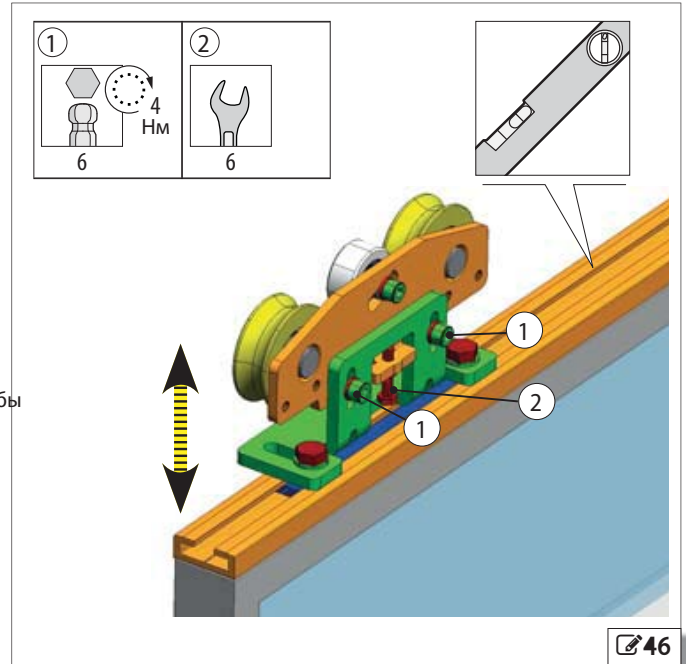

46

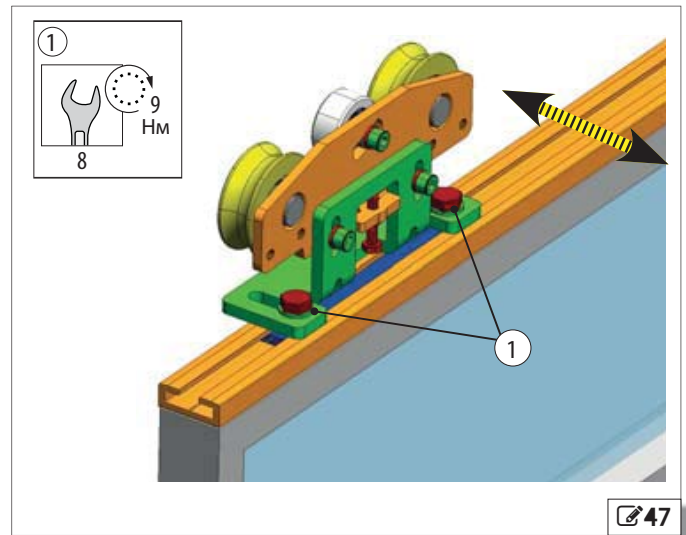

47

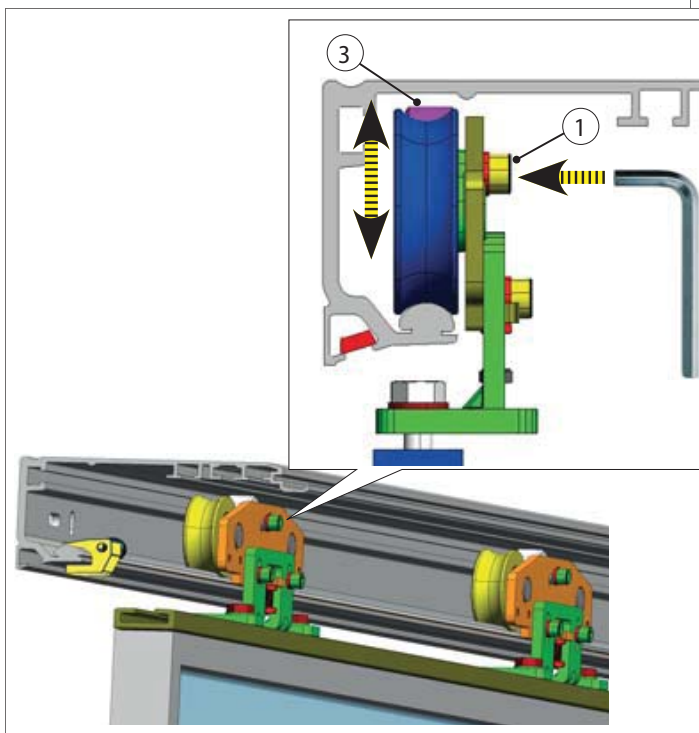

48

10. Монтаж цельностеклянных створок

Риски



Средства индивидуальной защиты



Необходимые инструменты

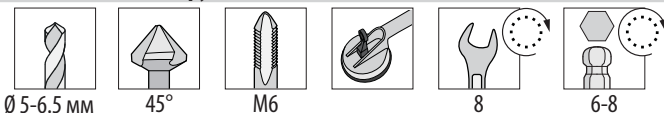

Ø 5-6.5 мм

45°

M6

8

6-8



Для поднятия вручную необходим 1 человек на каждые 20 кг поднимаемой массы.



Соблюдайте требования для стекла толщиной 10-11 мм.

1. Просверлите стекло, как показано 49-1.
2. Вставьте соединительные гильзы в каждое отверстие 49-2.
3. Сделайте 2 отверстия в прижимной планке 49-3-4.
4. Вырежьте два стеклянных ребра жёсткости с длиной, равной L.
5. Просверлите в уплотнителе отверстия, соответствующие отверстиям в стекле 49-5.
6. Вставьте 2 уплотнителя в профиль 49-6.
7. Очистите стекло, вставьте прижимную планку.



Убедитесь, что ребра жёсткости в корпусе.

8. Соберите прижимную планку следующим образом: вставьте элементы 10 и 11 в 2 платы 9.
9. Затяните 2 установочных винта 49-7.
10. Деталь 11 должна быть выровнена по крепёжным пазам на каретке 51-3.
11. Вставьте 2 винта с потайной головкой с гальваническим покрытием в отверстия 49-8.



Стекло должно быть полностью вставлено, прежде чем оно коснётся зажимного кольца верхнего профиля. Если зажимное кольцо сомкнётся неправильно, стекло может упасть. Выровняйте два зажимных кольца на профиле.

Устанавливайте каждую створку следующим образом:

1. Снимите 2 каретки:
 - Снимите 2 винта 50-1.
 - Отделите верхнюю пластину каретки от нижней пластины 50-2 и снимите пластину 3.
2. Установите пластину с роликами на несущий профиль
3. 51-1 (2 пластины для каждой створки).
4. Отрегулируйте ограничительный ролик 51-2 для предотвращения выпадения каретки
5. Вставьте нижнюю пластину в стеклянную створку.
 - Придерживайтесь значений, указанных в диаграммах 116 или 108 и:
 - 117 - 109 для автоматики правосторонних одинарных створок

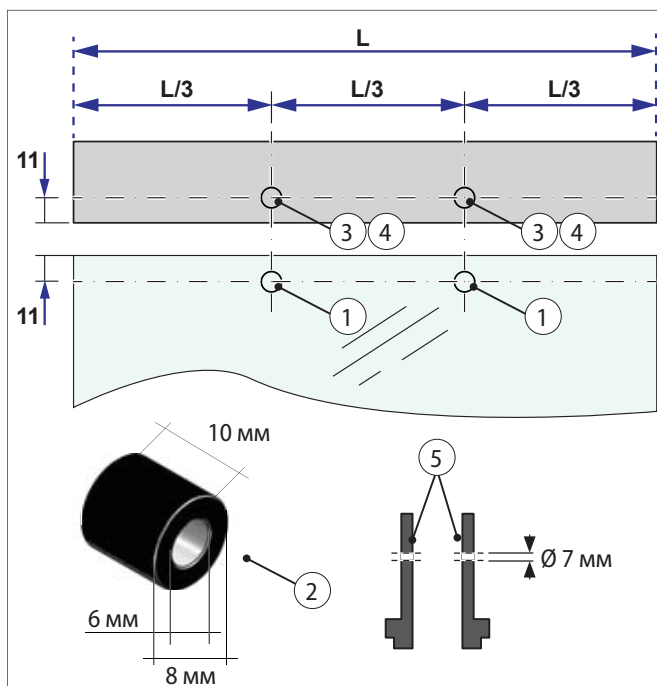

1	Ø 8.5 мм
2	соединительная гильза внутр. Ø 6 мм внешн. Ø 8 мм
3	Ø 6.5 мм с уклоном 45°
4	Ø 5.0 мм с отводом M6
5	Ø 7.0 мм
7	2 x M8
8	2 x M6

7	11 Nm
8	2.5 Nm

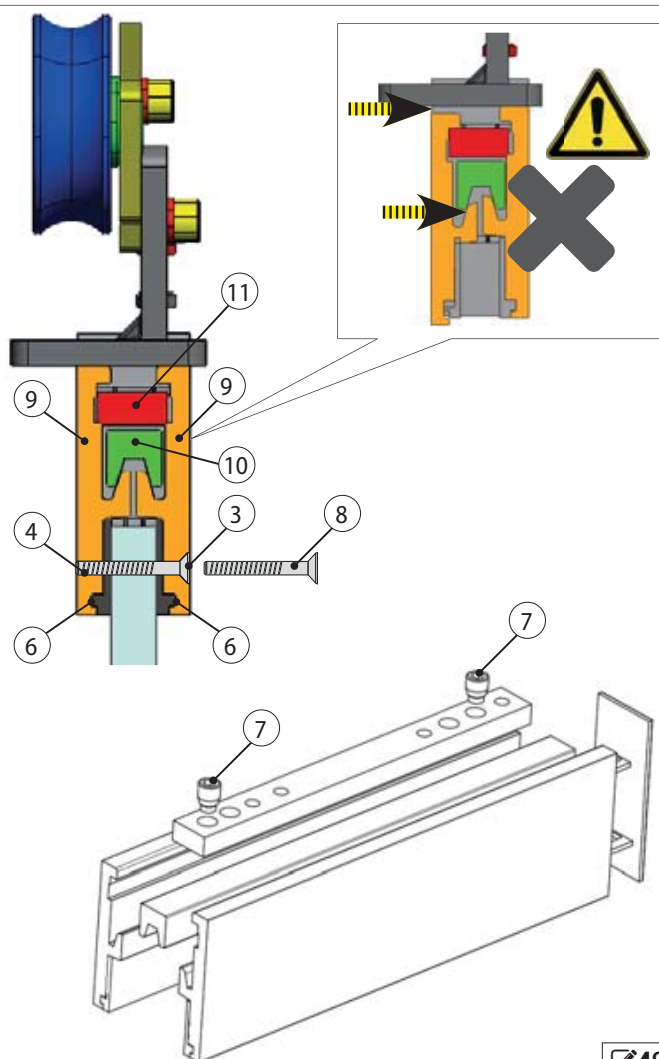

49

- 118 - 110 для автоматики левых одинарных створок
- 119 - 111 для автоматики двойных створок

6. Закрепите нижнюю пластину на прижимной планке с помощью 2 винтов 51-3
7. Поднимайте створку до контакта верхней и нижней пластины каретки. 51-6. Выровняйте пазы.



При подъёме вручную обеспечьте присутствие 1 человека на каждые 20 кг поднимаемой массы.



Используйте подходящие вакуумные присоски для стёкол.

8. Скрепите вместе 2 пластины на каретке 51-7.
9. Отрегулируйте ограничительный ролик 51-2 (см. 36).
10. Вставьте торцевую заглушку 51-8.



Проверьте вертикальность створки.

Когда створка открыта или закрыта, направляющий блок должен быть полностью в нижнем профиле створки.

Расстояние между стеклом и наполным направляющим блоком должно быть 4 мм 51-9.



По окончании установки, наклейте на цельностеклянные створки стикеры FAAC, поставляемые с автоматической дверью.

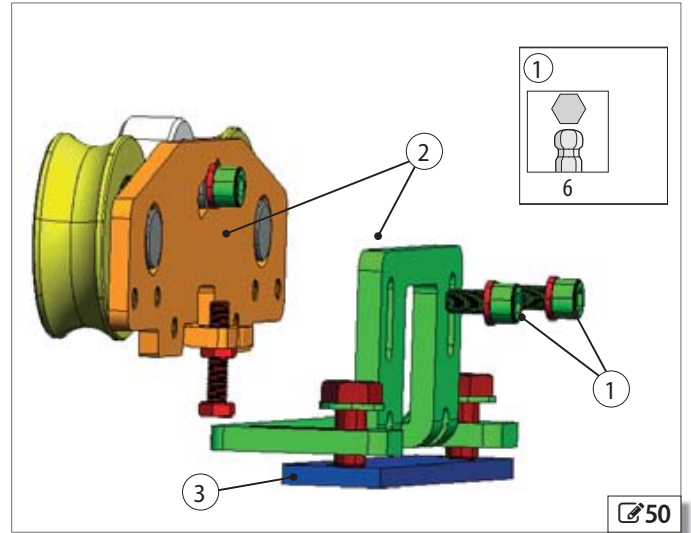

50

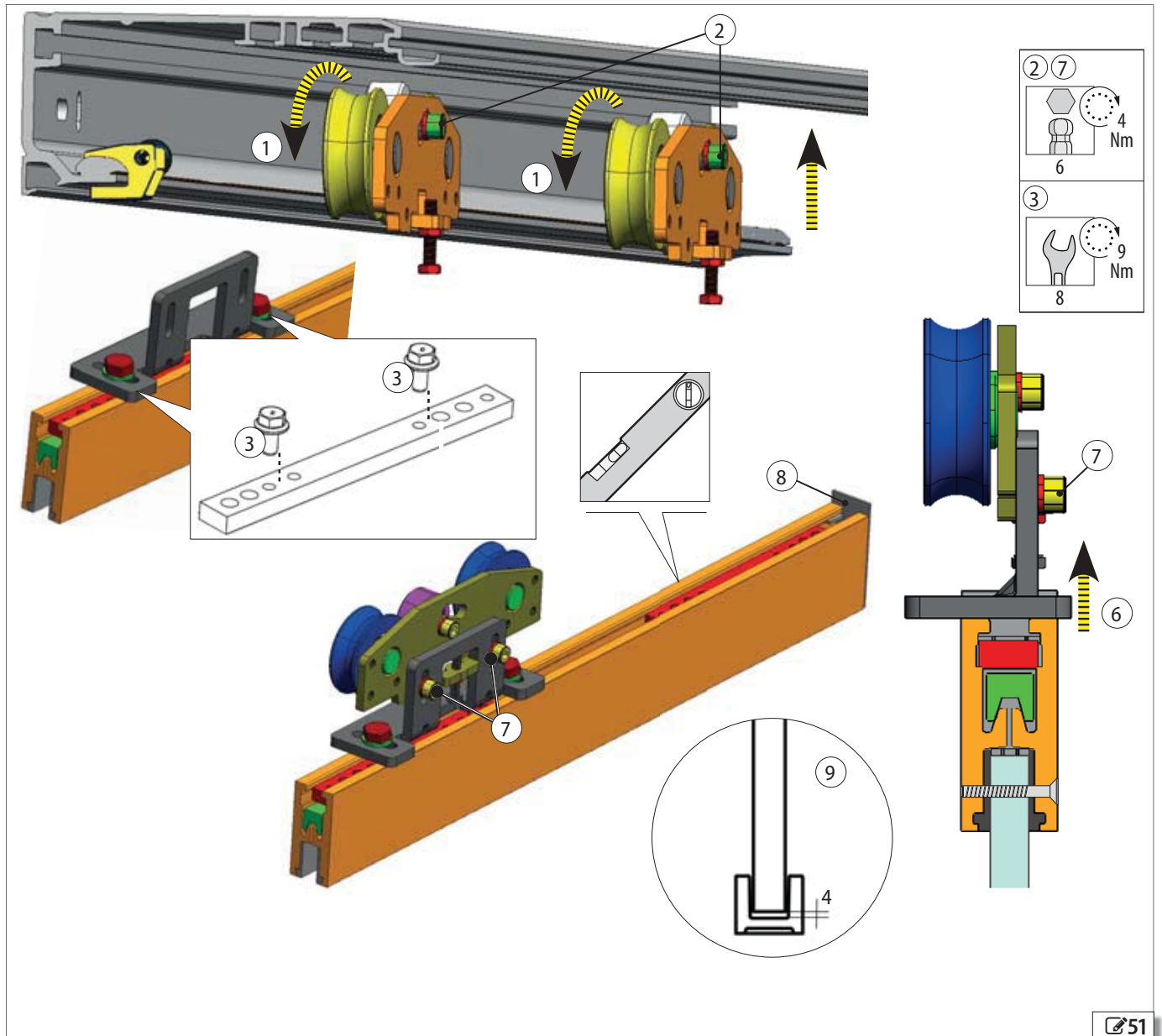

51

10.1 Монтаж роликов на A1400 AIR DM

Риски



Средства индивидуальной защиты







Необходимые инструменты

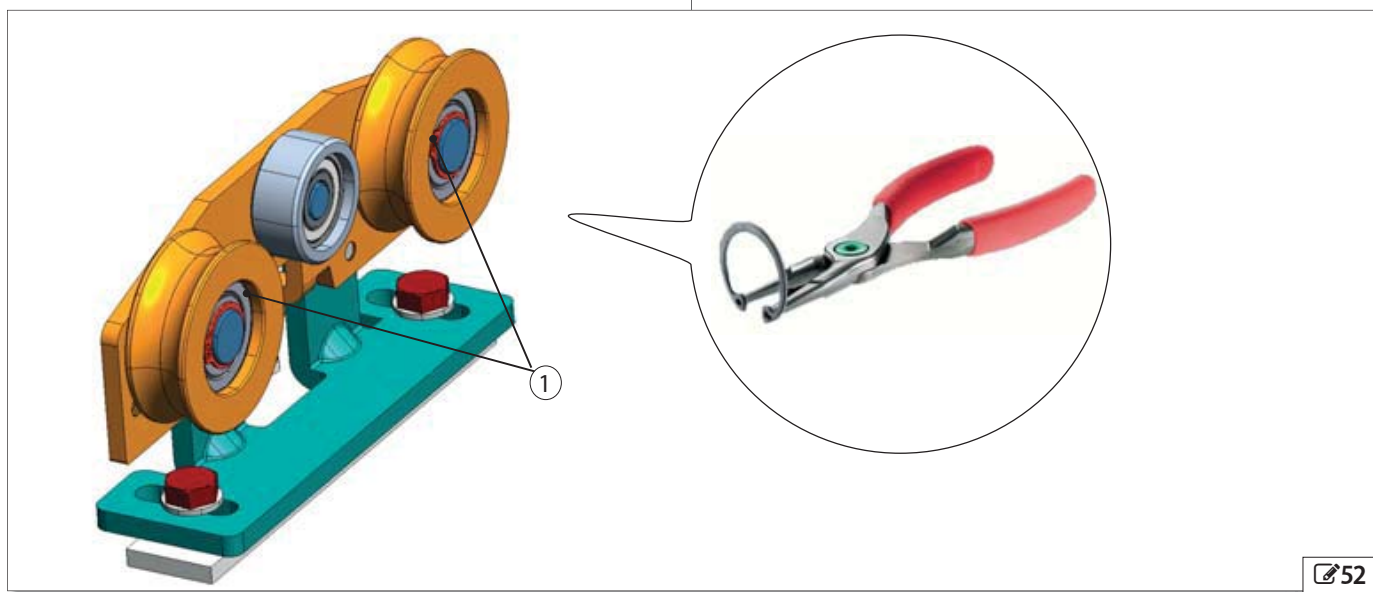

В комплекте поставки A1400 AIR DM 8 роликов для тяжёлых створок, ими необходимо заменить стандартные ролики. Чтобы снять ролики следуйте инструкции:

1. Ослабьте и снимите стопорные кольца с помощью щипцов для стопорных колец.  52-①.



2. Снимите ролики с кареток  53-②.
3. Установите ролики для A1400 AIR DM, поставляемые в комплекте  53-③.
4. Для обеспечения сохранности роликов замените стопорные кольца в колёсных шпильках с помощью щипцов для стопорных колец  53-④.

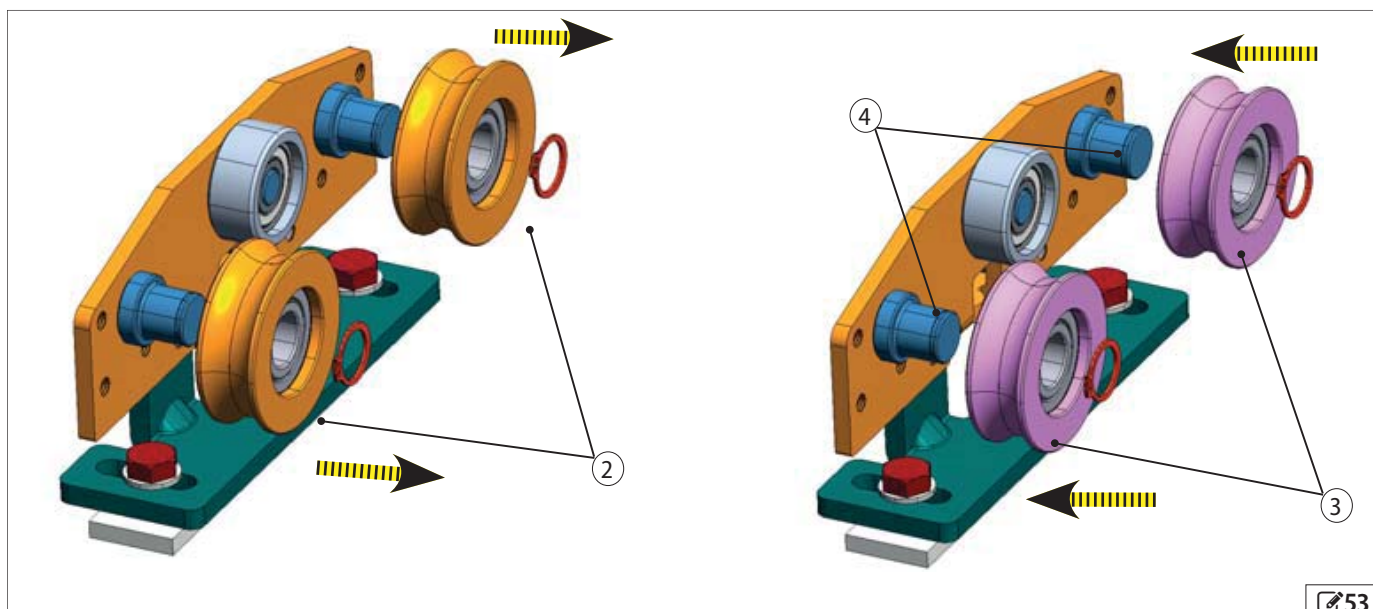

10.2 Установка щёток

Для автоматики двойных створок:  54.

Для автоматики одинарных створок:  54.

Двойные створки

A

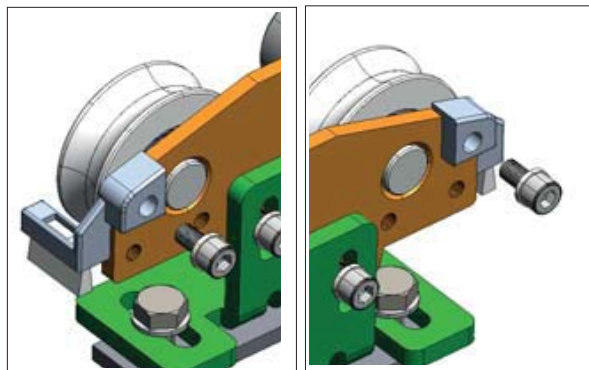
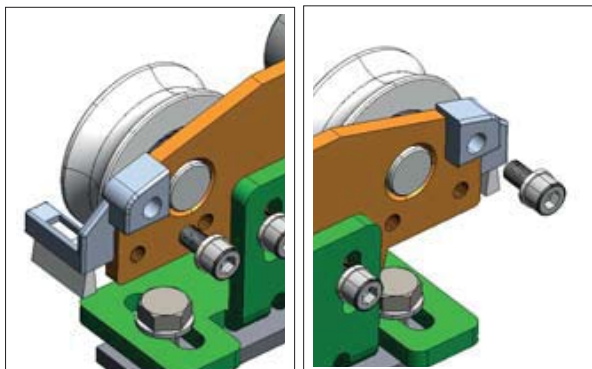

щётки

проход

щётки

Левосторонняя одинарная створка

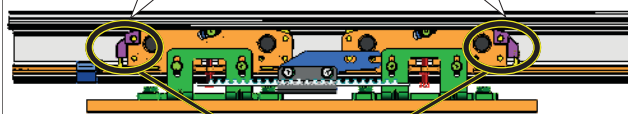
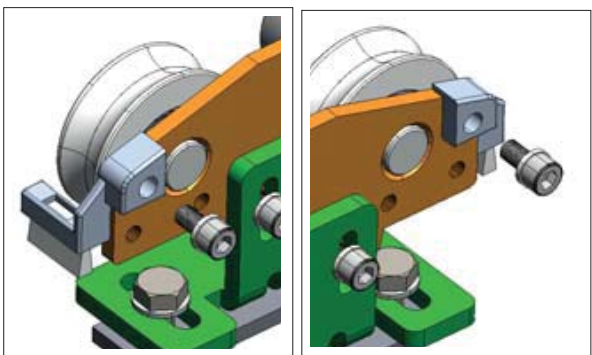

щётки

проход

Правосторонняя одинарная створка

B

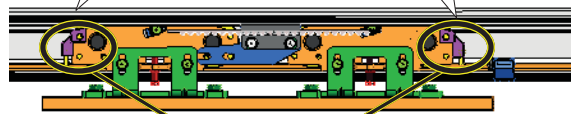
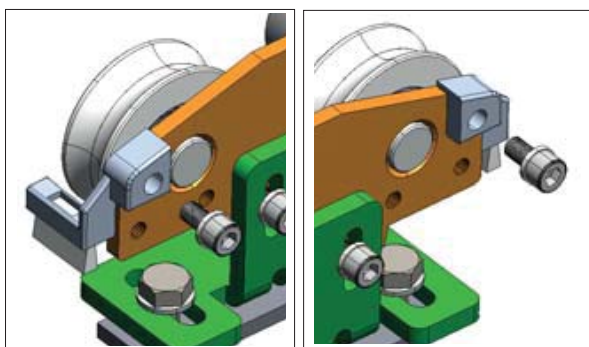

проход

щётки

11. Сборка ремня, корпуса и аксессуаров

Риски



Средства индивидуальной защиты



Необходимые инструменты

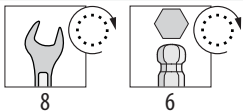

Не помещайте руки между шкивом и ремнём, а также между несущим профилем и роликами каретки.

11.1 Монтаж ремня

Закройте створки, выровняв по центральной линии (для одинарной створки – по точке смыкания). Подвигайте створки вручную, чтобы убедиться в плавности и гладкости хода.



Следует использовать только ремень FAAC для A1400 AIR

1. Перекиньте конец ремня через шкив 1-го двигателя. Соедините два конца ремня с помощью соединительных деталей 55(1) и винтов 55(2).



Средняя прорезь соединителя ремня должна быть оставлена незаполненной 55-4

2. Установите собранный ремень с соединительными деталями в каретку. Придерживайтесь позиций, указанных на схеме 55 затяните с помощью винтов 55-3.



Для двойных створок ремненное соединение должно быть

установлено на нижнем соединителе (на левой створке).

Местоположение ремennого соединения определяет направление открытия.

3. Разместите ремень на шкиве 2-го двигателя.

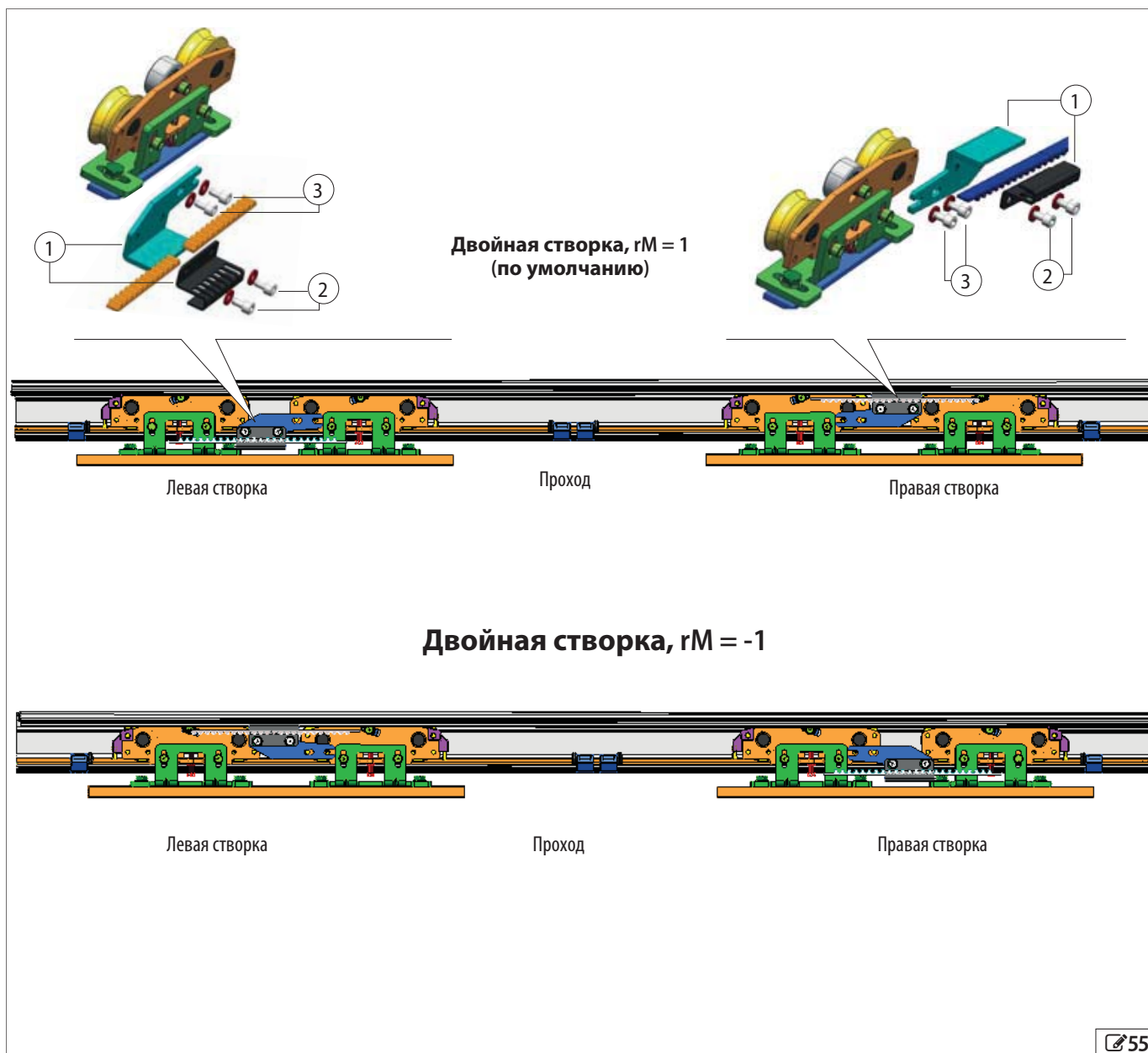

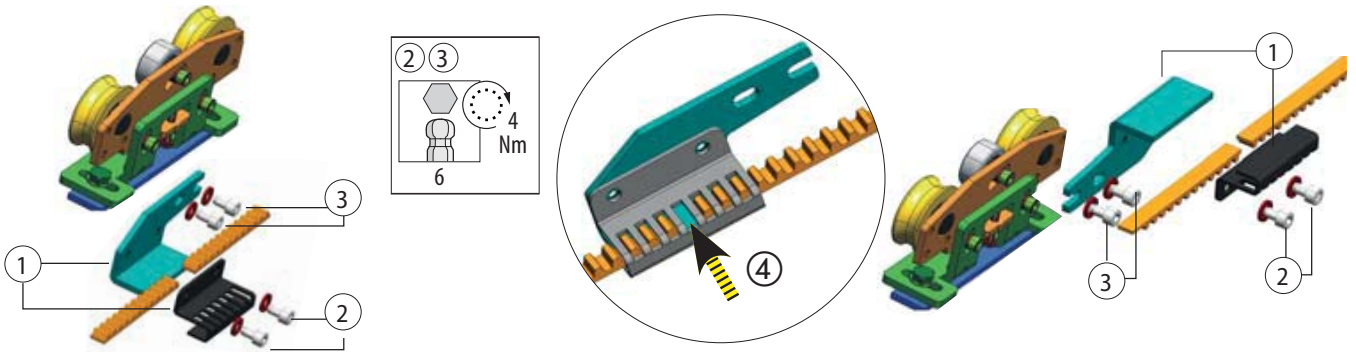

Одinarная правосторонняя створка $rM = 1$
 (по умолчанию)
 Одinarная левосторонняя створка $rM = -1$

Одinarная правосторонняя створка $rM = 1$
 (по умолчанию)
 Одinarная левосторонняя створка $rM = -1$

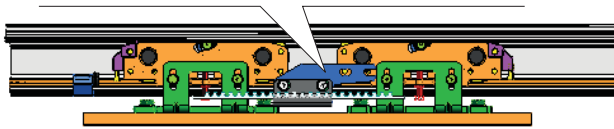

Проход

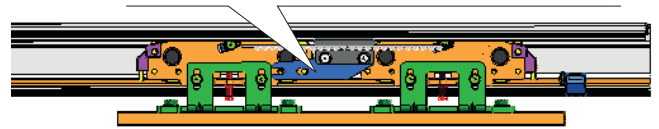

Проход

Регулировка ремня



Откройте и закройте несколько раз: ремень должен прочно сидеть в канавке шкива.
После установки ремня следите, чтобы пальцы не попадали между роликами каретками и несущим профилем, а также между шкивом и ремнём.

Одинарная левосторонняя створка / Двойная створка

1. Подсоедините ремненное соединение к каретке.
2. Подвесьте килограммовый груз по центру верхней секции ремня.
3. Регулируйте натяжение ремня, пока значение стрелки f не будет установлено в соответствии с показателями схемы  10.
4. Для двойных створок: после регулировки смонтируйте второе верхнее ремненное соединение и подсоедините его к каретке.

Одинарная створка -- левостороннее открытие

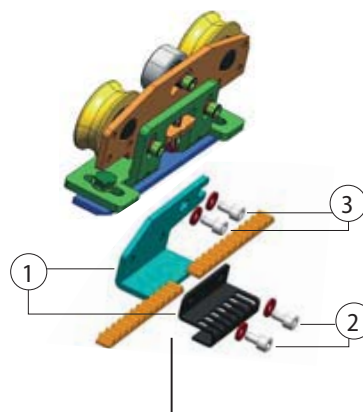
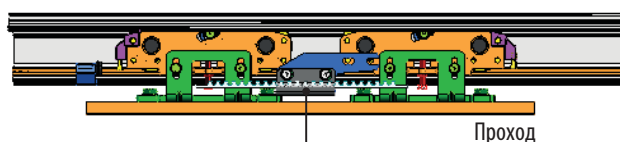

Двойные створки

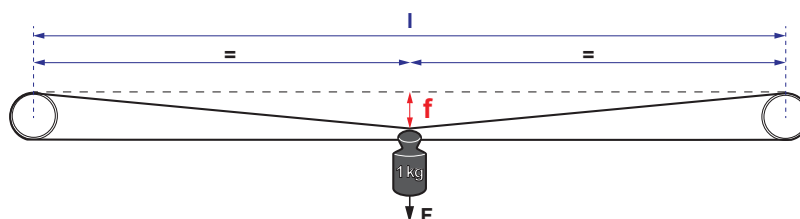

Одинарная створка -- правостороннее открытие



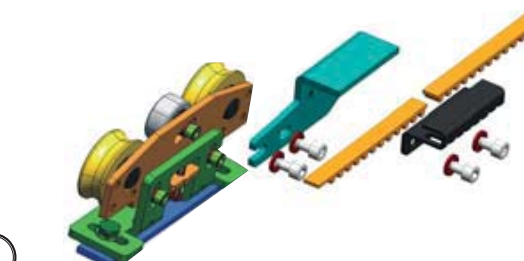
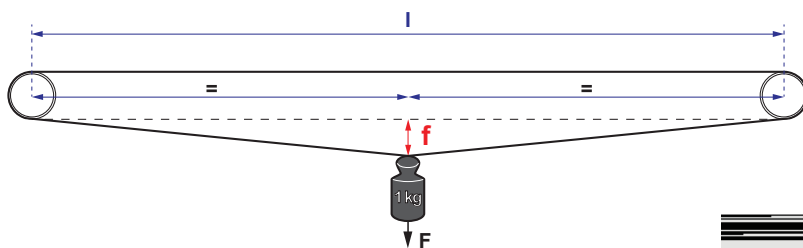

1. Подсоедините ремненное соединение к каретке.
2. Подвесьте килограммовый груз по центру нижней секции ремня.
3. Регулируйте натяжение ремня, пока значение стрелки f не будет установлено в соответствии с показателями схемы  10.

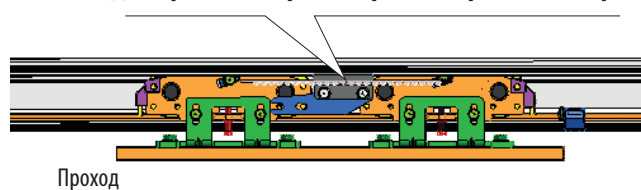

Одинарная створка -- правостороннее открытие



11.2 Натяжение ремня

1. Для того чтобы натянуть ремень правильно, следуйте нижеприведённым инструкциям
2. Ослабьте гайку  56-①.
3. Отрегулируйте винт и гайку  56-②, чтобы натянуть или отпустить ремень.
4. Подвесьте килограммовый груз по центру нижней секции ремня.
5. С помощью шестигранного гаечного ключа отрегулируйте винт и добейтесь показателей стрелки F, указанных в таблице  56-②
6. Затяните винт после регулировки  56-①.
7. Сделайте несколько оборотов, чтобы убедиться в том, что ремень прочно сидит в канавке шкива главного двигателя и ответного шкива.



Внимание! Убедитесь в том, что ремень прочно сидит в канавке шкива главного двигателя и ответного шкива.

8. Если ремень не плотно сел на шкивы, ослабьте крепёжные винты кронштейна ответного шкива  56-③
9. Поверните кронштейн ответного шкива по часовой стрелке.
10. Закрепите кронштейн ответного шкива крепёжными винтами.
11. Сделайте несколько оборотов, чтобы убедиться в том, что ремень прочно сидит в канавке шкива.



Закройте дверь и убедитесь, что:

- точка смыкания створок совпадает с центром опорного профиля.
- возможно полное открытие и закрытие створок.

В случае невыполнения этих условий, проверьте расположение ременных соединителей и скорректируйте их при необходимости.



Для нового ремня обязателен повтор регулировки после первых 100 циклов.

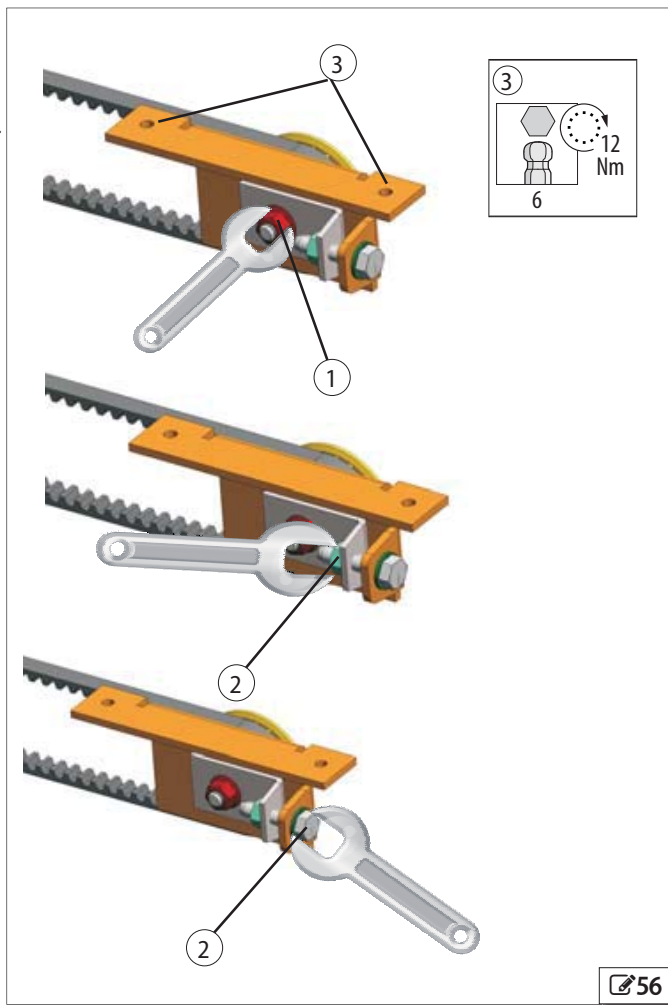







 56

10 Натяжение ремня (измеряется в мм)

Правосторонняя одинарная створка			Левосторонняя одинарная створка			Двойные створки		
Расстояние до центра шкива (l)	Длина ремня	f	Расстояние до центра шкива (l)	Длина ремня	f	Расстояние до центра шкива (l)	Длина ремня	f
1150	2470	18	1170	2510	18	1200	2570	19
1200	2570	19	1265	2700	20	1310	2790	20
1250	2670	20	1360	2890	21	1420	3010	22
1300	2770	20	1455	3080	23	1530	3230	24
1350	2870	21	1550	3270	24	1640	3450	26
1400	2970	22	1645	3460	26	1750	3670	27
1450	3070	23	1740	3650	27	1860	3890	29
1500	3170	23	1835	3840	29	1970	4110	31
1550	3270	24	1930	4030	30	2080	4330	32
1600	3370	25	2025	4220	32	2190	4550	34
1650	3470	26	2120	4410	33	2300	4750	36
1700	3570	27	2215	4600	35	2410	4970	38
1750	3670	27	2310	4790	36	2520	5190	39
1800	3770	28	2405	4980	38	2630	5410	41
1850	3870	29	2500	5170	39	2740	5630	43
1900	3970	30	2595	5360	40	2850	5850	44
1950	4070	30	2690	5550	42	2960	6070	46
2000	4170	31	2785	5740	43	3070	6290	48
2050	4270	32	2880	5930	45	3180	6510	50
2100	4370	33	2975	6120	46	3290	6730	51
2150	4470	34	3070	6310	48	3400	6950	53
2200	4570	34	3165	6500	49	3510	7170	55
2250	4670	35	3260	6690	51	3620	7390	56
2300	4770	36	3355	6880	52			



11.3 Натяжение ремня с KIT DM

12. Вручную запустите второй мотор, чтобы натянуть ремень.
13. Прикрутите кронштейн с помощью 2 винтов.  57 - ①
14. Ослабьте 3 винта.  57 - ②
15. Ослабьте гайку  57 - ③
16. Подвесьте килограммовый груз по центру нижней секции ремня.
17. С помощью шестигранного гаечного ключа отрегулируйте винт и добейтесь показателей стрелки F, указанных в таблице  57 - ④
18. Затяните 3 винта после регулировки  57 - ②
19. Ослабьте гайку  57 - ③
20. Сделайте несколько оборотов, чтобы убедиться в том, что ремень прочно сидит в канавке шкива.

flush with the pulley on the main motor and on the second motor.



Внимание! Убедитесь в том, что ремень прочно сидит в канавках шкивов главного и второго двигателей.

21. Если ремень не плотно сел на шкивы, ослабьте 3 винта  57 - ② и поверните пластину по часовой стрелке с помощью прорези  57 - ⑤
22. Затяните 3 винта после регулировки  57 - ②

23. Снова сделайте несколько оборотов, чтобы убедиться в том, что ремень прочно сидит в канавках шкивов обоих двигателей.



Закройте дверь и убедитесь, что:

- точка смыкания створок совпадает с центром опорного профиля.
- возможно полное открытие и закрытие створок.

В случае невыполнения этих условий, проверьте расположение ременных соединителей и скорректируйте их при необходимости.



Для нового ремня обязательно повторение регулировки после первых 100 циклов.

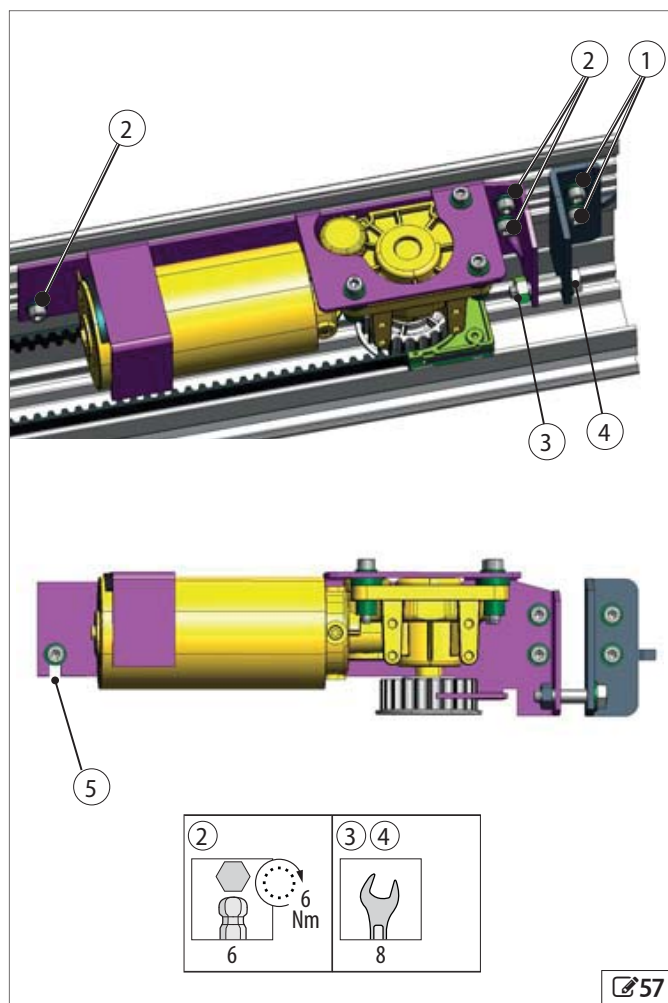

11 Натяжение ремня (измеряется в мм)

Правосторонняя одинарная створка			Левосторонняя одинарная створка			Двойные створки		
Расстояние до центра шкива (l)	Длина ремня	f	Расстояние до центра шкива (l)	Длина ремня	f	Расстояние до центра шкива (l)	Длина ремня	f
1292	2744	20	1320	2800	21	1440	3040	22
1344	2848	21	1340	2840	21	1550	3260	24
1400	2960	22	1360	2880	21	1660	3480	26
1456	3072	23	1380	2920	22	1770	3700	28
1340	2840	21	1340	2840	21	1880	3920	29
1440	3040	22	1440	3040	22	1990	4140	31
1540	3240	24	1540	3240	24	2100	4360	33
1640	3440	26	1640	3440	26	2210	4580	34
1740	3640	27	1740	3640	27	2320	4800	36
1840	3840	29	1840	3840	29	2430	5020	38
1940	4040	30	1940	4040	30	2540	5240	40
2040	4240	32	2040	4240	32	2650	5460	41
2140	4440	33	2140	4440	33	2760	5680	43
2240	4640	35	2240	4640	35	2870	5900	45
2340	4840	37	2340	4840	37	2980	6120	46
2440	5040	38	2440	5040	38	3090	6340	48
2540	5240	40	2540	5240	40	3200	6560	50
2640	5440	41	2640	5440	41	3310	6780	52
2740	5640	43	2740	5640	43	3420	7000	53
2840	5840	44	2840	5840	44	3530	7220	55
2940	6040	46	2940	6040	46	3640	7440	57
3040	6240	47	3040	6240	47	3750	7660	59
			3140	6440	49			

11.4 Регулировка механических упоров



Без регулировки механических упоров корректная автоматизация невозможна!

При открывании и закрывании каретки должны соприкасаться с механическими упорами, установленными на концах хода.



Упоры при открытии

1. Ослабьте 2 установочных винта 58-① чтобы высвободить механический упор.
2. Полностью откройте створку 59-①.
3. Приведите в соприкосновение площадку механического упора и каретку 59-②.
4. Затяните 2 установочных винта для закрепления механического упора 58-①.

Механические упоры двустворчатой двери



В автоматической системе двустворчатой двери створки должны смыкаться по центру приводной секции.

1. Сдвиньте створки, чтобы закрыть двери.
2. Убедитесь, что у каждой створки каретка находится в полном контакте с механическим упором.

Должны быть обеспечены следующие регулировки:

3. Приведите в соприкосновение площадку механического упора и каретку.

59-②.

4. Затяните 2 установочных винта для закрепления механического упора. 58-①.

ЗАКРЫВАЮЩИЕ УПОРЫ ОДНОСТВОРЧАТОЙ ДВЕРИ

При закрытой двери каретка должна находиться в полном контакте с механическим упором.

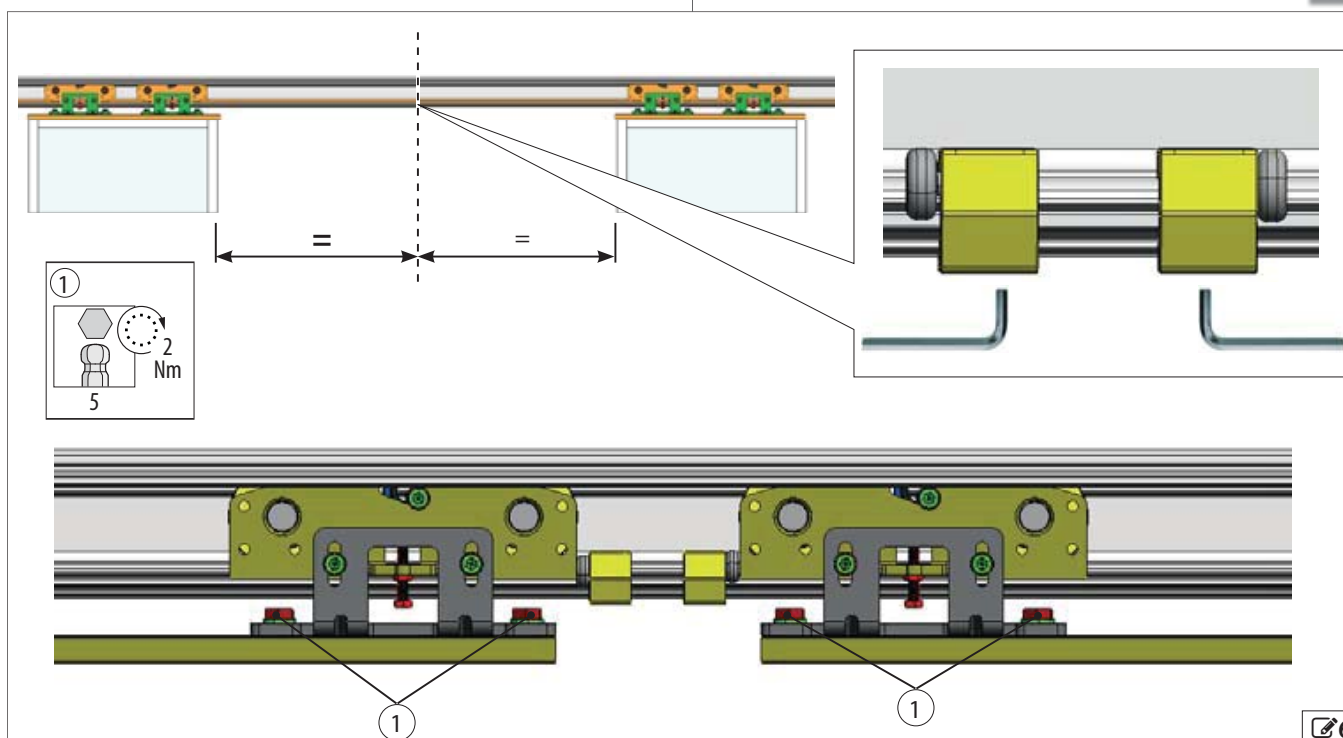
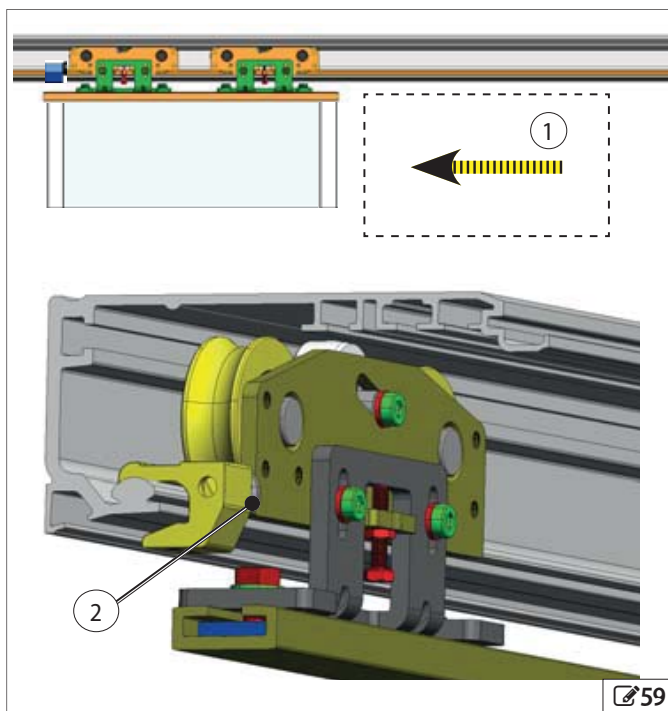
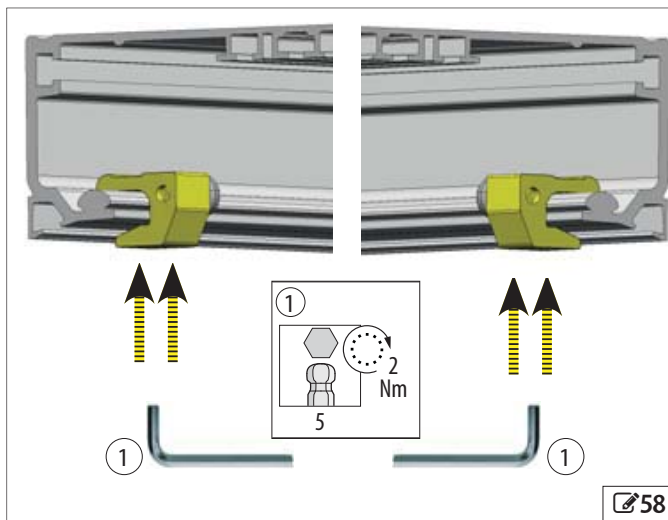

1. Ослабьте 2 установочных винта, чтобы высвободить механический упор. 58-①.
2. Закройте створку.
3. Приведите в соприкосновение площадку механического упора и каретку. 59-②.
4. Затяните 2 установочных винта для закрепления механического упора. 59-①.



11.5 Монтаж боковых профилей

Боковые профили обеспечивают закрытие корпуса.

 Вместо боковых профилей могут быть использованы крепёжные кронштейны для корпуса.

1. Place 6 plates on the support profile (In the case of profiles longer than 3 m) .
2. Установите боковые профили для корпусов H100 или H140 на концах опорного профиля.
3. Закрепите каждый боковой профиль с помощью 3 винтов из комплекта поставки .

 Используйте минимум один центральный кронштейн .

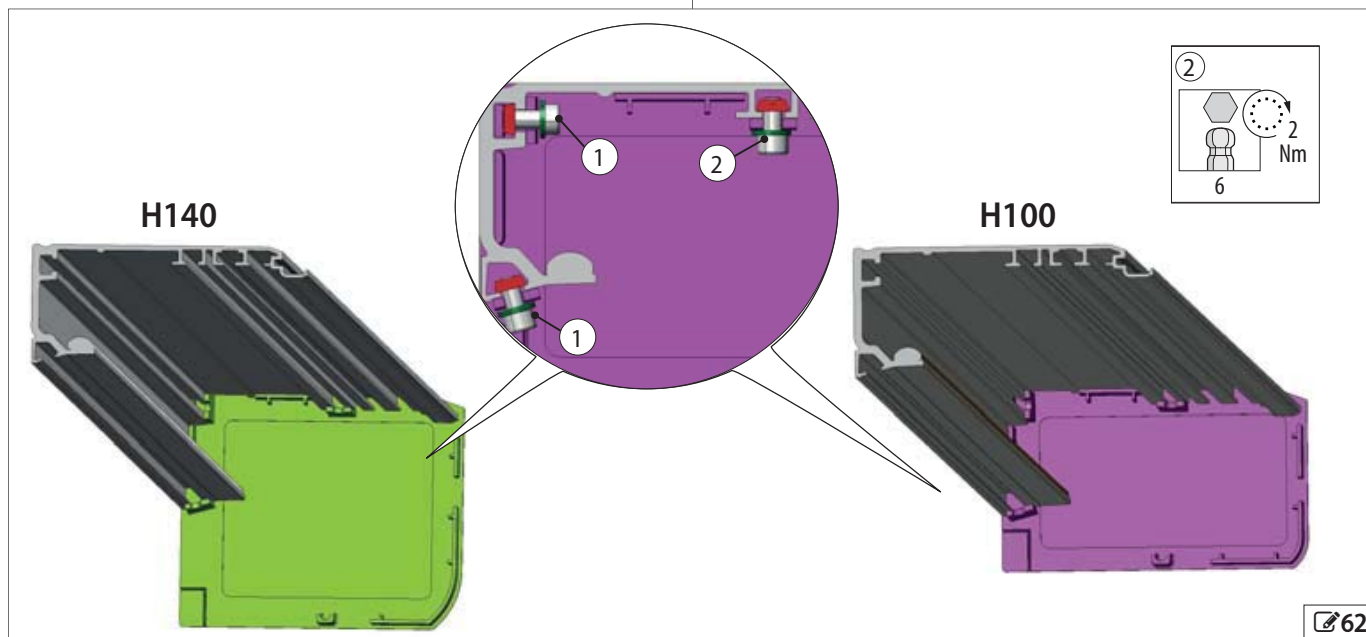
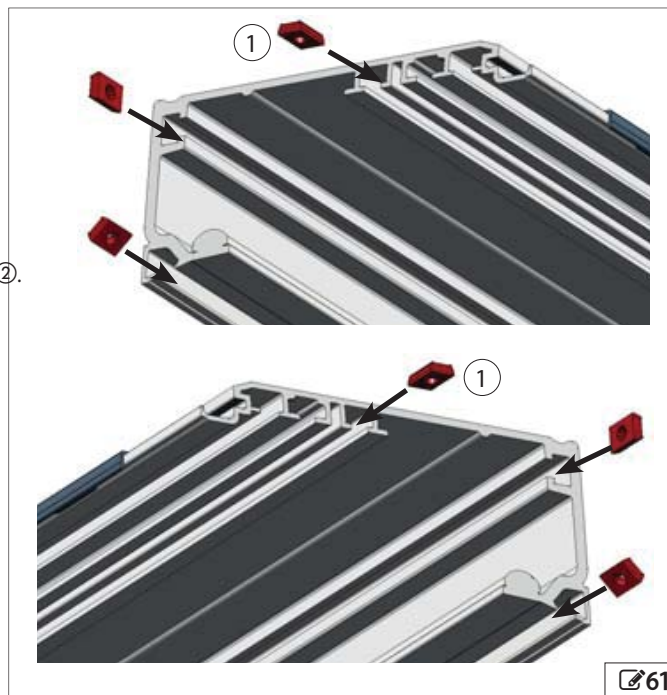

для профилей длиннее 3 м.



11.6 Установка кронштейнов корпуса

 Если не используются боковые профили, закрытие корпуса обеспечивают кронштейны.

 Кронштейны для корпусов доступны для моделей H100 и H140.
Рекомендовано использовать центральный кронштейн для профилей, длиннее 3 м.

1. Поместите 2 пластины  на опорный профиль (добавьте третью, если длина профиля превышает 3 м).
2. Установите кронштейны и закрепите их с помощью винтов из комплекта поставки .

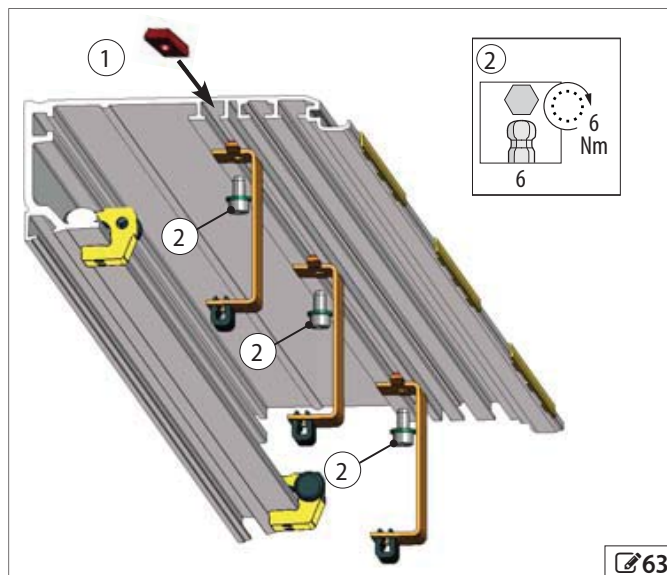

11.7 Подгонка крышки



Подгонка крышки

- кабели безопасности 64-5
- вставки 66-1
- боковые профили 65-7 или крепёжные кронштейны крышки 64-8

1. Поместите крышку на профиль 64 или 65.
2. Держите крышку открытой 66-2 66-3 (поднимите, а затем задвиньте её в профиль).
3. Закрепите на крышке кабели безопасности 67-5 и закройте её.



Кабели безопасности должны быть правильно установлены в целях защиты от случайного падения.

Слегка подтолкните крышку, чтобы вставки вошли в кронштейны.

64-4 или 65-4.



Маркировка на крышке сделана для её адаптации к различной толщине створок.

Точки излома 67-6 позволяют удалить излишки секций профиля при необходимости.

Установка крепёжных кронштейнов крышки

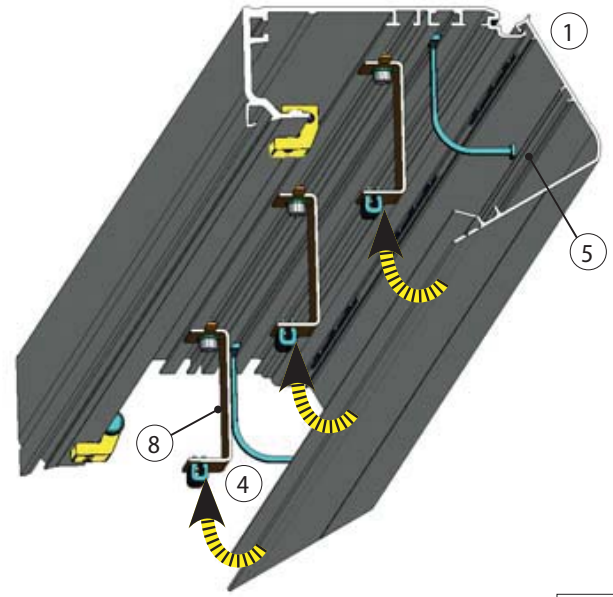

64

Установка бокового профиля и центрального кронштейна

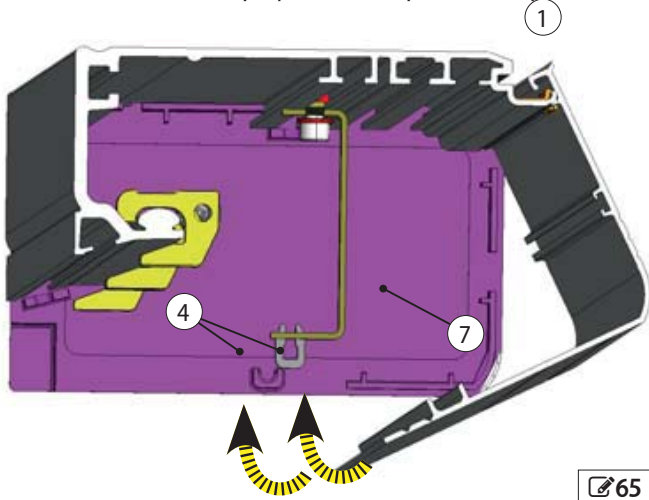

65

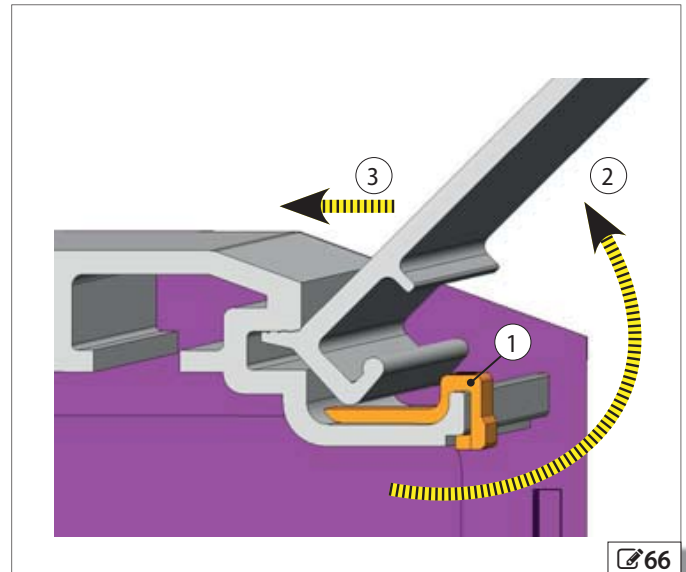

66

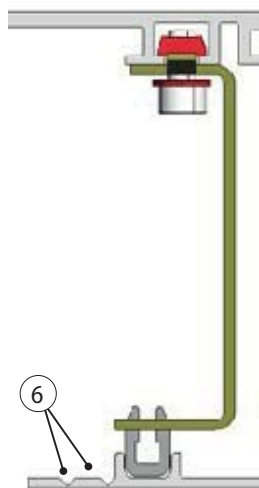

6

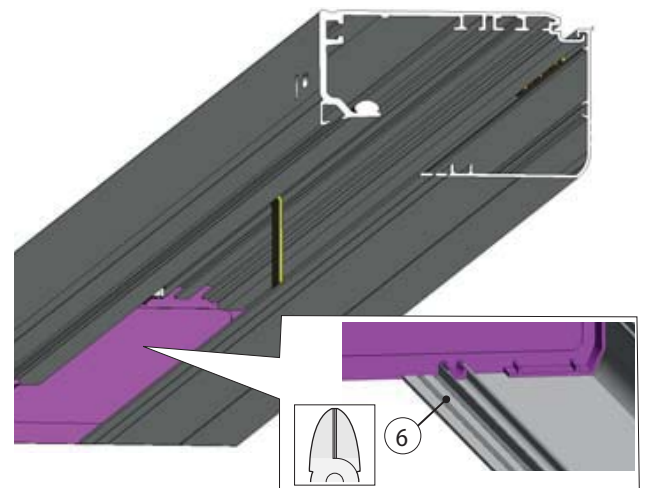

6

67

11.8 Установка замка двигателя XB LOCK

1. Установите замок двигателя, вставив удерживающий крючок ① в слот ② замка 68 A-B.
2. Закройте створки.
3. Вручную сдвиньте рычаг 69-① по направлению к валу двигателя. Проверьте корректность сцепления.
4. Подвигайте рычаг замка двигателя, чтобы проверить зазор между валом двигателя и сцеплением замка двигателя 69-②. При необходимости отрегулируйте их в соответствии с 70-③.



Чтобы снять замок двигателя XB LOCK:

аккуратно высвободите удерживающий крючок, так, чтобы не повредить его. Затем с помощью плоской отвертки уберите посредством рычага удерживающий крючок с замка двигателя 68-①.

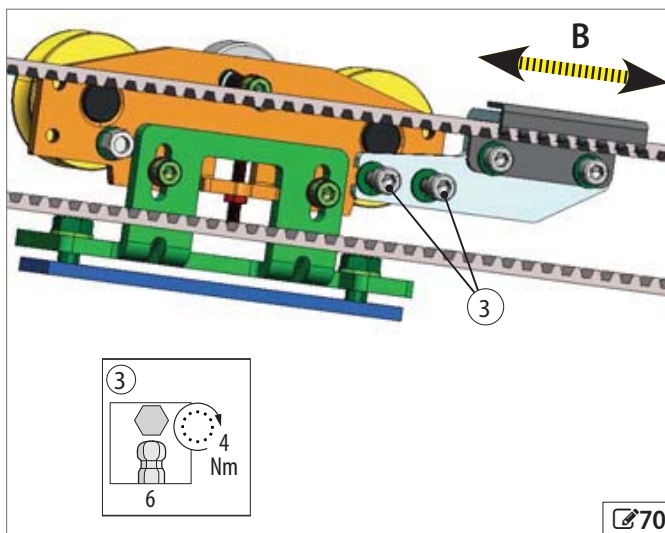
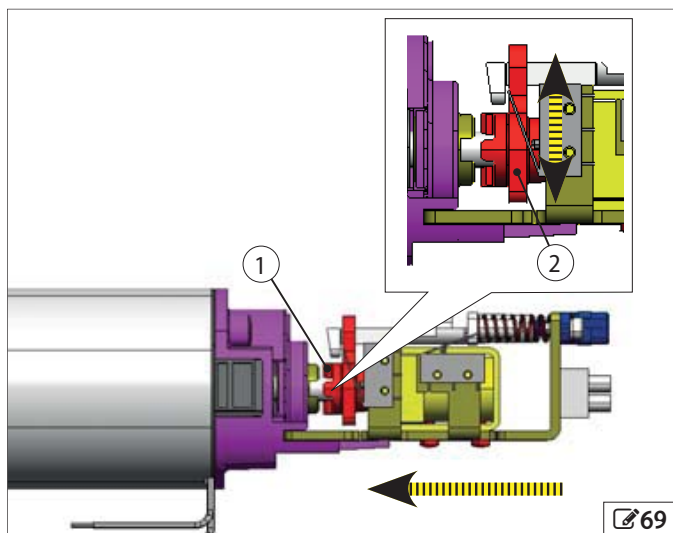
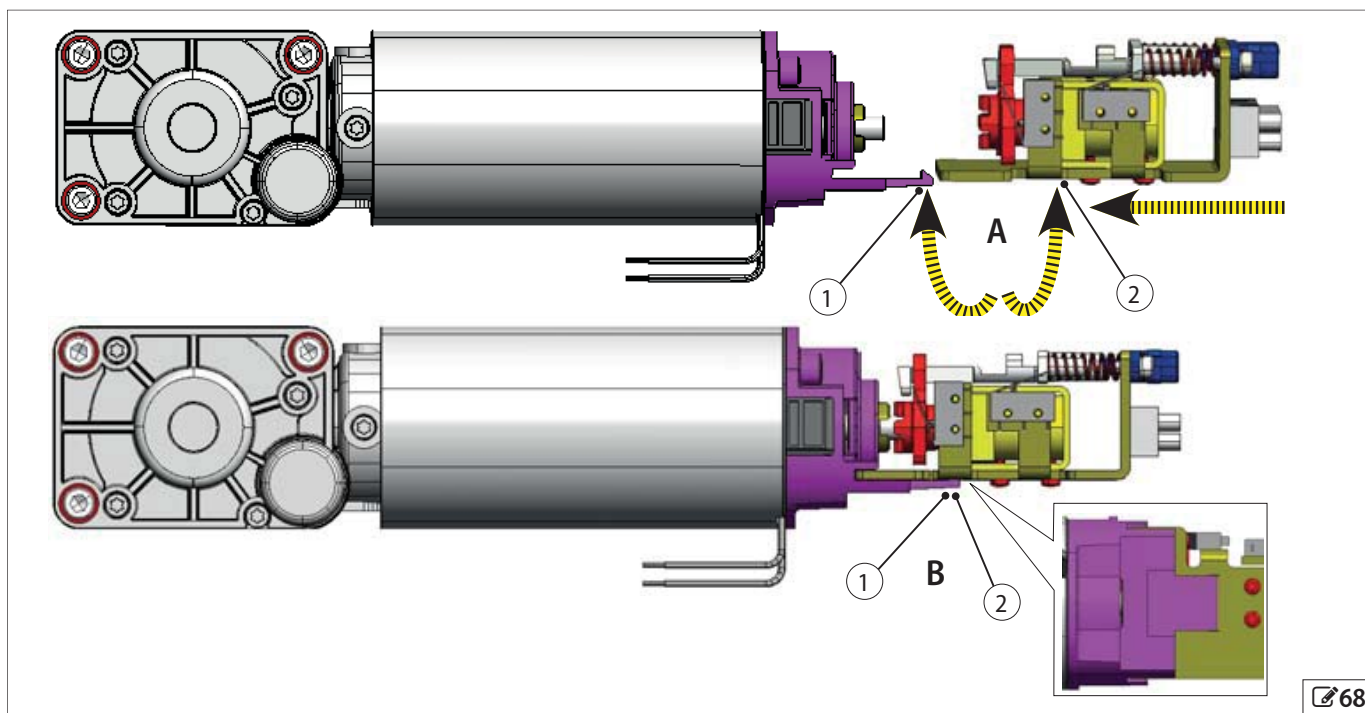

11.9 Регулировка замка двигателя XB LOCK

1. Ослабьте 2 винта 69-③, соединяющих ременное соединение с кареткой (для двухстворчатых дверей – с двумя каретками).
2. Немного сдвиньте ременное соединение в горизонтальном направлении до появления зазора между сцеплением вала двигателя и замком двигателя с помощью рычага замка двигателя; затяните ослабленные винты 68 ②





11.10 Выравнивание замка двигателя XB LOCK

Замок двигателя должен быть выровнен по отношению к двигателю.

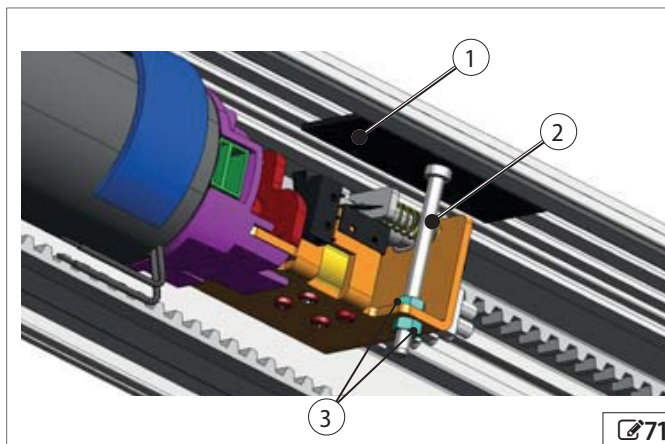
1. Наклейте липкую ленту на верх профиля 71-1.
2. Вставьте регулировочный винт в кронштейн замка двигателя головкой по направлению к липкой ленте 71-2.
3. Отрегулируйте с помощью гайки и контргайки 71-3.



11.11 Монтаж замка двигателя XM LOCKK

1. Установите замок двигателя, вставив удерживающий крючок 1 в слот 2 замка двигателя 72.
2. Убедитесь, что замок двигателя стал правильно. 72-3.
3. После этого затяните винт. 72-4.

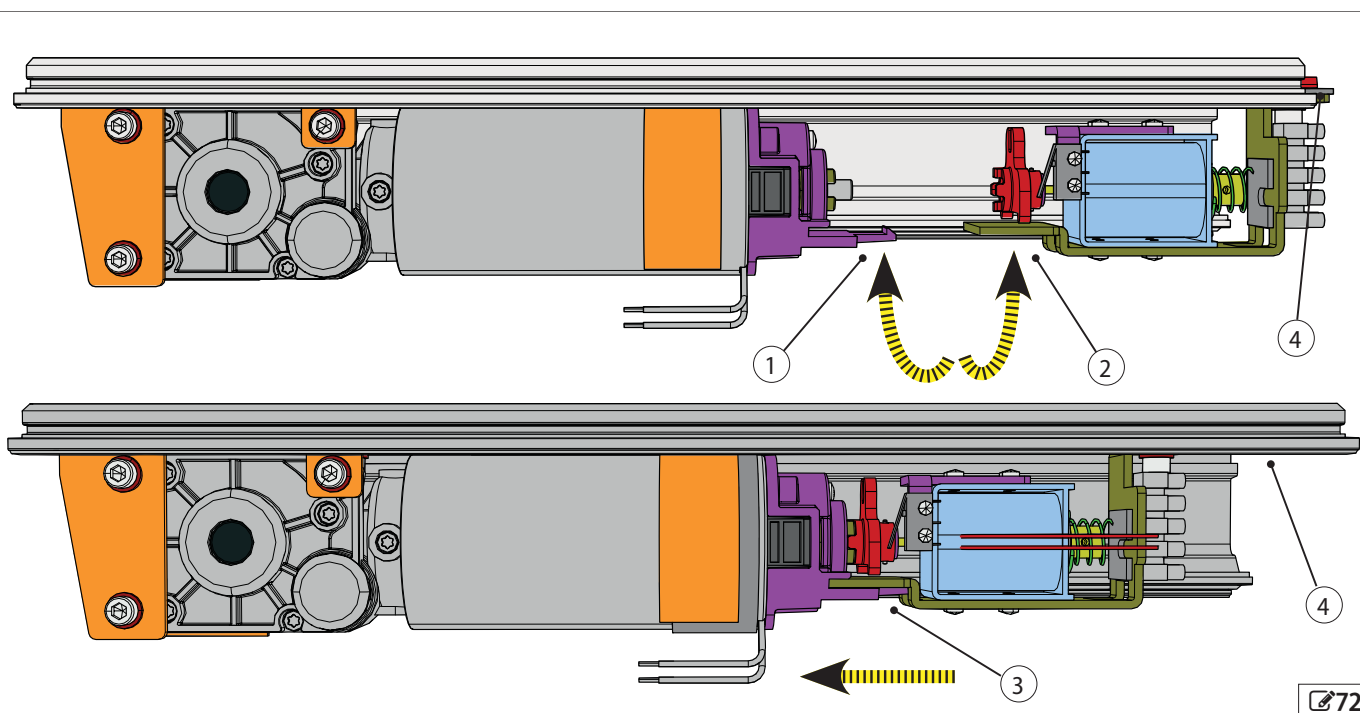

11.12 Монтаж направляющих кабельных вводов



Направляющие предотвращают соприкосновение кабелей с движущимися частями.

Вставьте направляющие кабельных вводов внутрь опорного профиля 73-1 и 2).

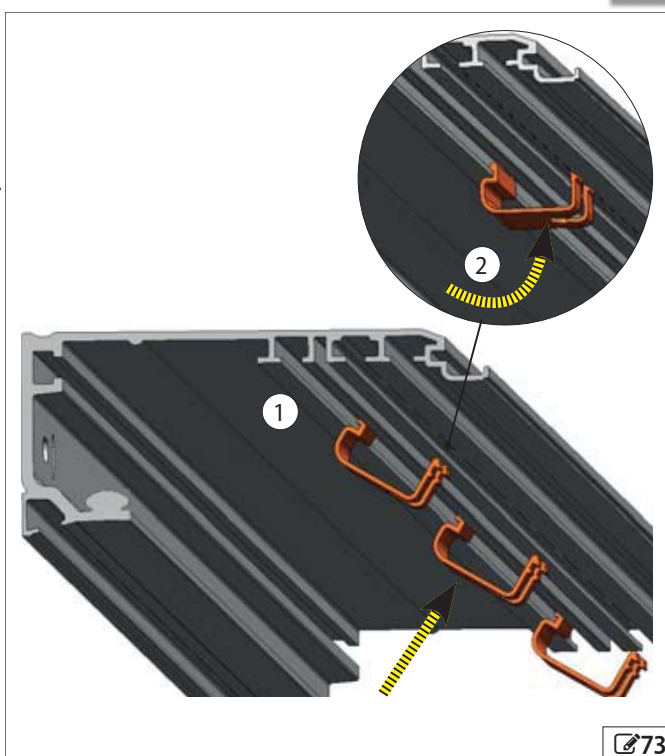

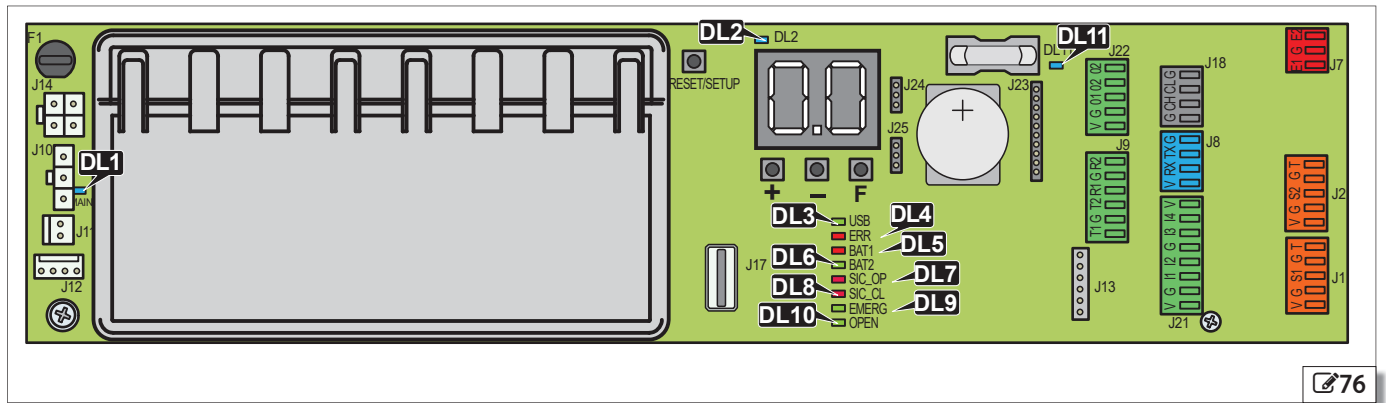

76

12 Светодиодные индикаторы на плате

Наименование	Описание	Статусы	
DL1 основной (СИНИЙ)	вход основного блока питания	* основное питание включено	основное питание выключено
DL2 (СИНИЙ)	+5В: питание платы	* имеется	отсутствует
DL3 (ЗЕЛЁНЫЙ)	USB: накопительное устройство	устройство имеется	* устройство отсутствует
DL4 (КРАСНЫЙ)	ERR: Ошибка/Сигнал тревоги	ошибка индикация	* нет ошибки / сигнала тревоги
DL5 (КРАСНЫЙ)	BATT1: статус батареи	батарея разряжена батарея используется	* батарея заряжена у батареи нет центрального питания
DL6 (ЗЕЛЁНЫЙ)	BATT2: статус зарядного устройства батареи	зарядное устройство батареи находится в дежурном режиме зарядное устройство батареи работает	зарядное устройство батареи не работает из-за отсутствия центрального питания или ошибки
DL7 (КРАСНЫЙ)	SIC_OP: безопасность при открытии	вход активен (датчики заняты)	* вход неактивен (датчики не заняты)
DL8 (КРАСНЫЙ)	SIC_CL: безопасность при закрытии	вход активен	* вход неактивен
DL9 (ЗЕЛЁНЫЙ)	EMERG: аварийный режим	вход активен (дверь открыта в аварийном режиме)	* вход неактивен
DL10 (ЗЕЛЁНЫЙ)	OPEN: кнопка открытия	вход активен (команда открытия)	* вход неактивен
DL11 (СИНИЙ)	мощность аксессуаров (+ 24В)	* присутствует	отсутствует

Статусы светодиодных индикаторов:

	включён		мигает	* = состояние готовности
	выключен		в спящем режиме: выключен, вспышка раз в 5 секунд	

12.2 Панели выводов и разъёмы

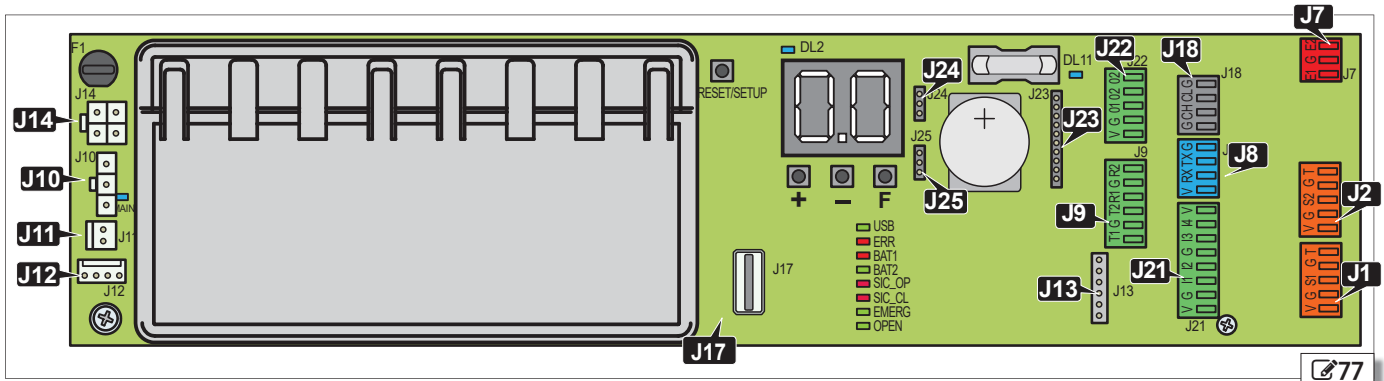

Важно! Максимальная общая нагрузка аксессуаров, подключённых к плате В (+24В) не должна превышать 1А. (за исключением SDK-EVO)

J1 J2 - Датчики безопасности

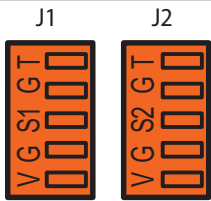

T	TEST отрицательный полюс электропитания для тестирования
G	GND отрицательный полюс и контакты электропитания
S1 S2	настраиваемый вход сигнала безопасности (программируемый) Важно! Используйте управляемые предохранительные устройства, соответствующие стандартам EN 16005:2012
G	GND отрицательный полюс и контакты электропитания
V	+24В (электропитание)

J7 - Аварийная тревога

	E2	Аварийный сигнал 2
	G	GND Отрицательный полюс и контакты электропитания аксессуаров
	E1	Аварийный сигнал 1

J8 - SDK EVO

	G	GND Отрицательный полюс и контакты электропитания аксессуаров
	TX	Передача данных
	RX	Приём данных
	V	+24В (электропитание аксессуаров)

J9 - Кнопочные фотоэлементы XFA

	R2	2-я пара разъёмов приёмника
	G	GND отрицательный полюс приёмника
	R1	1-я пара разъёмов приёмника
	T2	2-я пара разъёмов передатчика
	G	GND отрицательный полюс передатчика
	T1	1-я пара разъёмов передатчика

J10 - Основное питание 36В - 4А

	+36В
	Разъём переключателя электропитания

J11 - Двигатель

J11		M1 Разъём двигателя
-----	---	---------------------

J12 - Энкодер двигателя

J12		M1 Разъём датчиков двигателя
-----	---	------------------------------

J13 - Замки двигателя XB LOCK/ XM LOCK и мониторинг (опционально)

J13		Разъёмы замков двигателя XB LOCK/ XM LOCK и мониторинга (опционально)
-----	---	---

J14 - Батарея аварийного электропитания

 Плата следит за зарядом батареи, но не заряжает батареи, когда они разряжены.

 Чтобы проверить состояние зарядки, смотрите на LEDs DL5 и DL6 (стр. 52).

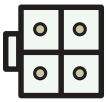
J14		Разъём батареи аварийного электропитания
-----	--	--



J17 - USB-порт

J17		Разъём USB-устройства хранения данных
-----	---	---------------------------------------



J18 - Интерком (система внутренней связи)

J18		G	GND отрицательный полюс и контакты электропитания аксессуаров
		CH	CH быстрый канал CAN-шины
		CL	CH медленный канал CAN-шины
		G	GND отрицательный полюс и контакты электропитания аксессуаров

J21 - Настраиваемые входы

J21		V	+24В  электропитание аксессуаров
		I4	Настраиваемый вход 4 (программируемый)
		I3	Настраиваемый вход 3 (программируемый)
		G	GND отрицательный полюс и контакты электропитания аксессуаров
		I2	Настраиваемый вход 2 (программируемый)
		I1	Настраиваемый вход 1 (программируемый)
		G	GND отрицательный полюс и контакты электропитания аксессуаров
		V	+24В  электропитание аксессуаров

J22 - Настраиваемые выходы

J22		O2	Выход 2 NC/NO настраиваемый релейный выход (программируемый)
		O2	Выход 2 NC/NO настраиваемый релейный выход (программируемый)
		O1	Выход 1 настраиваемый (программируемый)
		G	GND отрицательный полюс и контакты электропитания аксессуаров
		V	+24В  электропитание аксессуаров

J23 J24 J25 - Опциональные модули

J23		Разъёмы модулей G-COM / WI-COM / Net-COM
J24		
J25		



12.3 Двигатель и энкодер двигателя

1. Подсоедините двигатель M1 к разъёму J11.
2. Подсоедините кабель энкодера двигателя M1 к разъёму J12. 

12.4 Замок двигателя XB LOCK и мониторинг (опционально)



Чтобы не повредить устройство, ВСЕГДА ОТКЛЮЧАЙТЕ электропитание и аварийную батарею перед установкой или съёмом замка двигателя.

1. Подсоедините блок управления двигателем (ПРИ НАЛИЧИИ) к разъёмной клеммной колодке -С.
2. Подсоедините замок двигателя к панели управления с помощью проводного соединения .
3. Установите операцию для замка двигателя (EL) и включите мониторинг (SU) (ПРИ НАЛИЧИИ).

EL = no

1 = замок двигателя XB LOCK зафиксирован в ночном режиме

2 = замок двигателя XB LOCK зафиксирован в ночном и однонаправленном режиме

3 = замок двигателя XB LOCK зафиксирован в ночном режиме и открыт

4 = замок двигателя XB LOCK зафиксирован в постоянном режиме

(A)

SU = y (мониторинг включён - ПРИ НАЛИЧИИ)

(C)



Если замок двигателя вышел из строя, на дисплее и SDK EVO появится системный сигнал ERROR 26.

В случае перебоев в подаче электроэнергии или разрядки батареи замок XB LOCK остаётся включённым.

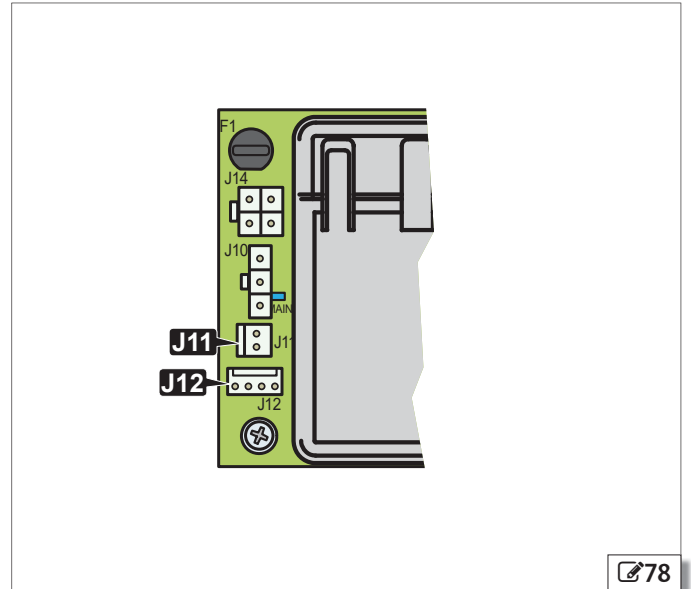

 78

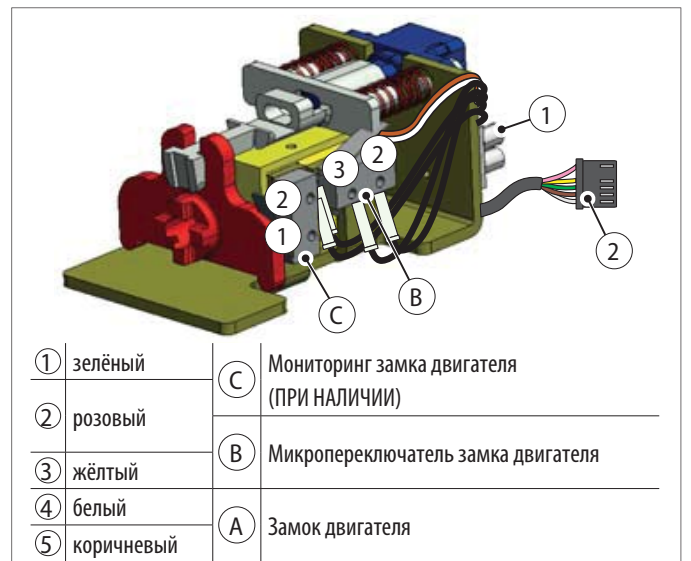

① зелёный	(C) Мониторинг замка двигателя (ПРИ НАЛИЧИИ)
② розовый	(B) Микропереключатель замка двигателя
③ жёлтый	(A) Замок двигателя
④ белый	
⑤ коричневый	

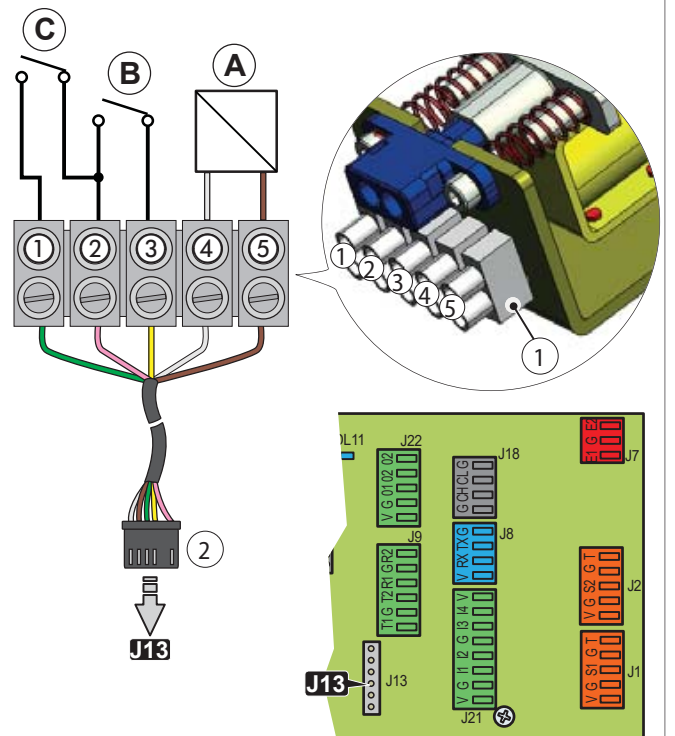

 79

12.5 Замок двигателя XM LOCK и мониторинг (ПРИ НАЛИЧИИ)



Чтобы не повредить устройство, ВСЕГДА ОТКЛЮЧАЙТЕ электропитание и аварийную батарею перед установкой или съёмом замка двигателя.

1. Подсоедините монитор двигателя (ПРИ НАЛИЧИИ) к разъёмной клеммной колодке 80-С.
2. Подсоедините замок двигателя к панели управления с помощью проводного соединения 80-2.
3. Установите операцию для замка двигателя (EL) и включите мониторинг SU.

EL = no

5 = замок двигателя XM LOCK зафиксирован в ночном режиме

6 = замок двигателя XM LOCK зафиксирован в ночном однонаправленном режиме

7 = замок двигателя XM LOCK зафиксирован в ночном режиме и открыт

8 = замок двигателя XM LOCK зафиксирован в постоянном режиме.

(A)

(C) **SU = y** (мониторинг включён)



Если замок двигателя вышел из строя, на дисплее и SDK EVO появится системный сигнал ERROR 26.

В случае перебоев в подаче электроэнергии или разрядки батареи замок XM LOCK выключается.

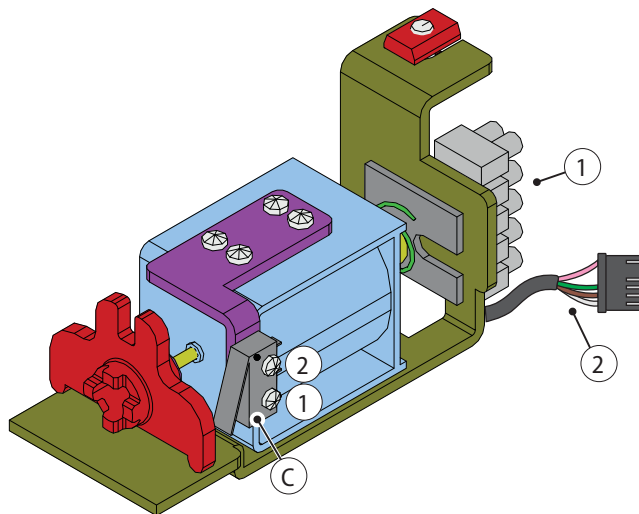

1	зелёный	C	Мониторинг замка двигателя
2	розовый	A	Замок двигателя
4	белый		
5	коричневый		



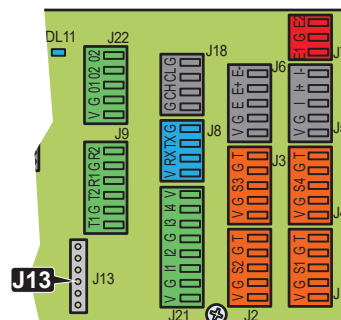
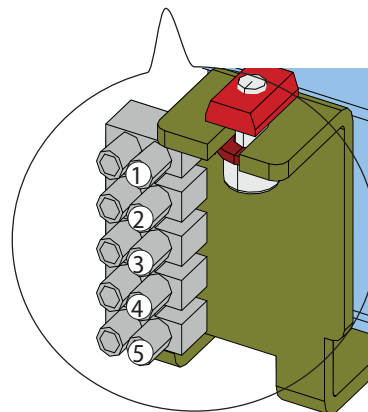
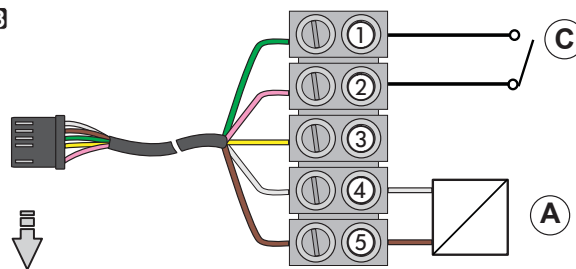











J13



12.6 Установка электронной платы A1400 AIR DM



Перед тем как приступить к установке, отсоедините основной блок питания и батарею аварийного питания.

1. Отключите все соединения.
2. Открутите винт  и винт с шайбой .
3. Выньте плату из гнезда.
4. Отвинтите 2 винта  и снимите пластиковую крышку, вытащив 2 пластиковых штыря из платы .
5. Установите 4 пластиковых штыря  в 4 отверстия платы E1400 закрепите их с помощью винтов из комплекта поставки.
6. До упора вставьте 2 металлических затычки в разъемный соединитель на плате E1400 .
7. Вставляйте плату 2-го двигателя на другой конец затычек, пока она не окажется напротив разъемного соединителя .
8. Закрепите плату 2-го двигателя на 4 штырях с помощью 4 винтов из комплекта поставки .
9. Закройте пластиковую крышку, вставив 2 пластиковых штыря в плату E1400 и затяните её 2-мя винтами  .
10. Вставьте плату E1400 в гнездо .
11. Закрепите с помощью винта  и винта  с гайкой .



Гайка  обеспечивает заземление платы.

12. Восстановите все подключения.

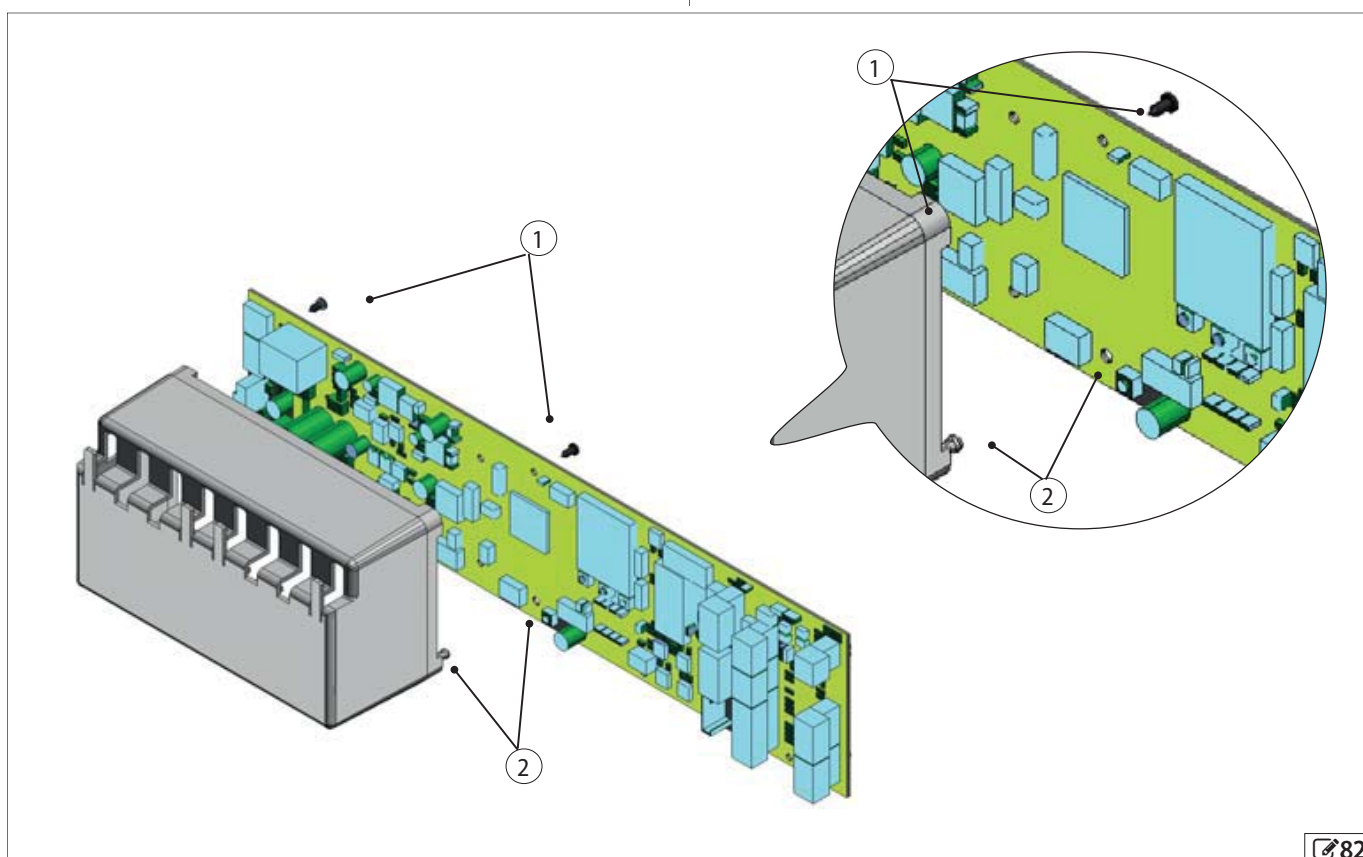
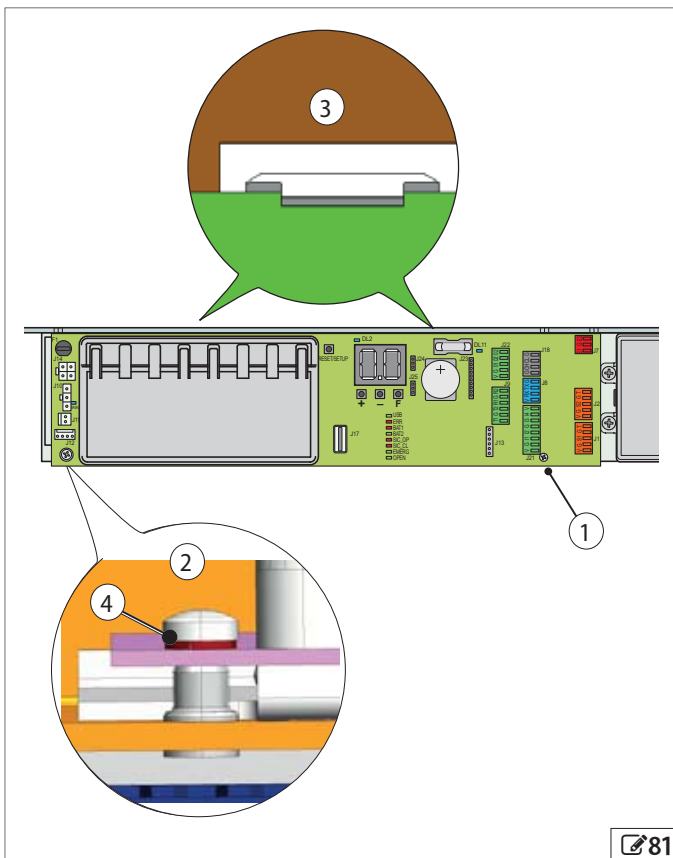

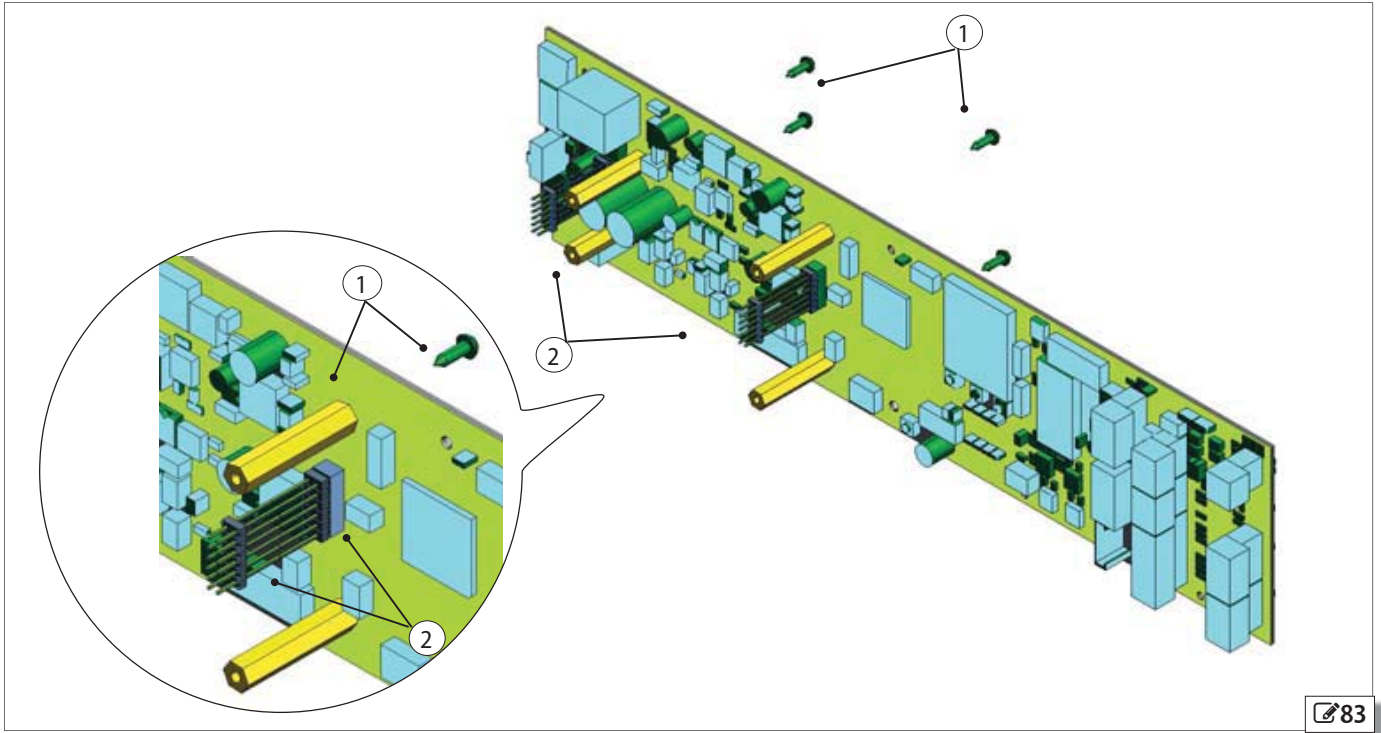

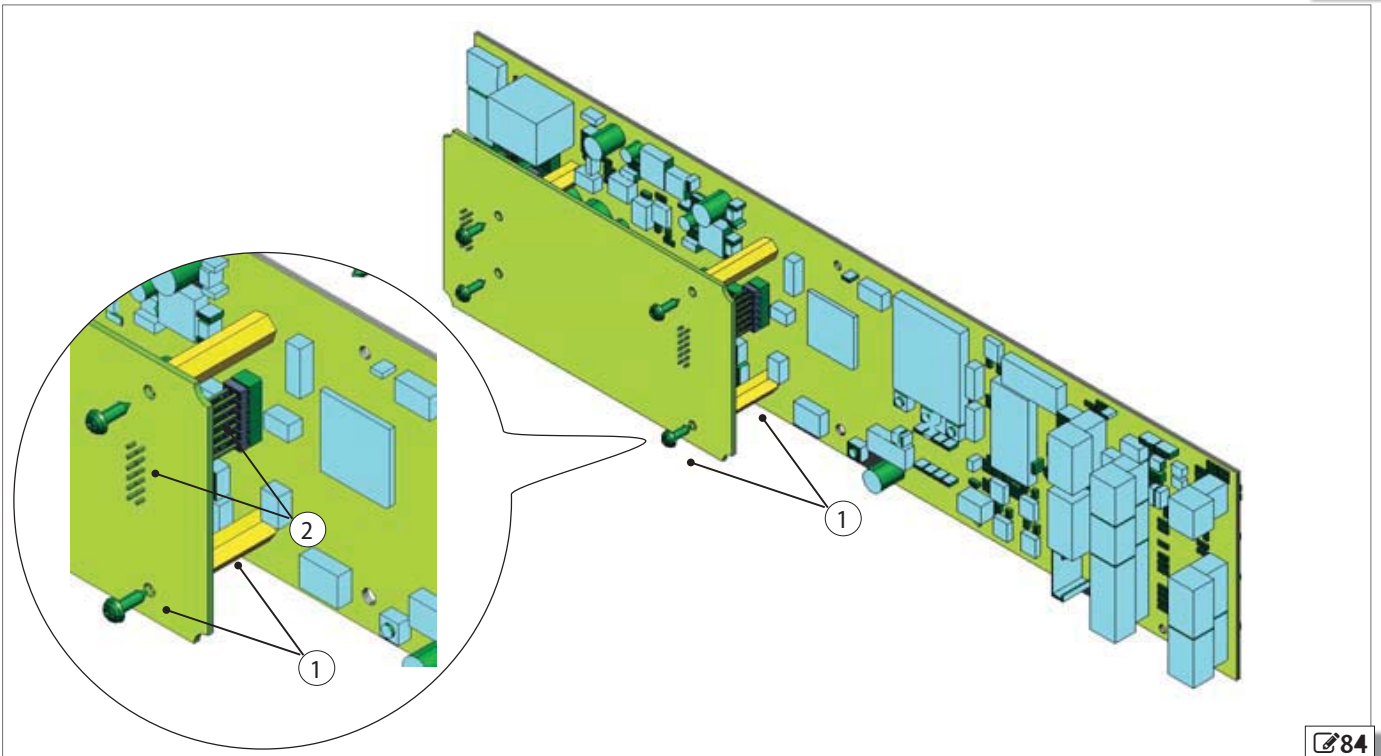

83



84

12.7 Подключение второго двигателя

Для подключения выполните следующие шаги:

1. Используйте кабель-удлиннитель, поставляемый в наборе A1400 AIR DM KIT.
2. Подсоедините разъём двигателя кабеля к клеммной колодке.
3. Вставьте ключевой разъём вилки на плате 2-го двигателя через отверстие в пластиковой крышке, как показано на  85
4. Активируйте параметр  на плате E1400  14.

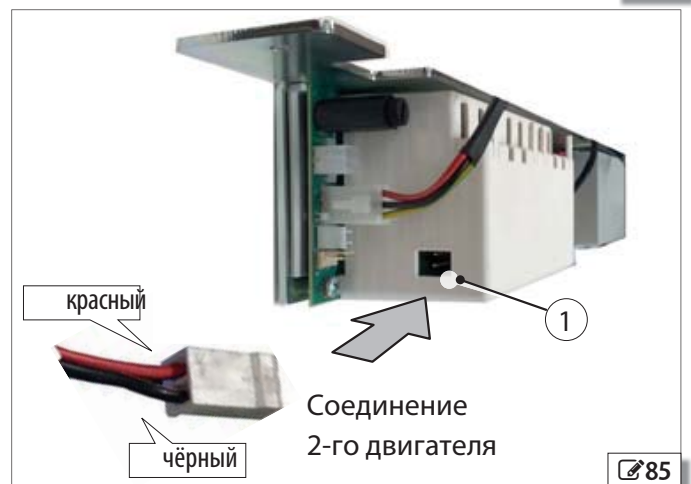

85

12.8 Датчики входа и выхода XV1-XDT1 (конфигурация по умолчанию)

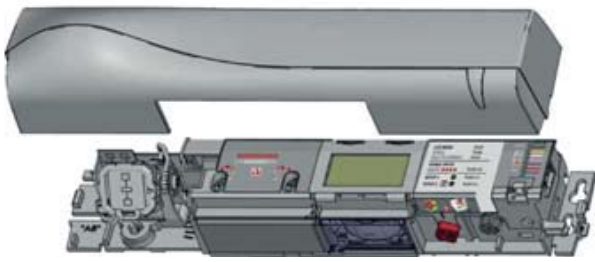

Используйте датчики XV1 и XDT1 для открытия и безопасного закрытия дверей в соответствии с требованиями EN 16005:2012 и DIN18650.



Не рекомендуется активировать функцию "Узкая дорожка", которая использует для открытия дверей радиолокационное и инфракрасное обнаружение

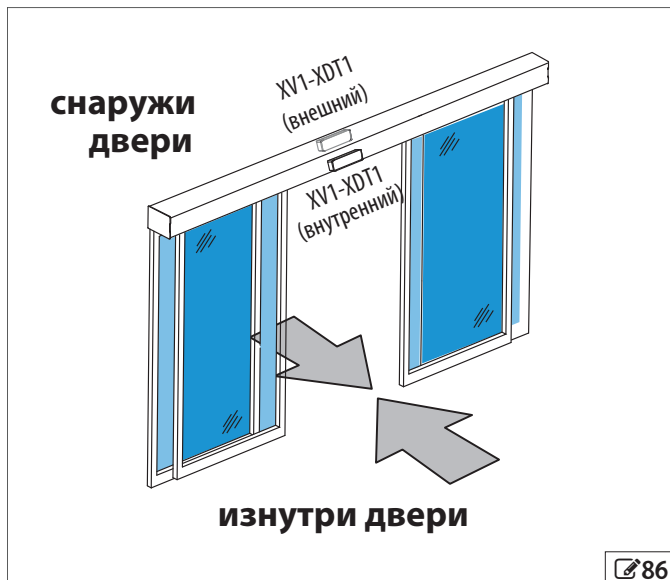

86

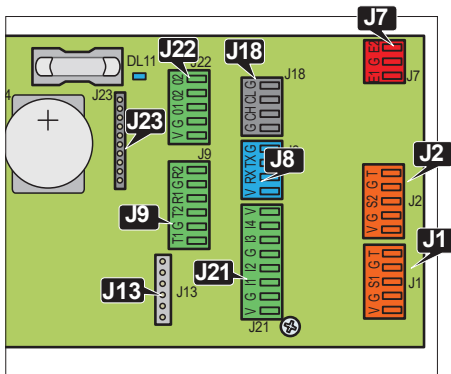

Внимание! К установке обязательны защитные барьеры в областях движения на случай проникновения нежелательных персон.

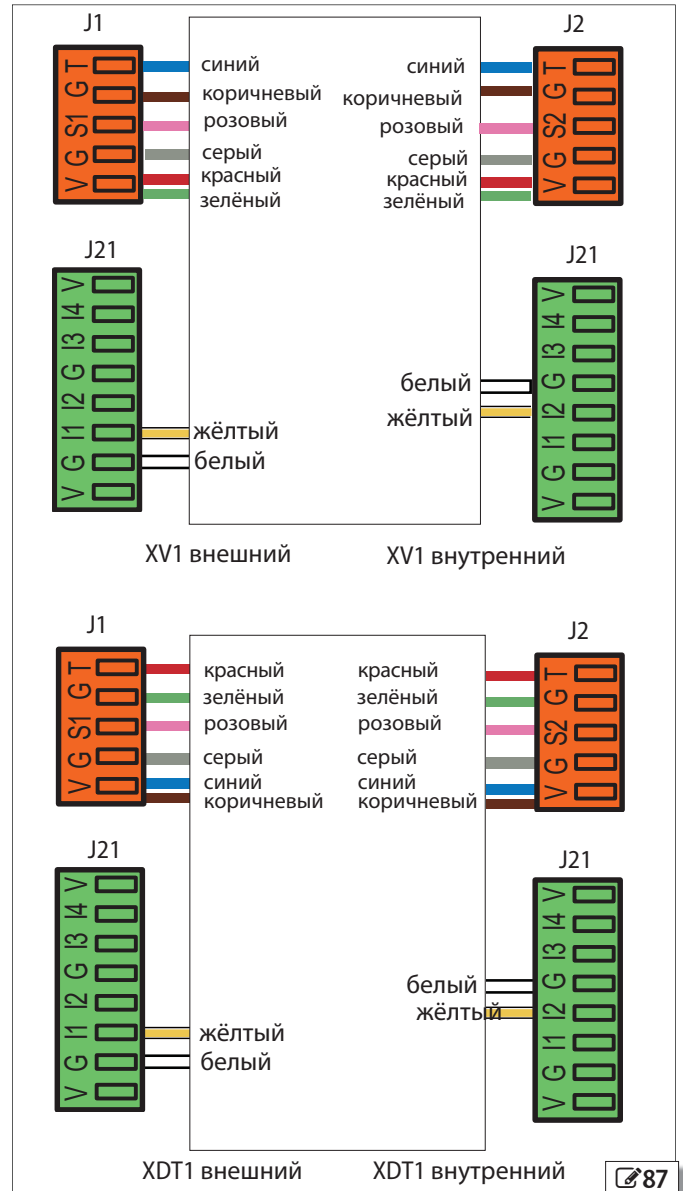

87

Программирование по умолчанию на плате E1400

На плате	На SDK EVO
P1=20 IF=У	S1-S2 настройки безопасности S1 Функция = безопасность закрытия дверей S1 Тест = включено
P2=20 2F=У	S1 NO/NC = NC (НЗ – нормально замкнут) S2 Функция = безопасность закрытия дверей S2 Тест = включено
C1=1	S2 NO/NC = NC (НЗ – нормально замкнут) Входы I1-I2 I1 = Контакт внешнего сенсора I 2 = Контакт внутреннего сенсора
C2=4	I1 NO/NC = NO (HP – нормально разомкнут) I2 NO/NC = NO (HP – нормально разомкнут)

12.9 2 датчика выхода XDT1 и 2 датчика входа XDT1

Используйте 2 датчика выхода XDT1 и 2 датчика входа XDT2 для открытия и безопасного закрытия дверей в соответствии с требованиями EN 16005:2012 и DIN18650.

РУССКИЙ

Перевод оригинала инструкции

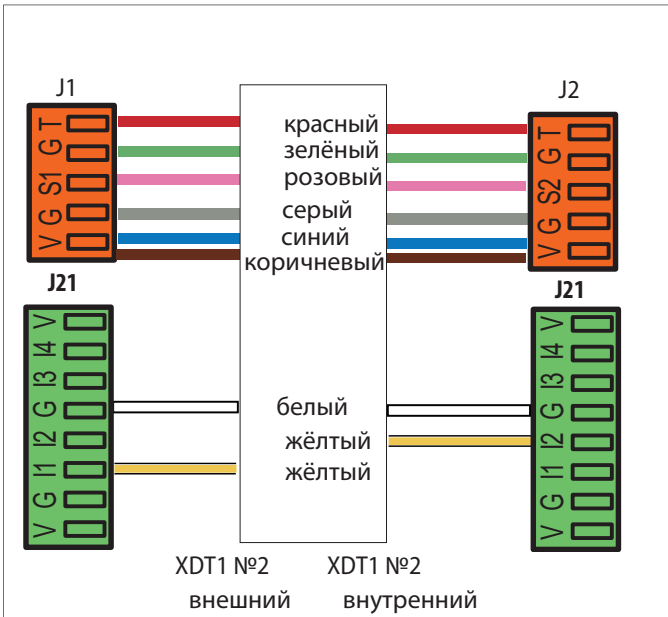

Подключите 2 внешних блока XDT1 и 2 внутренних блока XDT1 как показано на следующей диаграмме

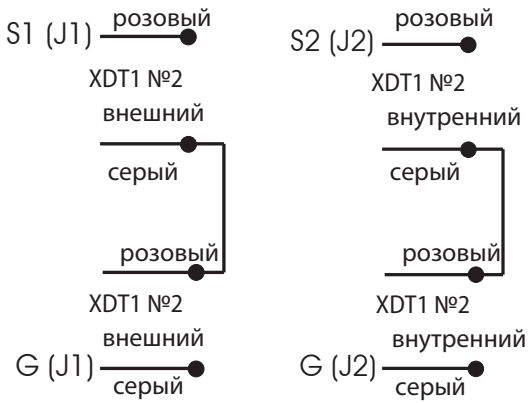

88

Программирование платы E1400

Программирование на плате или на SDK EVO:

На плате На SDK EVO

P1=20
IF=Y

P2=20
2F=Y

S1-S2 настройки безопасности

- S1 Функция = безопасность закрытия дверей
- S1 Тест = включено
- S1 NO/NC = NC (НЗ – нормально замкнут)
- S2 Функция = безопасность закрытия дверей
- S2 Тест = включено
- S2 NO/NC = NC (НЗ – нормально замкнут)



Внимание! К установке обязательны защитные барьеры в областях движения на случай проникновения нежелательных персон.

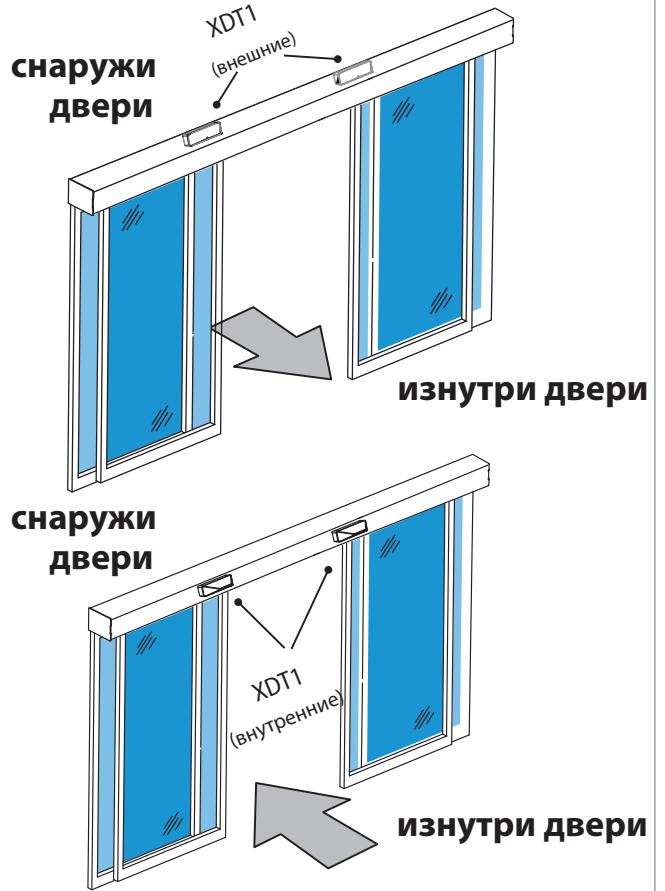
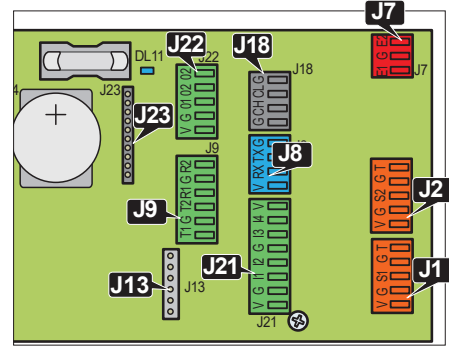

89

На плате На SDK EVO

C1=1

C2=2

Входы I1-I2

- I1 = Контакт внешнего сенсора
- I2 = Контакт внутреннего сенсора
- I1 NO/NC = NO (НР – нормально разомкнут)
- I2 NO/NC = NO (НР – нормально разомкнут)

12.10 Датчики XBFA безопасного открытия дверей

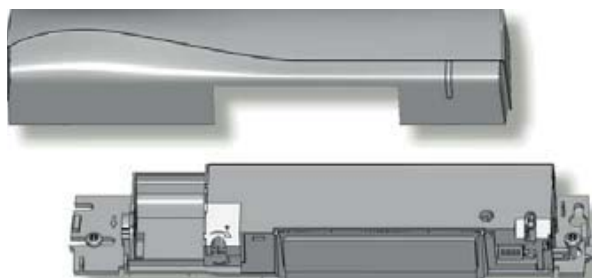

Используйте датчики XBFA безопасного открытия дверей в соответствии с EN 16005:2012 и DIN18650.

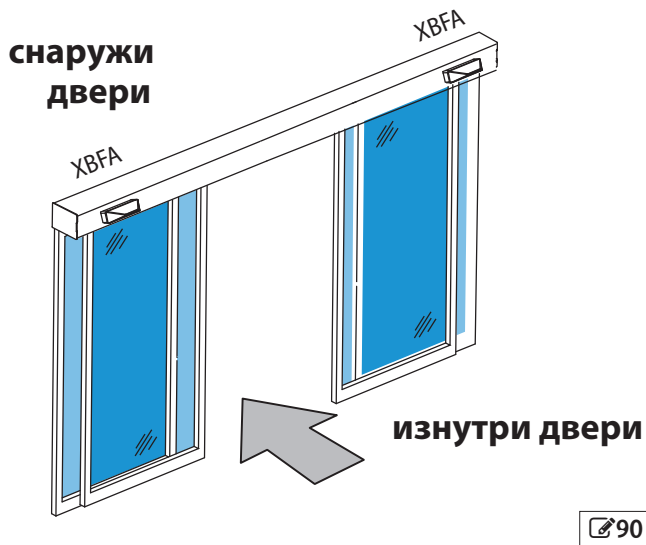
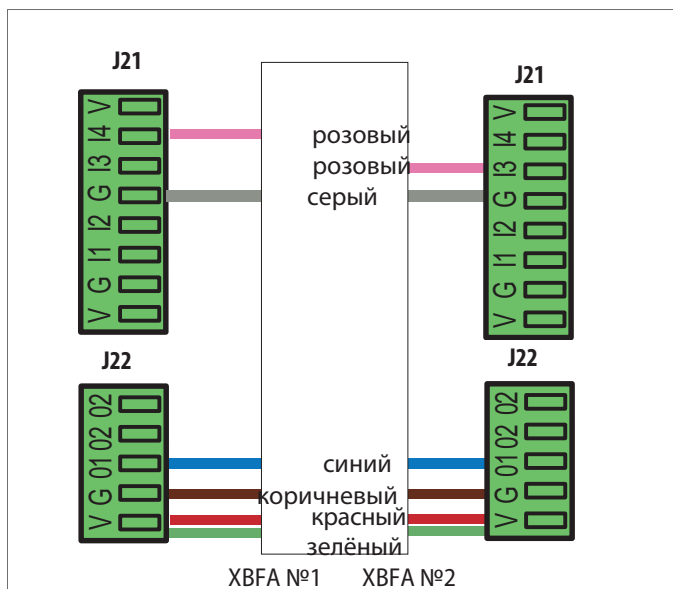

Внимание! К установке обязательны защитные барьеры в областях движения на случай проникновения нежелательных персон.

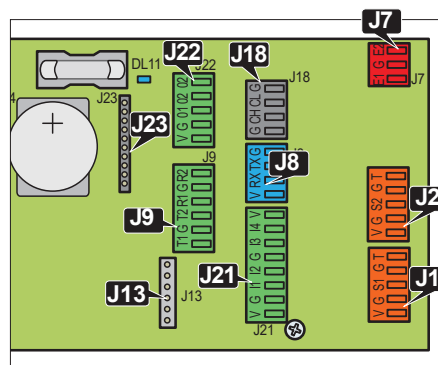

Программирование на плате E1400

Программирование может быть осуществлено только на SDK EVO

На плате	На SDK EVO
	Входы 01
01-5	01 Функция = ТЕСТ
	01 NO/NC = NC (НЗ – нормально замкнут)
	Входы I3-I4
03-21	I3 = Безопасность открытия дверей
03-24	I3 NO/NC = NC (НЗ – нормально замкнут)
	I3 Тест = Включено
04-21	I4 = Безопасность открытия дверей
04-24	I4 NO/NC = NC (НЗ – нормально замкнут)
	I4 Тест = Включено

12.11 J9 - Кнопочные фотоэлементы XFA



Фотоэлементы запрещены к использованию в качестве предохранительных устройств в странах Евросоюза, в которых принят стандарт EN 16005:2012. Фотоэлементы являются вспомогательными устройствами, дополняющими предохранительные.

В остальных европейских странах, где стандарт EN 16005:2012 не применяется, можно использовать обычные фотоэлементы и датчики. Кнопочные фотоэлементы постоянно контролируются дверной электронной платой, которая контролирует корректность операций при каждом движении.

Подсоедините фотоэлементы и запустите их задав последовательность операций (bP) 91 or 92.



Нет фотоэлементов. В том случае, если кнопочные фотоэлементы не используются, оставьте разъём J9 свободным и установите функцию **bP = no**

Количество фотоэлементов может быть установлено на SDK EVO.

12.12 J7 - Аварийная ситуация



Аварийное управление имеет приоритет над всеми другими режимами и настройками, за исключением ручного управления.

В зависимости от настроек аварийное управление приводит к остановке, открытию или закрытию дверей. Дверь остаётся в этом состоянии, пока замкнут контакт аварийного управления.

1. Подключите кнопку нажатия к НЗ или НР контакту.
2. В зависимости от типа контакта активируйте вход E1 и/или E2.
3. Два контроллера E1 и E2 независимы.



Специфичные функции входов изложены в §14.2



НР контакт может быть настроен с помощью SDK EVO.

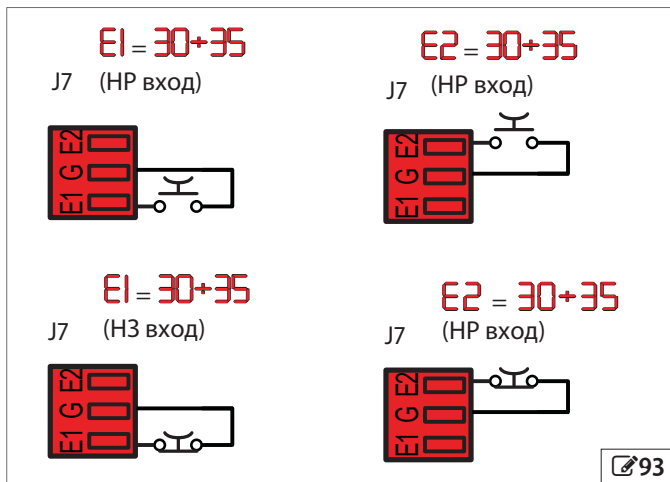

93

J22 - CONFIGURABLE OUTPUTS

J22 V G 01 02 02	02	Выход 2 настраиваемый выход (программируемый)
	02	Выход 2 настраиваемый выход (программируемый)
	01	Выход 1 настраиваемый (программируемый)
	G	GND отрицательный полюс и контакты электропитания
	V	+24V электропитание аксессуаров



На SDK EVO, операции 01 и 02 на J22 могут быть выполнены с различными опциями.

Характеристики 01 и 02:

- 01 Выход открытого коллектора с максимальной нагрузкой 100мА должен быть подключён между 01 и V.
- 02 релейный контакт с максимальной нагрузкой 2А должен быть подключён между 02 и 02.

A1400

1-я пара кнопочных фотоэлементов

bP = 1

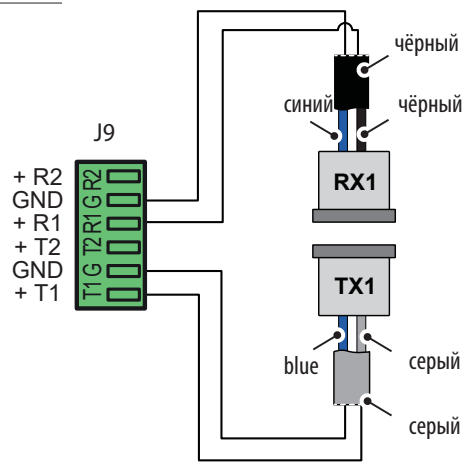

91

Цвет кабеля

TX - передатчик	серый и синий (серая оплётка)
RX - приёмник	чёрный и синий (чёрная оплётка)

2-я пара кнопочных фотоэлементов

bP = 2

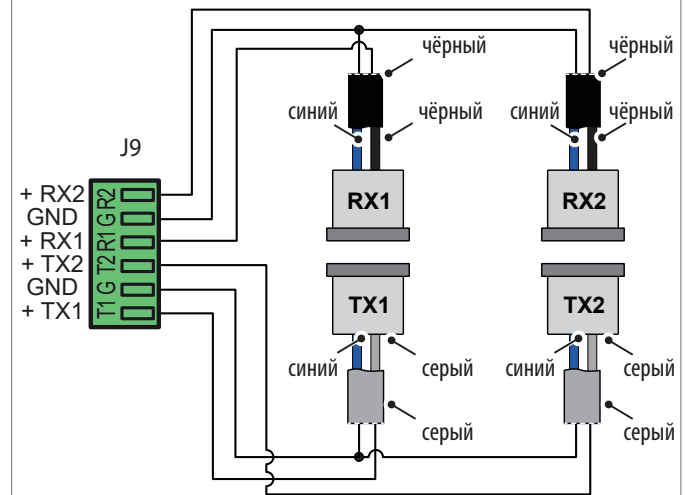

92

J22



- 01 Выход открытого коллектора с максимальной нагрузкой 100мА должен быть подключён между 01 и V.
- 02 релейный контакт с максимальной нагрузкой 2А должен быть подключён между 02 и 02.

94

13. Начало работы

Риски



Средства индивидуальной защиты



Необходимые инструменты

--

Предварительные проверки перед вводом в эксплуатацию



Перед вводом системы в эксплуатацию необходимо убедиться в плавности и размерности хода двери.

Проверьте ручную плавность хода створок с отключённым питанием и отсоединёнными двигателями.

13.1 Включение и настройка системы

1. Закройте или приоткройте створки двери.
2. Подключите электродвигатель и датчик двигателя.
3. Подключите основное электропитание мощностью 230 V~.

Плата включится. На дисплее появится следующая последовательность:

- **bo bo** (загрузчик операционной системы)
- версия прошивки (2 цифры, разделённых точкой)
- **LO** мигает = система требует установки

Можно приступить к выполнению установки



Если дверь закрывается вместо того, чтобы открываться, выключите питание, проверьте положение ременного соединения и включите питание. Если дверь неподвижна, проверьте, не активны ли аварийные выходы E1-E2.

4. Войдите в режим программирования и совершите все необходимые изменения (кнопки **13** и **14**).



Важно задать:

- количество створок **Ln**



Установка не может производиться в ночном и ручном режимах.

5. Начните установку

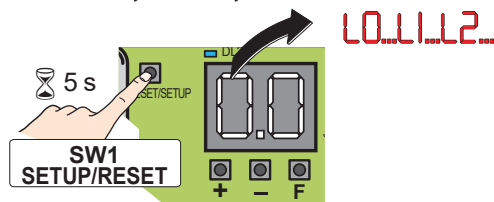

Установка положений двери и текущая стадия отображаются как: **LO...LI...L2**.

По окончании установки на дисплее автоматически появится системный статус (см. § 16).



Во время установки датчики безопасности не действуют, за исключением аварийных устройств E1-E2. Во избежание помех движению соблюдайте дистанцию и следите за тем, чтобы никто не находился рядом с устройством.

Проверьте следующие установки

Проверьте корректность работы следующих устройств:

- датчики безопасности (входы S1-S2)
- приборы, включённые во входы (I1-I4)
- аварийная система (E1-E2)
- настраиваемые выходы (O1-O2)
- любые подключённые устройства управления.

Сохранение конфигурации

По окончании проверки работоспособности загрузите полную конфигурацию системы.

Выполните процедуру загрузки DOWNLOAD (см. (кнопка) **78**).

13.2 Основные / дополнительные настройки

Основные настройки (см. 13)

1. Нажмите F до появления на дисплее 1-й основной функции.

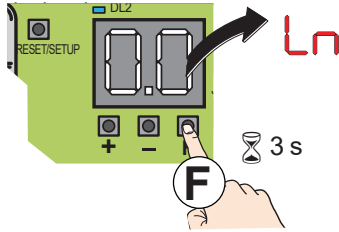

i Код функции остаётся на дисплее, пока удерживается кнопка.

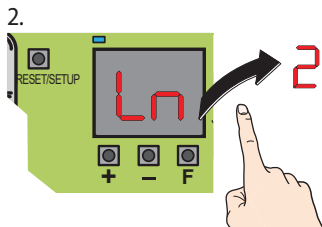

3. Используйте кнопки + или - для изменения значения функции.
4. Для подтверждения значения нажмите F. Переходите к следующей функции. Изменения вступают в силу незамедлительно. Таким образом задайте значения всех функций. Последняя функция (St) завершает настройку.

5. В St выберите Y или no с помощью кнопок +/- :
- Y = сохраняет новые настройки
- no = не сохраняет новые настройки

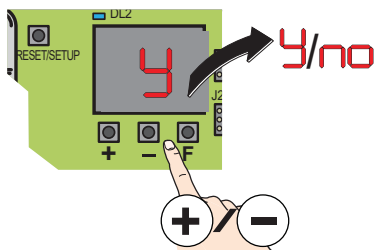

6. Нажмите F для подтверждения и закройте программу. На дисплее высветится системный статус (см. 16).

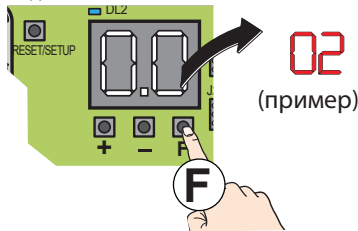

i Истечение времени на настройку

Настройка прерывается, если кнопки +, - и F не нажимались в течение 10 минут. На дисплее высветится автоматический системный статус и все несохранённые изменения придётся вводить заново.

Перебои в электропитании во время установки

Если в процессе установки произошло отключение электричества, все несохранённые придётся ввести заново.

Немедленный выход из режима настроек

Во время настройки одновременно нажмите F и - и удерживайте до активации функции St.

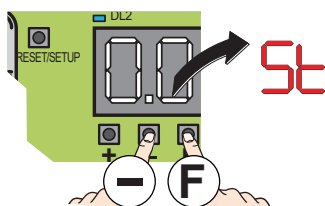

Дополнительные настройки (см. 14)

1. Одновременно нажмите F и + и удерживайте до появления первой дополнительной функции.

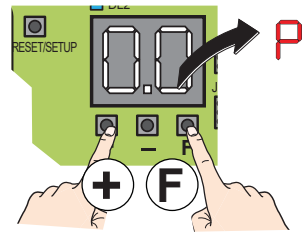

i Код функции остаётся на дисплее, пока удерживается кнопка.

2. Отпустите кнопки F и +. Появится дефолтное или настроенное ранее значение.

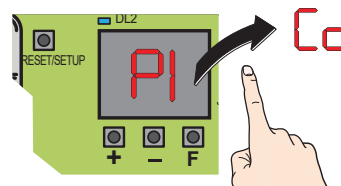

3. Используйте кнопки + или - для изменения значения функции.
4. Для подтверждения значения нажмите F. Переходите к следующей функции. Изменения вступают в силу незамедлительно. Таким образом задайте значения всех функций. Последняя функция (St) завершает настройку.

5. В St выберите Y или no с помощью кнопок +/- :
- Y = сохраняет новые настройки
- no = не сохраняет новые настройки

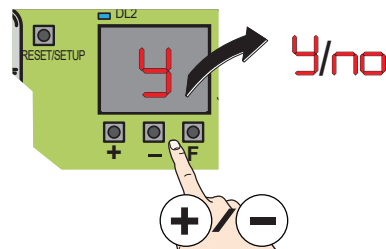

6. Нажмите F для подтверждения и закройте программу. На дисплее высветится системный статус (см. 16).

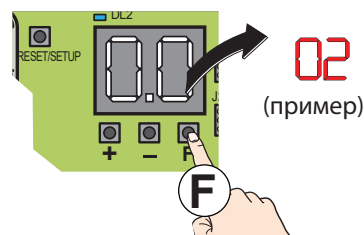

Базовые функции		CF1	CF2	CF3	CF4	CF5
CF	<p>Тип дверей</p> <p>no = не выбран 1 = A1000 2 = A1400 3 = RKE 1400 4 = SF1400 5 = не используется</p> <p>i При изменении данного параметра, загружаются значения по умолчанию.</p>	no	no	no	no	-
df	<p>Конфигурация по умолчанию The standard configuration is selected:</p> <p>no = не стандартная конфигурация y = значения по умолчанию</p>	y	y	y	y	-
Ln	<p>Количество створок (отображается только при CF=4)</p> <p>1 = 1 сторка 2 = 2 створки</p> <p>i При изменении значения, необходимо выполнить процедуру SETUP.</p>	-	-	-	4	-
Lt	<p>Выбор ширины открытия (отображается только при CF=4)</p> <p>1 = Узкий проход 1 створка <=65 см / 2 створки <=130 см 2 = Средний проход 1 створка >65см <75см / 2 створки >130см <150см 3 = Широкий проход 1 створка >=75см / 2 створки >= 150см</p>	-	-	-	4	-
mi	<p>Выбор направления вращения двигателя:</p> <p>1 = стандартное вращение -1 = нестандартное вращение</p> <p>i Выбор вступает в силу немедленно. Если параметр меняется после окончания первоначальной установки, отображается ошибка 38.</p>	1	1	1	1	-
PO	<p>Частичное раскрытие (не доступно при CF=4)</p> <p>Задайте процент частичного раскрытия</p> <p>no = 100% открытие Задаётся от 20% до 95% (максимум) от полного раскрытия Шаг = 5%</p>	50	50	50	-	-
PA	<p>Время паузы</p> <p>Позволяет настроить время паузы перед автоматическим закрытием</p> <p>Задаётся от 0 до 30 сек. Шаг = 1 с</p>	2	2	2	2	-

i Время паузы активно только в автоматическом режиме управления.

ES	<p>Сохранение энергии</p> <p>no = не включено y = включено</p>	no	no	no	no	-
Pn	<p>Время паузы в режиме НОЧЬ</p> <p>В ночном режиме, если открытие выполнено от команды Key, дверь остаётся открытой в течение временного промежутка, заданного этой функцией.</p> <p>Задаётся от 0 сек. до 4 мин. (максимум).</p> <p>от 0 до 58 сек., шаг= 2 сек.; время отображается в секундах от 58 сек. до 40 мин., шаг= 10 секунд, время отображается в минутах и десятках секунд,</p>	10	10	10	10	-
CS	<p>Скорость закрытия</p> <p>Регулируется от 1 (минимум) до 10 (максимум).</p>	5	5	5	5	-

Базовые функции		CF1	CF2	CF3	CF4	CF5
OS	Скорость открытия Регулируется от 1 (минимум) до 10 (максимум).	10	8	8	5	-
CF	Усилие при закрытии Регулируется от 1 (минимум) до 10 (максимума).	5	5	5	5	-
OF	Усилие при открытии Регулируется от 1 (минимум) до 10 (максимум).	8	8	8	8	-
EF	Время нажатия на препятствие для CF и OF Регулируется от 0.1 до 3.0 сек. шаг 0.1 сек	1.0	1.0	2.0	1.0	-
dr	Ленейное замедление OP/CL Регулируется от 1 (минимум) до 10 (максимум).	6	6	6	4	-
Ar	Линейное ускорение OP/CL Регулируется от 1 (минимум) до 10 (максимум).	8	8	5	8	-
CI	Конфигурация входа I1 HP вход (настраивается на SDK EVO с другими значениями и как H3 контакт) no = вход не активен 1 = Контакт внешнего сенсора 2 = Контакт внутреннего сенсора 7 = Контакт автоматического открытия 8 = Контакт полуавтоматического открытия 9 = Контакт режима "Аптека" 10 = Контакт ключа 20 = Контакт безопасности закрытия (H3) 21 = Контакт безопасности открытия (H3) 30 = Аварийное открытие (H3) 31 = Аварийное открытие с функцией запоминания (H3) 32 = Аварийная остановка (H3) 33 = Аварийная остановка с функцией запоминания (H3) 34 = Аварийное закрытие (H3) 35 = Аварийное закрытие с функцией запоминания (H3) 40 = Режим "Открыто" 41 = Режим "Только выход" 42 = Режим "Только вход" 43 = Ночной режим 44 = Ручной режим 45 = Режим частичного открытия 46 = Режим блокировки (*) 60 = Таймер 61 = Сброс (*) вход становится активным только в случае настройки функции блокировки на SDK EVO. Специфичные функции входов изложены в § 14.2	1	1	1	1	-
IF	Тест входа безопасности I1 параметр отображается только если CI = 20 или 21 4 = тест включен no = тест выключен	no	no	no	no	-
C2	Конфигурация входа I2 Устанавливается значение параметра C2 См. параметр C1	4	4	4	4	-

Базовые функции		CF1	CF2	CF3	CF4	CF5
2F	Тест входа безопасности I2 параметр отображается только если C2 = 20 or 21 Y = тест включен no = тест выключен	no	no	no	no	-
C3	Конфигурация входа I3 Устанавливается значение параметра C3 См. параметр C1	10	10	10	10	-
3F	Тест входа безопасности I3 параметр отображается только если C3 = 20 or 21 Y = тест включен no = тест выключен	no	no	no	no	-
C4	Конфигурация входа I4 Устанавливает значение параметра C4 to be set. См. параметр C1	7	7	7	7	-
4F	Тест входа безопасности I4 параметр отображается только если C4 = 20 or 21 Y = тест включен no = тест выключен	no	no	no	no	-
PF	Режим Аптека (не доступен при CF=4) Параметр отображается если один из входов C1, C2, C3, C4, P1, P2, E1 или E2 запрограммирован как Аптека. Регулируется от 5% до 95% (максимум) от полного открытия Шаг = 5% ⓘ Функция активно только в режиме НОЧЬ; в других режимах вход работает как автоматическое открытие	20	20	20	20	-
St	Выход из программирования Осуществляется выход из режима программирования с возможностью сохранения или не сохранения изменённых функций. Y = сохранить (только если нет ошибки конфигурации) no = не сохранять Нажмите F для подтверждения, на дисплее отобразится статус системы: 00 закрыто 01 открытие 02 открыто 03 пауза 04 пауза ночного режима 05 закрытие 06 открыто, остановлено или закрыто в аварийном режиме 07 в ручном режиме 08 в ночном режиме 10 Проводится тестирование системы 11 Остановлено 12 Проводится тестирование системы безопасности 13 Ошибка двери Одновременно нажмите + и - для отображения активной ошибки L0-L2 Идут фазы установки L0, L1, L2 ▪ в спящем режиме (мигает точка)	Y	Y	Y	Y	-

Расширенное программирование		CF1	CF2	CF3	CF4	CF5
P1	Конфигурация входа S1 Устанавливается значение параметра P1 См. параметр C1	20	20	20	20	-
IF	Тест входа безопасности S1 отображается только если P1 = 20 или 21 У = тест включен no = тест выключен	У	У	У	У	-
P2	Конфигурация входа S2 устанавливается значение параметра P2 См. параметр C1	20	20	20	20	-
2F	Тест входа безопасности S2 отображается только если P2 = 20 или 21 У = тест включен no = тест выключен	У	У	У	У	-
Q1	Логика безопасности при открытии 1 = СТОП (остановка движения при открытии) 2 = Низкое энергопотребление (движение замедляется)	2	2	2	2	-
BP	Кнопочные фотоэлементы (опционально) no = нет фотоэлементов 1 = 1 пара фотоэлементов 2 = 2 пары фотоэлементов  на кнопочных фотоэлементах тестирование не проводится.	no	no	no	no	-
E1	Конфигурация входа E1 Устанавливается значение параметра E1 См. параметр C1	no	no	no	no	-
IF	Тест входа безопасности E1 отображается только если E1 = 20 или 21 У = тест включен no = тест выключен	no	no	no	no	-
E2	Конфигурация входа E2 Устанавливается значение параметра E2 См. параметр C1	no	no	no	no	-
2F	Тест входа безопасности E2 отображается только если E2 = 20 или 21 У = тест включен no = тест выключен	no	no	no	no	-
BA	БАТАРЕЯ (не активна в режиме НОЧЬ) Логика работы батареи при отсутствии основного питания. no = не используется 1 = немедленно выполняет открытие 2 = немедленно выполняет закрытие 3 = при разряженной батарее последний манёвр открытие 4 = при разряженной батарее последний манёвр закрытие	no	no	no	no	-

Расширенное программирование		CF1	CF2	CF3	CF4	CF5
bn	<p>Батарея в режиме НОЧЬ</p> <p>Отображается только если bn не no</p> <p>Логика работы батареи в режиме НОЧЬ при отсутствии основного питания.</p> <p>1 = немедленно выполняет открытие</p> <p>2 = немедленно выполняет закрытие</p> <p>3 = при разряженной батарее последний манёвр открытие</p> <p>4 = при разряженной батарее последний манёвр закрытие</p>	4	4	4	4	-
EL	<p>Электрозамок (опционально) 60 ref. C</p> <p>no = не установлен</p> <p>1 = XB LOCK блокирует в режиме НОЧЬ</p> <p>2 = XB LOCK блокирует в режиме НОЧЬ и ОДНОСТОРОННИЙ ПРОХОД</p> <p>3 = XB LOCK блокирует в режиме НОЧЬ и когда створки полностью открыты.</p> <p>4 = XB LOCK блокирует всегда</p> <p>5 = XM LOCK блокирует в режиме НОЧЬ</p> <p>6 = XM LOCK блокирует в режиме НОЧЬ и ОДНОСТОРОННИЙ ПРОХОД</p> <p>7 = XM LOCK блокирует в режиме НОЧЬ и когда створки полностью открыты.</p> <p>8 = XM LOCK блокирует всегда</p> <p>(Пункты 5,6,7 и 8 недоступны при CF=1)</p>	no	no	no	no	-
SU	<p>Мониторинг электрозамка (опционально)</p> <p>Не отображается если EL = no</p> <p>no = не включен</p> <p>4 = включен</p>	EL=1-2-3-4	no	no	no	-
		EL=5-6-7-8	4	4	4	-
dn	<p>Активация второго мотора</p> <p>no = не установлен</p> <p>4 = второй мотор установлен (не доступно для CF=4)</p>	-	no	no	no	-
nd	<p>NIGHT-TIME MODE DELAY</p> <p>При выборе режима НОЧЬ внутренний датчик позволяет осуществить 1 полное открытие и остаётся активным в течении времени задержки установленного этой функцией.</p> <p>Регулируется от 0 до 59 с, шаг= 1 с</p> <p>от 1.0 м до 4.0 м, шаг = 0,1 м</p>	10	10	10	10	-

Расширенное программирование		CF1	CF2	CF3	CF4	CF5
01	<p>Конфигурация выхода OUT1 (J22) НО контакт Программируется как НЗ контакт через SDK EVO</p> <p> no = не используется I = GONG 2 = Ошибка платы управления 3 = Управление от батареи (если бЯ не no) 4 = Активен аварийный вход 5 = Тест устройств безопасности подключенных ко входам I1, I2, I3, I4. 6 = Дверь не закрыта 7 = Дверь открыта 8 = Дверь движется 9 = Подсветка (активна 60 сек) (время активации можно изменить через SDK EVO) I0 = Вторжение I1 = Активно одно из устройств безопасности I2 = Активно одно из устройств безопасности </p>	6	6	6	6	-
02	<p>Конфигурация выхода OUT1 (J22) НО контакт Программируется как НЗ контакт через SDK EVO</p> <p> no = не используется I = GONG 2 = Ошибка платы управления 3 = Управление от батареи (если бЯ не no) 4 = Активен аварийный вход 5 = Тест устройств безопасности подключенных ко входам I1, I2, I3, I4. 6 = Дверь не закрыта 7 = Дверь открыта 8 = Дверь движется 9 = Подсветка (активна 60 сек) (время активации можно изменить через SDK EVO) I0 = Вторжение (*) I1 = Активно одно из устройств безопасности I2 = Активно одно из устройств безопасности </p>	2	2	2	2	-

(*) Выход активируется только через SDK EVO с функцией удержание закрытия (KEEP CLOSED)

Расширенное программирование

CF1 CF2 CF3 CF4 CF5



Статус входов

Каждый сегмент дисплея относится к тому или иному входу и показывает активен вход или нет:

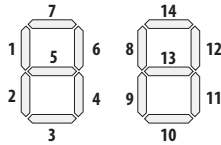

- 1 = S1 вход
- 2 = S2 вход
- 3 = вход ручной разблокировки
- 4 = всегда выключен
- 5 = Emergency 1 вход
- 6 = всегда выключен
- 7 = всегда выключен
- 8 = I1 вход
- 9 = I2 вход
- 10 = FSW вход
- 11 = I3 вход
- 12 = I4 вход
- 13 = Emergency 2 вход
- 14 = всегда выключен

.
---	---	---	---	---



Выход из программирования

Осуществляется выход из программирования с возможностью сохранить или не сохранять изменённые параметры.

- У** = сохранить (только если нет ошибки конфигурации)
 - но** = не сохранять
- Нажмите F для подтверждения.

У	У	У	У	У
----------	----------	----------	----------	----------

***) EP value:**

programming with the SDK EVO offers a wider number of options compared to the board. The board does not display the values that are not available and indicates all of them with EP (External Program). Programming with the board allows you to overwrite EP values by choosing an available value with the +/- buttons.

14. Функционал системы/Конфигурации

14.1 Рабочие режимы

Рабочие режимы могут быть активированы на SDK EVO следующим образом:

Выбор осуществляется нажатием клавиш на определённой части программного устройства; функция определяется включением соответствующего символа.



- НОЧНОЙ РЕЖИМ

Дверь закрывается, активируется замок двигателя (при наличии). Внешняя и внутренняя РЛС выключены. Контроллер ключа приводит к открытию и после ночной паузы закрытию.



- РУЧНОЙ РЕЖИМ

Створки свободны и могут быть сдвинуты вручную.



- АВТОМАТИЧЕСКИЙ РЕЖИМ

Дверь открывается (частично или полностью), затем закрывается после установленной паузы (по умолчанию -- 2 сек.).

Настройки времени паузы от 0 до 30 сек.

- ДВЕРЬ ОТКРЫТА



Дверь открывается и остаётся открытой.

- ДВУНАПРАВЛЕННАЯ АВТОМАТИКА



Движение людей осуществляется в обоих направлениях, внешняя и внутренняя РЛС работают.



- ОДНОНАПРАВЛЕННАЯ АВТОМАТИКА

(только выход) внешняя РЛС выключена.

(только вход) внутренняя РЛС выключена.

- ПОЛНОЕ ОТКРЫТИЕ



Дверь открывается полностью.

- ЧАСТИЧНОЕ ОТКРЫТИЕ



Дверь открывается не полностью (по умолчанию -- на 20%).

От 20% до 95% от полного раскрытия с шагом в 5%.

Функция	Статус двери	Внутренний сенсор	Внешний сенсор	Ключ	Аварийный режим
Ручной режим 	-----	нет эффекта	нет эффекта	нет эффекта	нет эффекта
Полное открытие 100%	Открыта	нет эффекта	нет эффекта	нет эффекта	нет эффекта
Автоматическое полное двунаправленное открытие 100%	Открыта	пауза с отсчётом рестарта	пауза с отсчётом рестарта	пауза с отсчётом рестарта	нет эффекта
	Закрыта	полное открытие и после паузы закрытие	полное открытие и после паузы закрытие	полное открытие и после паузы закрытие	полное открытие
Автоматическое частичное двунаправленное открытие %	Частично открыта	пауза с отсчётом рестарта	пауза с отсчётом рестарта	пауза с отсчётом рестарта	полное открытие
	Закрыта	частичное открытие и после паузы закрытие	частичное открытие и после паузы закрытие	частичное открытие и после паузы закрытие	полное открытие
Автоматическое полное однонаправленное открытие (только выход) 100%	Открыта	пауза с отсчётом рестарта	нет эффекта	пауза с отсчётом рестарта	полное открытие
	Закрыта	полное открытие и после паузы закрытие	нет эффекта	полное открытие и после паузы закрытие	полное открытие
Автоматическое частичное однонаправленное открытие (только выход) %	Частично открыта	пауза с отсчётом рестарта	нет эффекта	пауза с отсчётом рестарта	полное открытие
	Закрыта	частичное открытие и после паузы закрытие	нет эффекта	частичное открытие и после паузы закрытие	полное открытие
Автоматическое полное однонаправленное открытие (только вход) 100%	Открыта	нет эффекта	pause counting restarts	пауза с отсчётом рестарта	полное открытие
	Закрыта	нет эффекта	total opening and closure again after pause time	полное открытие и после паузы закрытие	полное открытие
Автоматическое частичное однонаправленное открытие (только вход) %	Частично открыта	нет эффекта	пауза с отсчётом рестарта	пауза с отсчётом рестарта	полное открытие
	Закрыта	нет эффекта	частичное открытие и после паузы закрытие	частичное открытие и после паузы закрытие	полное открытие
Частичное открытие, ночной режим %	Закрыта	нет эффекта	нет эффекта	частичное открытие и после ночной паузы закрытие	полное открытие
Частичное открытие %	Частично открыта	нет эффекта	нет эффекта	нет эффекта	нет эффекта

14.2 Настройка входов

Входы относятся к устройствам безопасности закрытия и открытия, устройствам активации открытия, предохранительных устройств и других устройств 95 .

ОТКЛЮЧЕННЫЙ вход

вход НЕ рассматривается в данном режиме.

Вход ФУНКЦИИ ВСЕГДА ОТКРЫТ/АВТОМАТИЧЕСКИЙ

- данный тип входа может быть активирован только на клеммах I 1, I2, I3 и I4 как контакт NO или NC.

- При активном контакте данный вход активирует рабочий режим ОТКРЫТО.

- При отключенном контакте данный вход активирует рабочий режим АВТОМАТИЧЕСКИ.

- кроме режимов ВСЕГДА ОТКРЫТ/АВТОМАТИЧЕСКИ, функции входа можно изменить с помощью SDK EVO LK EVO .

Вход EXTERNAL OPEN (внешний датчик)

- данный тип входа может быть активирован только на клеммах I1, I2, I3 и I4 как контакт NO или NC.

- При активном контакте , настроенного таким образом,

створки должны открываться и оставаться открытыми, пока активен вход.

- При неактивном контакте по истечении время паузы створки снова закрываются.

- на данном входе нельзя активировать РЕЖИМ ЭНЕРГОСБЕРЕЖЕНИЯ. - на данном входе можно выбрать ПОЛНУЮ или ЧАСТИЧНУЮ функцию.

- данный вход НЕ активен в режиме НОЧЬ или ТОЛЬКО ВЫХОД.

- при активации данного ввода на панели загорается зеленый диод ОТКРЫТО.

Вход функции ТОЛЬКО ВЫХОД/ДВОЙНОЕ НАПРАВЛЕНИЕ

- данный тип входа может быть активирован только на клеммах I1, I2, I3 и I4 как контакт NO или NC.

- При активном контакте данный вход активирует рабочий режим ТОЛЬКО ВЫХОД.

- При неактивном контакте данный вход активирует рабочий режим ДВОЙНОГО НАПРАВЛЕНИЯ.

Вход функции ТОЛЬКО ВХОД/ДВОЙНОЕ НАПРАВЛЕНИЕ

- данный тип входа может быть активирован только на клеммах I1, I2, I3 и I4 как контакт NO или NC.

- При активном контакте данный вход активирует рабочий режим ТОЛЬКО ВХОД.

- При неактивном контакте данный вход активирует рабочий режим ДВОЙНОГО НАПРАВЛЕНИЯ.

Вход АВТОМАТИЧЕСКОЕ ОТКРЫТИЕ

- данный тип входа может быть активирован только на клеммах I1, I2, I3 и I4 как контакт NO или NC.

- При активном контакте ввода, настроенного данным образом,

створки должны открыться и оставаться открытыми, пока данный ввод остается активным.

- При неактивном контакте по истечении времени паузы створки снова закрываются.

- на данном входе нельзя активировать РЕЖИМ ЭНЕРГОСБЕРЕЖЕНИЯ

- на данном входе можно выбрать ПОЛНУЮ или ЧАСТИЧНУЮ функцию.

- данный вход НЕ активен в режимах НОЧЬ или ТОЛЬКО ВЫХОД.

- при активации данного ввода на панели загорается зеленый диод ОТКРЫТО.

Вход ПОЛУАВТОМАТИЧЕСКОЕ ОТКРЫТИЕ

- данный тип входа может быть активирован только на клеммах I 1, I2, I3 и I4 как контакт NO или NC.

- При активном контакте ввода, настроенного таким образом,

створки открываются и остаются открытыми.

- режим ЭНЕРГОСБЕРЕЖЕНИЯ НЕ МОЖЕТ быть активирован на данном входе. - на данном входе можно выбрать ПОЛНУЮ или ЧАСТИЧНУЮ функцию. - данный вход НЕ активен в режиме

НОЧЬ

- при активации данного ввода на панели загорается зеленый диод ОТКРЫТО.

Вход PHARMACY ОТКРЫТ

- данный тип входа может быть активирован только на клеммах I1, I2, I3 и I4 как контакт NO или NC.

- При активном контакте ввода, настроенного таким образом, работа осуществляется следующим образом

1. При нормальной эксплуатации - функция АВТОМАТИЧЕСКОГО ОТКРЫТИЯ
2. В режиме НОЧЬ створки открываются частично и закрываются по истечении времени паузы. - при активации данного ввода на панели включается зеленый диод ОТКРЫТО.

Вход Key

- данный тип входа может быть активирован только на клеммах I1, I2, I3 и I4 как контакт NO или NC.

- в режиме НОЧЬ вход активен и выполняет функцию АВТОМАТИЧЕСКОГО ОТКРЫТИЯ.

- При активном контакте ввода, настроенного таким образом, в режиме НОЧЬ створки открываются и остаются открытыми, пока вход активен.

- При активном контакте ввода, настроенного таким образом, при нормальной эксплуатации створки открываются и остаются открытыми, пока вход активен.

- При неактивном контакте по истечении времени ночной паузы створки закрываются.

- на данном входе нельзя активировать РЕЖИМ ЭНЕРГОСБЕРЕЖЕНИЯ. при активации данного ввода на панели загорается зеленый диод ОТКРЫТО.

Вход БЕЗОПАСНОСТЬ ЗАКРЫТИЯ

- данный тип входа может быть активирован только на вводах I1, I2, I3 и I4, S1, S2 как контакты NO или NC.

- при активации ввода, настроенного таким образом, мы имеем следующие функции:

1. при закрытии створки открываются.
2. при открытых створках предотвращается закрытие
3. в режиме паузы, время перезагружается
 - возможно настроить функцию проверки датчиков перед закрытием
 - При неактивном контакте створки сразу закрываются если включена функция ЭНЕРГОСБЕРЕЖЕНИЯ, в ином случае створки закрываются после полного или частичного открытия.

- при активации данного ввода на панели включается красный диод SIC_CL .

Вход БЕЗОПАСНОСТЬ ОТКРЫТИЯ

- данный тип входа может быть активирован только на клеммах I1, I2, I3 и I4, S1 и S2 как контакт NO или NC.

1. при БЕЗОПАСНОСТИ ОТКРЫТИЯ активируется режиме СТОП, движение прекращается (статус I1), а данный статус сохраняется пока устройства безопасности активны.
2. при БЕЗОПАСНОСТИ ОТКРЫТИЯ в режиме Пониженного потребления движение медленно продолжается до полного открытия.
 - если активирован режим TEST, датчики проверяются автоматически перед каждым манёвром открытия.
 - в режиме НОЧЬ активация ввода, настроенного таким образом, при открытии останавливает движение. Если данная процедура не завершена по причине активации безопасности при открытии, будет ожидать выполнение процедуры, но если будет превышено время ночной паузы, створки возвращаются в закрытое положение.

- при активации данного ввода на панели загорается красный диод SIC_OP.

Вход ВНУТРЕННЕЕ ОТКРЫТИЕ

- данный тип входа может быть активирован только на клеммах I 1, I2, I3 и I4 как контакты NO или NC.
- При активном контакте входа, настроенного таким образом, створки должны открыться и оставаться открытыми, пока активен вход.
- При неактивном контакте по истечении время паузы створки снова закрываются.
- на данном входе можно активировать ЭНЕРГЕСБЕРЕГАЮЩИЙ РЕЖИМ.
- на данном входе можно выбрать ПОЛНУЮ ИЛИ ЧАСТИЧНУЮ функцию.
- данная функция НЕ активна в режиме НОЧЬ, кроме

промежутка времени до перехода в НОЧНОЙ РЕЖИМ.

- при активации данного входа на панели загорается зеленый диод ОТКРЫТО.

Вход АВАРИЙНОГО ОТКРЫТИЯ/ОСТАНОВА/ЗАКРЫТИЯ**БЕЗ ПАМЯТИ И С ПАМЯТЬЮ**

- данный тип входа можно активировать на клеммах I 1, I2, I3 и I 4 и E1, E2 как контакты NO или NC.
- При активации данного входа створки выполняют заданную функцию, пока ввод активен.

Порядок аварийных приоритетов следующий: Открыть, Останов, Закреть. -

Вход, настроенный как АВАРИЙНОЕ ОТКРЫТИЕ ведет себя по разному в зависимости от того, запрограммирован с памятью или без:

1. без памяти, когда вход более неактивен, створки больше не остаются ОТКРЫТЫМИ и возвращаются в предыдущее состояние.
2. с памятью, после отключения входа створки остаются ОТКРЫТЫМИ до подачи команды СБРОС.

- Открытие всегда ПОЛНОЕ.

- Вход, настроенный как АВАРИЙНЫЙ ОСТАНОВ, ведет себя по разному в зависимости от того, запрограммирован с памятью или без:

1. без паяти, при деактивации входа, створки не остаются в состоянии СТОП и возвращаются в предыдущее положение.
2. с памятью, после отключения ввода створки остаются в статусе СТОП до команды СБРОС.

- Вход, настроенный как АВАРИЙНОЕ ЗАКРЫТИЕ, ведет себя по разному в зависимости от того, запрограммирован с памятью или без:

1. без паяти, при деактивации входа, створки не остаются Закрытыми и возвращаются в предыдущее положение.
 2. с памятью, при деактивации входа створки остаются Закрытыми до команды СБРОС.
- данные функции активны в НОЧНОМ режиме.
 - данные функции не активны в РУЧНОМ режиме.
 - при активации входа на панели загорается зеленый диод

EMERG.

Вход ФУНКЦИИ ПОЛНЫЙ/ЧАСТИЧНЫЙ

- данный тип входа может быть активирован только на клеммах - I1, I2, I3 и I4 как контакт NO или NC.

- При активации контакта данный вход активирует режим ЧАСТИЧНОГО работы.

- При деактивации контакта данный вход активирует режим ПОЛНОГО открытия.

Вход ФУНКЦИИ НОЧНОГО ВРЕМЕНИ

- данный тип входа можно активировать на клеммах I 1, I2, I3 и I 4 как контакт NO или NC.

- Активный контакт входа, настроенного таким образом, активирует режим НОЧЬ.

- При неактивном контакте входа, настроенного таким образом происходит выход из режима НОЧЬ.

Вход РУЧНОЙ ФУНКЦИИ

- данный тип функции можно активировать на клеммах I 1, I2, I3 и I 4 как контакт NO или NC.

- Активация контакта, настроенного таким образом, активирует РУЧНОЙ режим работы.

- При неактивном контакте входа, настроенного таким образом, происходит выход из РУЧНОГО режима.

Вход БЛОКИРОВКА



- данный тип ввода легко активируется на клеммах I1, I2, I3 и I4

- Вход активируется только, если функция БЛОКИРОВКА запрограммирована через меню Intercom через SDK EVO.

Вход ТАЙМЕР

- при активации, включается функция ТАЙМЕР.

- при деактивации, функция ТАЙМЕР отключается.

	V	+24V  питание комплектующих
	I4	Input4 настраиваемой (программирование)
	I3	Input3 настраиваемой (программирование)
	G	GND Отрицательное питание комплектующих и Общие контакты
	I2	Input2 настраиваемой (программирование)
	I1	Input1 настраиваемой (программирование)
	G	GND Отрицательное питание комплектующих и Общие контакты
	V	+24V  питание комплектующих

14.3 КОНФИГУРАЦИЯ ВВОДОВ J22 (OUTPUTS)

O1 и O2 спецификация:

ВЫХОД O1 Open Collector с максимальной нагрузкой 100mA должен быть подключен между O1 и V.

(можно настроить с платы управления и SDK EVO)

контактная группа реле O2 с максимальной нагрузкой 2A должна быть подключена между O2 и O2.

(можно настроить с платы управления и SDK EVO)

Сигналы ВЫХОДОВ OUT1 и OUT2 могут быть настроены, как показано ниже: **ВЫХОД определен, как ОТКЛЮЧЕНО**

-- всегда отключает ВЫХОД.

Конфигурация ВЫХОДА - GONG (звуковой сигнал)

- активируется и деактивируется через интервал в 1 сек., когда устройства безопасности открытия и закрытия заняты

ВЫХОД настроен как ОШИБКА (ERROR)

- выход включен, когда есть какая-то активная ошибка.

ВЫХОД настроен как БАТАРЕЯ (BATTERY)

- ВЫХОД включен при работе с батареей, т.е. произошло отключение питания.

ВЫХОД настроен как АВАРИЙНЫЙ (ACTIVE EMERGENCY) -

выход включен при аварийной ситуации.

ВЫХОД настроен как ТЕСТ (TEST)

- активирует выход для выполнения теста (FAIL SAFE) на ВХОДЫ I 1-14, настроенные как безопасность закрытия и открытия, на которых была активирована опция TEST перед закрытием или открытием.

ВЫХОД настроен как ДВЕРЬ НЕ ЗАКРЫТА

- выход включен, когда дверь в статусе НЕ ЗАКРЫТА.

ВЫХОД настроен как ДВЕРЬ ОТКРЫТА

- выход включен, когда дверь в статусе ОТКРЫТА

ВЫХОД настроен как ДВЕРЬ ДВИЖЕТСЯ

- выход вкл., когда дверь движется, открывается или закрывается

ВЫХОД настроен как СВЕТ

- выход вкл. на запрограммированное время работы в режиме НОЧЬ для открытия створок.

ВЫХОД настроен как ПРОНИКНОВЕНИЕ

- выход включен, когда происходит проникновение, т.е. когда детектор обнаруживает неожиданное движение двери в закрытом положении более 1 см.

ВЫХОД настроен как БЕЗОПАСНОСТЬ ПРИ ЗАКРЫТИИ --

- активирует выход, когда хотя бы 1 устройство безопасности при закрытии активно.

ВЫХОД настроен как БЕЗОПАСНОСТЬ ПРИ ЗАКРЫТИИ/ОТКРЫТИИ

- активирует выход, когда хотя бы 1 устройство безопасности при закрытии или безопасности при открытии активно.

- **Выход зависит от того, как он был запрограммирован:**

- Норм. ОТКР. означает, что контакт замыкается при активном ВЫХОДЕ.

- Норм. Закрытый означает, что контакт размыкается при активном ВЫХОДЕ.

14.4 ОБНАРУЖЕНИЕ ПРЕПЯТСТВИЙ

Препятствия при закрытии (кол-во препятствий = 0 dF1,dF2)

Из-за обнаружения препятствий при закрытии створки начинают двигаться в обратную сторону. Можно выбрать параметры прикладываемых усилий и времени, используемые двигателем при обнаружении препятствия.

Ошибка 24 возникает в случае, если число запрограммированных препятствий в режиме ЗАКРЫТИЯ достигнуто.

Количество возникших препятствий во время закрытия может быть сброшено: командой RESET - перезагрузить

- при достижении закрытого положения
- путем изменения режима работы

Препятствия при открытии

(кол-во препятствий = 0 dF1,dF2)

Если во время ОТКРЫТИЯ обнаружено препятствие, двери перестают двигаться, и через 10 секунд повторяется попытка открыть. Ошибка 24, а затем ошибка 31 генерируется, когда цифра запрограммированных в режиме ОТКРЫТИЯ количество препятствий достигнута.

Запрограммированное значение кол-ва препятствий при открытии сбрасывается до нуля:

- командой RESET - перезагрузить
- при достижении открытого положения
- путем изменения режима работы
- препятствие, обнаруженное во время открытия в режиме НОЧЬ, останавливает створки и после того, как истечёт время паузы в ночное время, они снова закрываются (защита при закрытии и ВХОДЫ не активны)

14.5 ЗАЩИТА ОТ ПРОНИКНОВЕНИЯ И ФУНКЦИЯ PULL&GO

ЗАЩИТА ОТ ПРОНИКНОВЕНИЯ активна, когда дверь вручную перемещается из положения ЗАКРЫТО.

Дверь пытается вернуться в закрытое положение, сигнализируется ошибка 63.

ЗАЩИТА ОТ ПРОНИКНОВЕНИЯ не активна, при работе от батареи в ночном режиме.

Функция PULL&GO когда дверь передвигают вручную из положения ЗАКРЫТО для облегчения открытия через активацию двигателя.

ЗАЩИТА ОТ ПРОНИКНОВЕНИЯ не активна в функции PULL&GO.

14.6 ФУНКЦИЯ BOOST

Функция BOOST используется для обеспечения максимального усилия при пуске герметичных створок.

14.7 НАБОР ELASTIC

Для активируемого параметра ELASTIC необходимо установить комплект анти-паники XDEK.

- для его установки см. специальную инструкцию XDEK.

После установки XDEK позволяет совершить открытие створок в режиме анти-паника.

14.8 ФУНКЦИЯ ЭНЕРГОСБЕРЕЖЕНИЯ

Функция энергосбережения позволяет уменьшить время открытия / закрытия и ограничить количество «ложных открытий», распознавая направление движения пешехода (приближается, удаляется, идет сбоку). Включает открытие дверей с использованием внешних и внутренних датчиков. Когда датчики больше не задействованы, и не обнаруживают движения, направление движения дверей меняется. ОБЯЗАТЕЛЬНЫЕ ТРЕБОВАНИЯ: Энергосберегающая функция требует использования однонаправленных детекторов внутри и снаружи. Режим работы должен быть автоматический - AUTOMATIC.



Для обеспечения максимальной безопасности соблюдайте инструкции по эксплуатации детектора.

КАК АКТИВИРОВАТЬ ФУНКЦИЮ: в ПРОГРАММИРОВАНИИ :

- Set **ES = 4.**



Параметр может быть выбран на ПЛАТЕ

УПРАВЛЕНИЯ или SDK EVOSDK EVO.

14.9 Функция Энергосбережения при открытии и закрытии

Режим низкого энергосбережения ограничивает кинетическую энергию движения створок.

Стандарт EN 16005: 2012, действующий в странах ЕС, позволяет использовать режим низкого энергосбережения в качестве альтернативы использованию других контролирующих устройств



ПРЕДУПРЕЖДЕНИЕ: режим работы с низким энергопотреблением не разрешен, если пользователи являются пожилыми, больными, инвалидами или детьми.



Для этого типа контакт непосредственно с дверями НЕ допускается. Используйте специальные механические защитные устройства.

Как установить режим низкого энергосбережения во время закрытия дверей **CS CF**

- Установите **CS**, учитывая максимальную скорость, указанную в табл. 15 в соответствии с весом створки.

- Установите **CF**, соблюдая максимальное значение силы закрытия 1.

- Установить ускорение при закрытии = 1 (стр. 94)

- установить количество препятствий во время закрытия = 0 (стр. 95)



Более подробно - см. стандарт EN 16005:2012.

Как установить режим низкого энергосбережения во время открытия **OS OF**

при программировании:

- Установите **OS**, соблюдая максимальные значения скорости открытия, указанные в табл. 15 в соответствии с весом створки -

Установите **OF** соблюдая максимальное значение силы открытия 1

- Установите ускорение при открытии = 1 (стр. 94)

Установить количество препятствий при открытии = 0 (стр. 95)



Более подробно - см. стандарт EN 16005:2012.

Для программирования может быть использован SDK EVO

максим. значения Скорости при установке Режима низкого энергосбережения

☰ 15

вес створки / e [kg]	макс. скорость (CS/OS)
10	9
20	8
30	7
от 40 до 50	6
от 60 до 80	5
от 90 до 150	4
от 160 до 240	3



CF / OF нужно установить 1.

15.1 СИСТЕМНАЯ ДИАГНОСТИКА: ПРЕДУПРЕЖДЕНИЯ, ОШИБКИ

На дисплее отображается:

- СТАТУС - ☰ 16

- ОШИБКИ, которые останавливают работу системы, обозначаются светодиодом **STEADY RED LED DL4**. Если есть несколько ошибок одновременно, каждая ошибка сигнализирует после того, как предыдущую устранили. См. ☰ 17.

- текущие ошибки состояния, показаны красным светодиодом DL4, описаны в ☰ 18.



Чтобы проверить текущий код ошибки, нажмите

и удерживайте кнопки + и - одновременно.

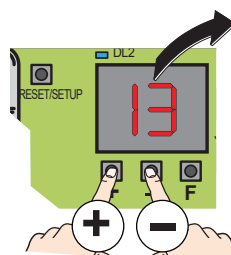

A1 + код предупреждения DL4

0

E1 + код ошибки DL4

☰ 16 Состояние системы автоматизации

Состояние автоматизации

00	закрыто
01	открывается
02	открыто
03	пауза
04	ночная пауза
05	закрывается
06	06 открыто, остановлено или аварийное закрытие
07	ручное управление
08	режим НОЧЬ
10	система ТЕСТируется
11	остановлено
12	система безопасности ТЕСТируется
13	ошибка (нажать + и - Одновременно для отображения ОШИБКИ)
L0-L2	фаза L0, L1, L2 установки
.	в спящем режиме (точка мигает)

17 ОШИБКИ

ошибка	Требуемое действие (СБРОС после устранения)
1 ОШИБКА ПЛАТЫ (*)	Выполните RESET. Если проблема не исчезнет, замените плату управления.
4 Ошибка источника питания аксессуаров (VACC)	Выполните RESET. Если проблема не исчезнет, замените плату управления.
5 Ошибка работы микропроцессора (*)	Обновить FW. Требуется файл на USB - (фл 78)
7 Неисправность двигателя (*)	заменить Двигатель
9 Низкий уровень напряжения сети	при присоединенной батарее, убедитесь, что комплект батарей включен через плату или SDK EVO. Проверьте блок питания
10 Батарея разрядилась	Заряд батареи слишком низкий, чтобы осуществить движение (только в режиме батареи)
11 S1 ТЕСТ - ОШИБКА (*)	проверить:
12 S2 ТЕСТ - ОШИБКА(*)	- Подключение защиты - работу предохранителей - программирование входа P1-P2.
15 Установка запрещена	выполнить заново процедуру SETUP
16 Encoder (энкодер) ошибка (*)	заменить Двигатель
18 Прошивка (FW) несовместима	На этапе обновления обнаружена неправильная FW. Проверьте и обновите плату FW. Требуется файл на USB-устройстве (фл 78).
19 механическое трение (*)	Следите за тем, чтобы створки скользили плавно при отключенном питании, отсоединении аккумулятора и двигателя. Удалите все трения. Проверьте ограничительный ролик
20 тест входов запрограммированных на безопасность не пройден не пройден (*)	Проверьте входное соединение
22 Поврежденные данные	Перепрограммируйте устройство или загрузите программы, которые были сохранены на USB-накопителе (фл 78).
23 Высокий уровень напряжения сети	ошибка блока питания. Замените блок питания
24 Последовательные ПОМЕХИ при закрытии	Проверить и убрать помехи при закрытии.
25 Ошибка второго мотора	заменить 2-й (дублирующий мотор) (при наличии)
26 Неисправность блокировки двигателя (*)	Заменить блокировку двигателя
27 Ошибка вращения двигателя	Проверьте соединение ремня со створками
29 ошибка AUX панели(*)	Проверьте таблицу Error AUX на SDKEVO
31 Последовательные помехи при открытии	Проверить и убрать помехи при открытии.
32 Motor - Время ожидания	Проверить механические упоры двигателя (*)
38 Ошибка конфигурации	Выбран 2-й мотор или изменено направление вращения.
39 Данные в памяти установки отсутствуют или повреждены	повторить процедуру установки
99 Выполняется удаление данных (не отображается)	-----

i Если ошибка повторяется через 30 секунд, плата выполняет АВТОСБРОСС (относится к ошибкам

отмеченным знаком (*)). Плата делает 5 попыток.

18 Предупреждения

показания	Требуется вмешательство
41 Дата и время утеряны	сбросить время и дату с помощью SDK EVO.
42 Батарея часов разряжена	В случае отказа сетевого питания замените аккумулятор
44 Аварийная работа	Сигнал об аварийной ситуации
45 Таймер вкл.	ТАЙМЕР находится в активированном состоянии
46 функция ТАЙМЕР выполняется	Функция ТАЙМЕР выполняется с режимом работы, отличным от Полн. Автоматич. в обоих направлениях

показания	Требуется вмешательство
47 Последнее движение, проведенное с наличием батареи	Плата выполнила последнее запрограммированное движение с помощью аккумулятора.
48 режим НОЧНОЕ ВРЕМЯ	действие в Ночном режиме.
49 Ручной режим	действие в ручном режиме
50 Частичный режим	действие в Частичном режиме
51 обнаружены помехи при закрытии	Дверь снова открывается. Убрать препятствие при закрытии
52 обнаружены помехи при открытии	Через 5 сек. дверь откроется еще раз. Проверить препятствия при открытии
53 Количество циклов обслуживания - повреждено	Замените плату управления и выполните техническое обслуживание системы.
54 Ошибка - повреждения блокировки двигателя	Выполнить RESET. Проверить блокировку двигателя
55 режим pharmacy (аптека)	происходит открытие в режиме PHARMACY.
56 работа от батареи	Индикация отображается пока автоматика работает от батареи при пониженном напряжении в сети.
57 Поиск удара при открытии	Индикация отображается пока процесс выполняется
58 Поиск удара при закрытии	Индикация отображается пока процесс выполняется
59 Неисправность блокировки двигателя (только с комплектом мониторинга)	Выполнить RESET. Заменить блокировку двигателя.
60 необходимо Техобслуживание	Обычное или периодическое тех. обслуживание.
61 SDK EVO или LK EVO ОШИБКИ	Проверьте устройство и проверьте соединения , Обновите FW (78). Если проблема останется - замените SDK EVO или LK EVO .
62 Неисправность зарядного устройства	Выполнить RESET. Если проблема останется - замените блок управления.
63 происходит вторжение	Выполняется попытка вручную открыть створки
65 происходит УСТАНОВКА	происходит УСТАНОВКА в данный момент
67 ЭНЕРГОСБЕРЕЖЕНИЕ	Питание для аксессуаров (исключая SDK-EVO) было отключено, чтобы сохранить батарею и не допустить ее быстрого разряда.
68 Тест на безопасность не прошел	Проверьте работу датчиков. Если проблема не устранена, замените датчик. В этом состоянии створки движутся с меньшей скоростью.
69 дверь открыта	Дверь открыта при полуавтоматической функции OPEN.
70 низкий заряд батареи	Батарея разряжена
71 Slave Intercom - режим ВЕДОМОГО	конфигурация - режим ВЕДОМОГО
72 CANBUS - сбой	замена панели управления
73 Intercom Node Alarm - Сигнал INTERCOM	Ведущий: по крайней мере один узел не отвечает / Ведомый: Ведущий не отвечает
74 INTERLOCK - режим работы	INTERLOCK - режим работы не активирован
80 нестандартное программирование	Предупреждение не отображается на панели управления

19 ОШИБКИ AUX (дополнительный двигатель)

ОШИБКИ AUX	Требуется вмешательство
200 Неисправность UC (поврежденная FW или оперативная память)	Выполнить перезагрузку; Если ошибка сохраняется, замените плату
201 Неисправный двигатель AUX	Проверьте проводку двигателя. Перезагрузка. Если ошибка сохраняется, замените двигатель AUX.
202 механические трения	Вручную проверить плавное скольжение створок по всем направляющим
203 AUX Motor Driver - драйвер мотора AUX	Выполнить перезагрузку; Если ошибка сохраняется, замените плату
204 Прошивка (FW) несовместима	Несовместимая прошивка загружена
205 Вращение двигателя	Проверьте проводку мотора, AUX

ошибки AUX	Требуется вмешательство
206 Ошибка энкодера	проверить проводку
216 Проблемы связи между двумя платами	Выполнить сброс ; Если ошибка сохраняется, замените плату
217 Неправильное положение открытия	Выполнить сброс ; Если ошибка сохраняется, замените плату
218 препятствия	проверить наличие помех
219 неправильная ID - идентификация	заменить плату
220 Ошибка питания	Выполнить сброс ; Если ошибка сохраняется, замените плату
221 время ожидания истекло - Timeout	Выполнить сброс ; Если ошибка сохраняется, замените плату
222 Тест VMain	заменить плату

15.2 ВЫЯВЛЕНИЕ И УСТРАНЕНИЕ НЕИСПРАВНОСТЕЙ

Ниже приведено руководство по устранению любых ситуации, не включенных в системную диагностику (предупреждения / ошибки).

📖 20 Руководство по устранению неполадок

УСЛОВИЯ	ДЕЙСТВИЯ
SDK EVO не работает	<ul style="list-style-type: none"> - нет сетевого напряжения и плата работает от батареи в режиме НОЧЬ с функцией энергосбережения - подключение к плате прерывается: проверьте кабели и проводку между SDK EVO и платой - плата работает неправильно: замените плату
Все светодиоды выключены	<ul style="list-style-type: none"> - убедитесь, что предохранитель 5x20 T2.5A внутри блока питания не сгорел - проверьте установку разъема J1 на плате - проверить соединение с блоком питания - плата работает неправильно: замените плату
Индикатор Питания выключен 24V LED  вкл.	<ul style="list-style-type: none"> - нет питания от сети и плата работает от батареи
дверь НЕ ЗАКРЫВАЕТСЯ	<ul style="list-style-type: none"> - задействованы устройства безопасности при закрытии - Аварийная работа - активно - убедитесь, что функция Дверь Открыта (DOOR OPEN) не выбрана - убедитесь, чтобы функция Ручное управл. не была выбрана - проверить подключение двигателя - проверить наличие напряжения питания двигателя
дверь НЕ ОТКРЫВАЕТСЯ	<ul style="list-style-type: none"> - задействованы устройства безопасности при открытии - Аварийная работа - активно - убедитесь, чтобы функция Ручное управл. не была выбрана - убедитесь, чтобы функция НОЧЬ не была выбрана - проверить подключение двигателя - убедитесь, что замок не блокирует двигатель - проверить наличие напряжения питания двигателя
Дверь ЗАКРЫВАЕТСЯ вместо ОТКРЫТИЯ и наоборот	<ul style="list-style-type: none"> - Проверьте фиксацию ремня и направление вращения на плате и выполните НАСТРОЙКУ
Дверь движется в краткие промежутки	<ul style="list-style-type: none"> - Проверьте правильность установки разъема энкодера - проверить целостность энкодера - проверить целостность соединительного кабеля
Дверь движется на малых скоростях	<ul style="list-style-type: none"> - убедитесь, что выбранные уровни скорости правильные - убедитесь, что выбранные области замедления правильные
Дверь ускоряется и внезапно замедляется во время открытия и / или закрытия.	<ul style="list-style-type: none"> - Измените отображаемые значения на дисплее CF и EF.
Дверь не выполняет настройку	<ul style="list-style-type: none"> - дверь установлена в режиме НОЧЬ - дверь установлена на РУЧНОМ управлении - активный внутренний или внешний датчики - Аварийная работа - активно - двигатель или энкодер не подключены, нет питания или плата неисправна

16 РАБОТА С ПЛАТОЙ

16.1 НАСТРОЙКА

НАСТРОЙКА состоит из нескольких действий.

когда необходимо произвести НАСТРОЙКУ

- когда система автоматике двери впервые введена в эксплуатацию **63** или после замены платы
- когда на дисплее отображается ошибка **I5**
- после любого смещения стопоров
- когда кол-во створок (LN) изменено
- после сброса до заводских настроек

НАСТРОЙКА НЕ МОЖЕТ быть выполнена в условиях:

- Аварийная работа
- РУЧНОЙ режим
- НОЧНОЙ режим
- Отключение электричества.

В этом случае управление - остается в статусе **L0**, пока причина проблемы не будет устранена.

КАК ВЫПОЛНИТЬ НАСТРОЙКУ С ПЛАТЫ УПРАВЛЕНИЯ

- НАЖМИТЕ КНОПКУ SW1, удерживайте 5 s.

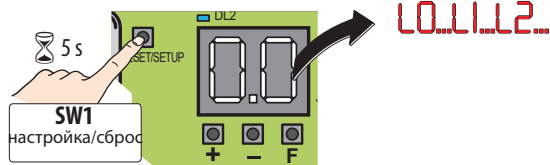

НАСТРОЙКА прервана (**L0**) если во время процедуры происходит одно из следующих действий:

- активация аварийной команды
- установка Ночного или Ручного Режимов
- активация ошибки во время движения.
- Активация безопасности не предотвращает выполнение НАСТРОЕК.

Чтобы выполнить Настройку SDK EV0 см. **95**.

16.2 СБРОС

Сброс - это процедура инициализации работы платы.

СБРОС необходимо выполнить:

после автоматической блокировки:

- Ошибка платы с запросом СБРОСА

СБРОС С ПАНЕЛИ:

- НАЖМИТЕ КНОПКУ SW1, на 1 сек. и отпустите

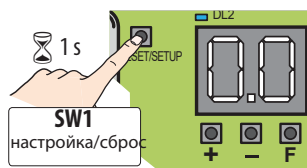

i Чтобы выпонить СБРОС SDK EV0 см. **69**.

16.3 ВОССТАНОВЛЕНИЕ ЗАВОДСКИХ НАСТРОЕК

RESTORE - ВОЗВРАТ К ЗАВОДСКИМ НАСТРОЙКАМ.



Процедура необратима и включает в себя:

- потеря данных Настроек (необходимо выполнить СБРОС/SETUP еще раз)
- потеря программирования (сброс значений по умолчанию)
- счетчики циклов сбрасываются до нуля
- потеря паролей («0000» сбрасывается)

КОГДА необходимо ВОССТАНОВЛЕНИЕ

Если вы хотите отменить все настройки, сделанные на плате.

КАК выполнить ВОССТАНОВЛЕНИЕ

1. Отключите питание от сети и отсоедините аварийный аккумулятор
2. восстановить питание панели управления
3. в течение первых 4 с ек после включения (пока на дисплее отображается версия FW) одновременно нажмите на 5 сек кнопки + - F



4. на дисплее отобразится --
5. отпустить кнопки
6. на дисплее отображается статус автоматизации.



После восстановления заводских установок выполните настройку.

16.4 ОБНОВЛЕНИЕ (ЗАГРУЗКА) Файлы
с USB копируются на плату управления.



Файлы обновлений можно загрузить с веб-сайта: www.faacgroup.com

Устройство USB должно быть отформатировано файловой системой FAT или FAT 32

Формат NTFS не распознается платой управления.
Необходимые файлы, указанные в **23** должны находиться в корневом каталоге USB-устройства (не в каталогах или сжатые)
Используйте USB с максимальным потреблением 500 мА.

1. При включении плата управления будет находиться в режиме Bootloader в течении нескольких секунд. Индикация на дисплее **bo**.
 2. вставьте USB в разъем J17 .
 3. Устройство USB обнаружено, и на дисплее отображаются буквы **bo**
 4. нажать и отпустить кнопку **F**, чтобы пролистать доступные функции
 5. нажмите и удерживайте кнопки + – в течении 3 сек. для запуска отображаемых функций; начнется обновление
- Мигает на дисплее и светодиод USB на панели управления.
По окончании, на дисплее отобразится:
ч = если завершено успешно
но = в случае ошибки (**Красный светодиод DL4** включен на панели).
- i** для отображения кода ошибки, одновременно нажмите + и -.
6. извлеките устройство USB.

21 ОБНОВЛЕНИЕ (UPLOAD) с USB



Обновление прошивки E1400
Обязательный файл: 1400.hex



SDK EVO и LK EVO включая расшифровку сообщений, отображаемых устройством.
для обновления SDK EVO, необходимы 2 файла на USB :
SDKEVO.hex
SDKEVO_L.bin
для обновления LK EVO , нужен 1 файл на USB : LK EVO .hex



для обновления прошивки DM (второй мотор).
нужен файл: 1400DM.hex



для платы E1400 - CONFIGURATION UPLOAD (ЗАГРУЗИТЬ КОНФИГУРАЦИЮ)
нужен файл:: 1400.prg



E1400 - для загрузки КОНФИГУРАЦИИ ТАЙМЕРА. required file: 1400.tmr



Если на панели останется режим **bo**,

необходимо выполнить перезагрузку!

16.5 ВВОД ДАННЫХ

Файлы с платы копируются и сохраняются на USB-накопителе.



USB нужно отформатировать с помощью FAT/FAT 32 файловой системой.
NTFS формат - не распознается.

1. при включении, плата будет в режиме Bootloader несколько секунд. Это показано значком **bo**
 2. Вставьте запоминающее устройство USB в разъем J17
 3. USB прочитано и на панели отображено **bo**
 4. нажмите кнопку **F**, чтобы пролистать доступные функции, см. **22**
 5. Нажмите и удерживайте + – кнопки одновременно в течение 3 сек, чтобы запустить отображаемую функцию, пока **Or** или **Ad** не появятся на дисплее.
 6. отпустите кнопки и используйте кнопки + –, чтобы выбрать 1 из 2 способов сохранить:
Or (перезаписать) = Файл будет сохранен на запоминающем устройстве USB, пересохранив все существующие файлы с тем же именем
Ad (добавить) = файл будет сохранен на USB в дополнение к существующим *
 7. Нажмите F, чтобы сохранить файл в корневом каталоге USB-накопителя
 8. По завершении операции на дисплее отобразится:
ч = если операция сохранена успешно
но = в случае ошибки (**RED LED DL4** - красный светодиод на панели).
- i** для отображения кода ошибки, одновременно нажмите + и -.
9. Извлеките устройство USB.

22 ЗАГРУЗИТЬ в USB следующие функции:



E1400 CONFIGURATION - загрузить в USB устройство. t
файл скопирован 1400.prg (*)



скачать TIMER CONFIGURATION - конфигурация ТАЙМЕРА
Эта функция позволяет сохранить конфигурацию TIMER (таймер) на плате E1400 на устройство USB.
файл скопирован: 1400.tmr (*)



загрузка данных LOG DATA :
Эта функция позволяет сохранять данные журнала LOG с E1400 на USB накопитель.
файл скопирован: 1400.log (*)

(*) Если в корневом каталоге уже есть файл с тем же именем, для хранения данных было выбрано **Ad**, дополнительный номер будет добавлен к имени файла.
пример: если уже есть файл 01.prg, файл 140002.prg будет сохранен и т.д.

23 файлы прошивки и программирования

1400.hex	E1400 - прошивка платы управления
1400DM.hex	DM (второй мотор) - прошивка платы управления
1400.prg	программирование платы управления
1400.tmr	программирование таймера
SDKEVO.hex	SDK EVO прошивка
SDKEVO_L.bin	обновления языка SDK EVO
LK EVO .hex	LK EVO прошивка

 24 Ошибки BOOTLOADER

ОШИБКИ	Требуется вмешательство	
81	Файлы обновления отсутствуют	Проверьте файлы на USB-накопителе
82	ОШИБКА ЗАПИСИ файлов	Ошибка чтения файла. Процедура повторного обновления.
83	Устройство обновления неимправно или отсутствует	Подключенное устройство несовместимо или не подключено.
85	Ошибка ПО	Ошибка чтения файла. сделайте обновление повторно.
88	Ошибка чтения файла	Файл поврежден или неверен
90	Ошибка ПАРОЛЯ	Пароль неверен или отличается
91	Сбой платы управления	Заменить плату
97	USB ошибка	Ключ USB-памяти не распознан. USB-ключ не отформатирован в файловой системе FAT или FAT 32 или неисправен.

17. INTERCOM

■ Описание

A1400 AIR имеет возможность связи с другими установками A1400 AIR через сеть Intercom. Это позволяет использование следующих функций (Программирование/Intercom/Меню функций):

- INTERMODE: главная дверь, с которой включается режим работы для всех других, подключенных к сети.
- INTERLOCK две отдельные двери, когда открытие одной зависит от закрытия другой и наоборот



Каждая сеть подключенная к A1400 AIR, должна быть запрограммирована на один режим Intercom.

■ Подключение

Устройства в сети подключаются через 3-каскадные провода между разъёмами J18 .



Последовательность, в которой устройства подключены не важна, важно использование КАСКАДНОГО подключения..

■ Адресация

Уникальный ИН (Программирование/Intercom/меню MasterSlave_no) должен быть задан каждому E1400 в сети согласно указаниям ниже.



Не задавать одинаковый ИН более чем одному устройству в сети.

■ Регистрация

После подключения проводов и назначения адреса каждому устройству, провести регистрацию (Программирование/Intercom/меню Intercom_reg) на A1400 AIR, получившем ИН1.

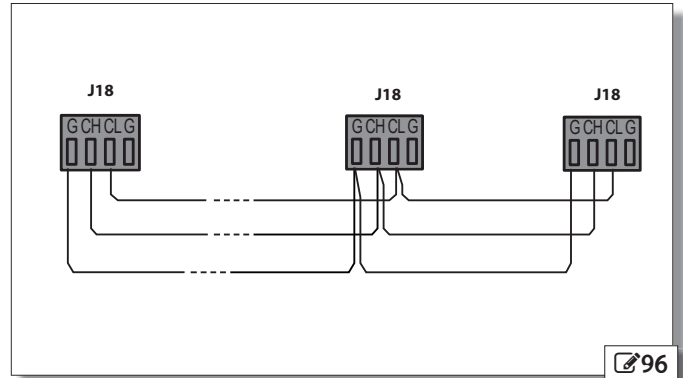

17.1 INTERMODE

☞97 Система состоит из основного устройства и не более 14 дополнительных единиц. Блок A1400 AIR является единственным, на котором должен быть установлен режим работы, который затем также сразу применяется ко всем Ведомым Устройствам.

❗ В режиме INTERMODE, невозможно изменить режим работы других устройств.

при работе блока Master A1400 AIR должно быть присвоено значение ID1, а другим устройствам с ID - значения от 2 до 14

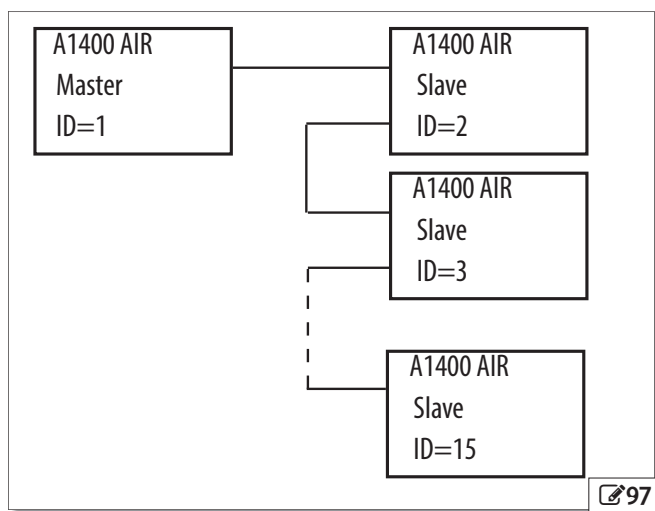

17.2 INTERLOCK

☞98 показывает ID, которые необходимо назначить блокам A1400 AIR из сети. Любой из двух блоков можно обозначить как Master, а другие - как Ведомое устройство Slave. В режиме INTERLOCK, дверь может открываться только в том случае, если другие закрыты. Возможные варианты показаны ниже. Если частичный режим PARTIAL выставлен вместе с режимом INTERLOCK, только створка Master будет открываться.

❗ Соедините устройства и запрограммируйте и установите индивидуальную настройку A1400 AIR до того, как запускать настройки INTERLOCK с использованием SDK EVO.

С помощью SDK EVO на плате MASTER активируйте процедуру распознавания любых подключенных плат, настроенных как SLAVE. Для этого выберите пункт NODES ENTRY в разделе INTERCOM и нажмите на кнопку ОК, в появившемся окне подтвердите выбор кнопкой ОК еще раз. Далее на дисплее отобразится список всех плат SLAVE и их ID. Для активации режима INTERLOCK перейдите в меню выбора режимов работы и на 4 сек. нажмите кнопку переключения режимов "автоматический или двери открыты"

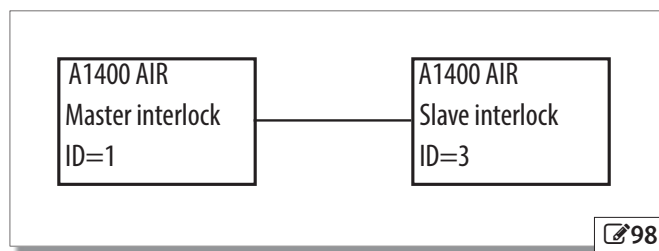

❗ Interlock, с памятью означает, что команда открытия сохраняется для A1 для A2 или наоборот.

❗ Interlock, с запросом означает, что запрос на открытие выполняется для A1 или A2 для A2.

INTERLOCK, без использования памяти (С ЗАПРОСОМ)

С 4 датчиками: открытие A2 не является автоматическим. Чтобы открыть дверь, внутренний / внешний датчик должен быть вкл., когда вторая дверь закрыта. Если датчик активирован, когда дверь еще не закрыта, он не работает

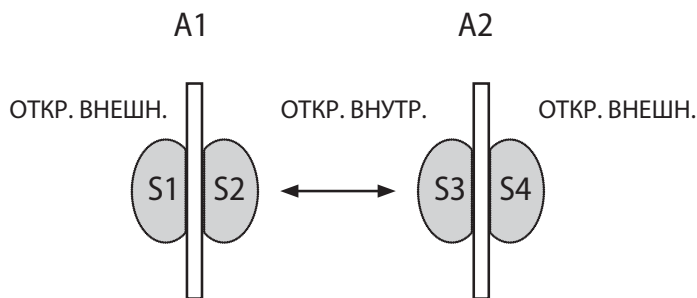

	S1	S2	S3	S4	ReqA1=1	ReqA2=1
A1 закрыто	откр. A1	откр. A1	откр. A2	откр. A2	откр. A1	откр. A2
A2 закрыто					Req A1=0	Req A2=0
A1 движение	откр. A1	откр. A1	откр. A2=1	откр. A2=1		
A2 закрыто						
A1 закрыто	ReqA1=1	ReqA1=1	откр. A2	откр. A2	----	----
A2 движение						
A1 движение	----	----	----	----	----	----
A2 движение						

❗ ReqA1=1 Означает, что был сделан запрос на открытие A1
ReqA2=1 Означает, что был сделан запрос на открытие A2

INTERLOCK с использованием памяти (С ЗАПРОСОМ)

с 2 сенсорами или кнопками: 2-е открытие автоматически.

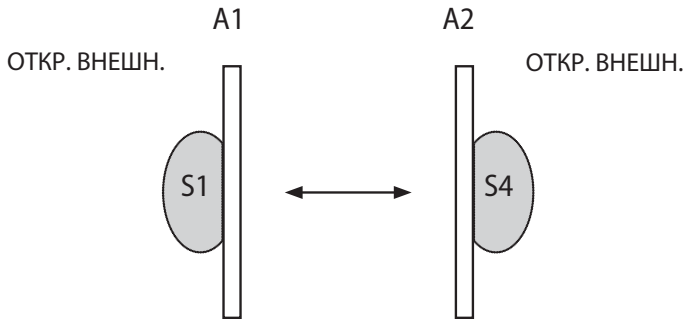

	S1	S4	Req A1=1	Req A2=1
A1 закр.	откр. A1	откр. A2	Req A1=0	Req A2=0
A2 закр.	Req A2=1	Req A1=1	откр. A1	откр. A2
A1 движ.	откр. A1	Req A2=1	----	----
A2 закр.		Req (A1=1)		
A1 закр.	Req A1=1	откр. A2	----	----
A2 движ.	Req (A2=1)	Req A1=1		
A1 не закр.	----	----	----	----
A2 не закр.				
(*)				

i ReqA1=1 Означает, что был сделан запрос на открытие A1



ReqA2=1 Означает, что был сделан запрос на открытие A2

i (*) Открытие 2 доступа с помощью экстренного открытия

Emergency Open



18. LK EVO

18.1 СБОРКА И ТЕСТИРОВАНИЕ

1. ЧТОБЫ РАЗОБРАТЬ LK EVO ,используйте ПЛОСКУЮ ОТВЕРТКУ .
2. Удалить заглушку под кабель.
3. Отметьте точки на стене  И ЗАКРЕПИТЕ ДЕРЖАТЕЛЬ, ИСПОЛЬЗУЯ НУЖНЫЕ ИНСТРУМЕНТЫ



ПЕРЕД ПОДКЛЮЧЕНИЕМ УСТРОЙСТВА отсоедините источник питания и аварийную батарею системы

4. подключите к плате E1400 .
5. Используйте 4-витых пары сечением 0,5 мм максимальная длина 50 м.
6. соберите LK EVO несильно нажав на точки .



* Дополнительное соединение может быть выполнено с клеммами G и K С ключевой командой для блокировки функциональных клавиш. При контакте НЗ клавиатура заблокирована .

①	↑↓	автоматич. в обоих направлениях
②	←→	дверь откр.
③	↑	автоматич. в одном направлении
④	❄️	частичное открытие в обоих направлениях
⑤	🌙	ночь
⑥	👤	ручное

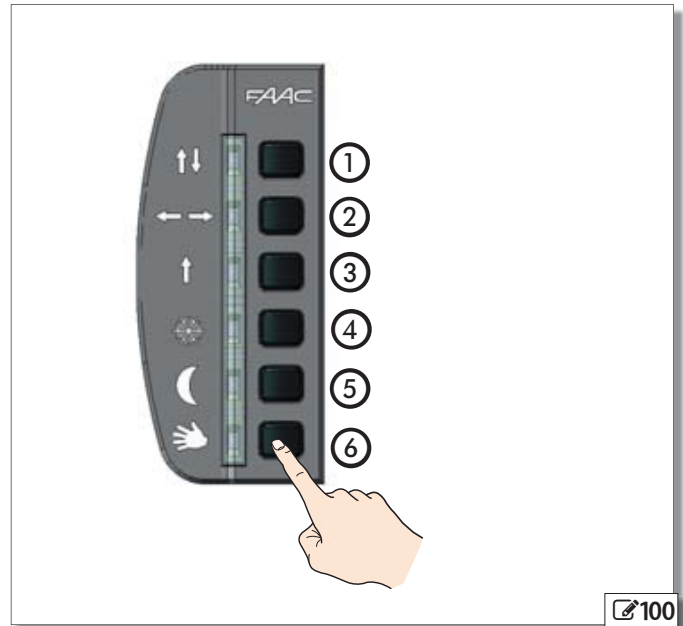

18.2 ВЫБОР МЕНЮ

1. Для доступа к меню выбора режима работы нажмите соответствующую функциональную кнопку.
2. С помощью кнопок могут быть установлены следующие функции:

- автоматический в обоих направлениях
- дверь открыта
- автоматический в одном направлении
- частичное открытие в обоих направлениях
- ночь
- ручное

1. Светодиод включается, чтобы показать работающую функцию.
2. Чтобы переключиться на другую функцию, нажмите соответствующую клавишу.

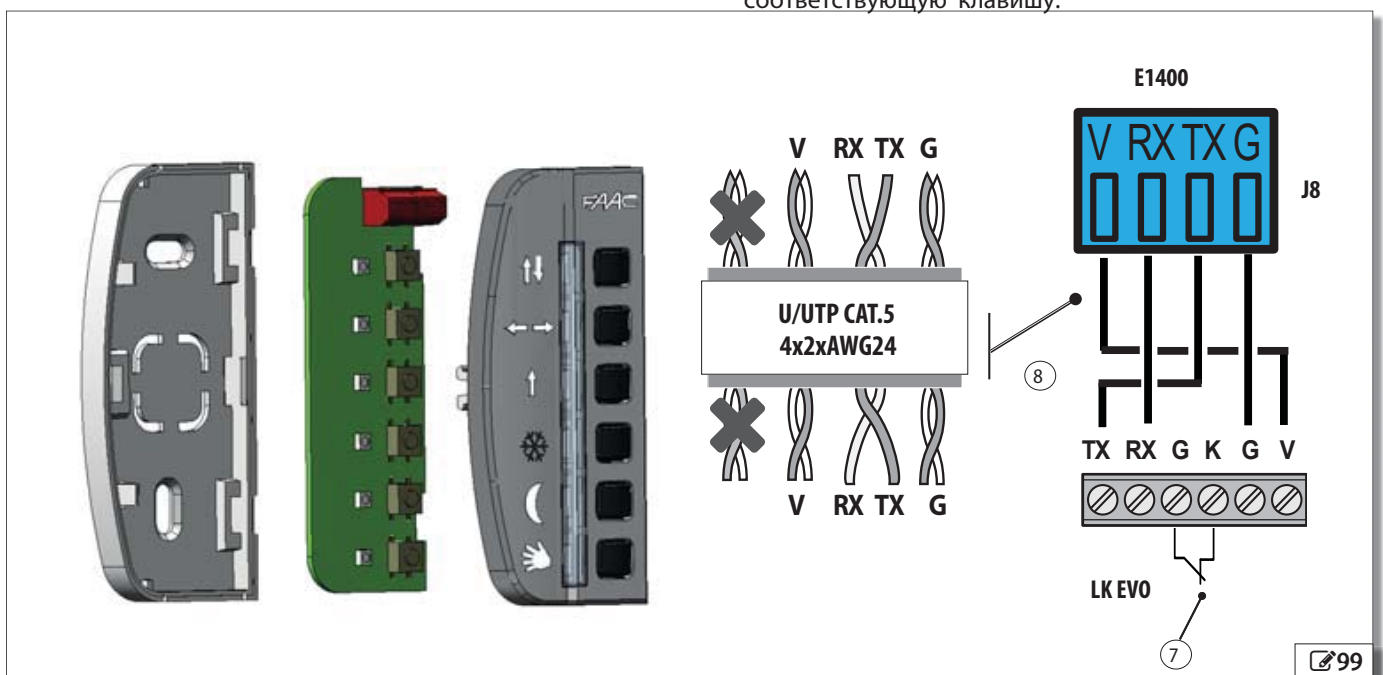

5. Если LK EVO подключен к 1400 AIR с запрограммированной функцией, она меняется другой функцией, как указано:

- от автоматического частичный ВХОД
 - от автоматического частичный ВЫХОД
- меняется на частичное открытие в обоих направлениях
- от автоматического только ВХОД
- меняется на работу в обоих направлениях
- от частичное открытие в режиме НОЧЬ
- меняется полное открытие в режиме НОЧЬ
- частичное ручное - на полностью ручное

СИГНАЛИЗАЦИЯ

СИГНАЛИЗАЦИЯ - ALARMS отображается набором мигающих светодиодов, чередующихся с текущим режимом работы. Чтобы узнать тип ALARM см. **☐☐x25x**.

6. Другие комбинации из 2 кнопок могут использоваться для других специальных функций

Заблокировать/ разблокировать		② + ⑤ 5 sec.
сброс		③ + ④
сигнал ТРЕВОГИ		① + ② удерживать
ВЕРСИЯ ПРОШИВКИ		⑤ + ⑥ удерживать

18.3 СПЕЦИАЛЬНЫЕ ФУНКЦИИ

СБРОС:

Сброс очищает ошибки в памяти.

Активируется нажатием ③ и ④ одновременно в течении 5 сек. Светодиоды, соответствующие клавишам загорятся, затем выключаются.

заблокировать/ разблокировать:

БЛОКИРОВКА блокирует доступ к LK EVO

- активируется нажатием клавиш ② и ⑤ одновременно в течении 5 сек. Изменение режима заблокировать/ разблокировать: отображается при включении в течение 300 мс, затем выключении светодиодов, соответствующих клавишам

① и ② .

Светодиоды, соответствующие ПРЕДУПРЕЖДЕНИЯм, мигают до тех пор, пока удерживаются клавиши.



























































Чтобы увидеть тип ОШИБКИ см. **☐☐x26x**

ВЕРСИЯ ПРОШИВКИ:

версия прошивки E1400 отображается при нажатии и удержании ⑤ и ⑥.

для отображения текущей версии FIRMWARE см. **☐☐x27x**

25 ОШИБКИ

Ошибки	① 	② 	③ 	④ 	⑤ 	⑥ 
1 ОШИБКА ПЛАТЫ УПРАВЛЕНИЯ						
4 Неисправность источника питания аксессуаров						
5 Ошибка микропроцессора						
7 Неисправность мотора						
10 Батарея разрядилась						
11 S1 ТЕСТ - ОШИБКА						
12 S2 ТЕСТ - ОШИБКА						
15 Настройка запрещена						
16 Ошибка кодирования						
18 Прошивка (FW) несовместима						
19 механическое трение						
20 Тестирование входов, настроенных как безопасные, не выполнено						
22 Поврежденные данные						
24 Последовательные ПОМЕХИ при закрытии						
25 DM_ОШИБКА МОТОРА						
26 Неисправность блока двигателя						
27 Ошибка вращения двигателя						
29 ошибка AUX панели						
31 Последовательные помехи при открытии						
32 Motor - Время ожидания						
38 Ошибка конфигурации						

РУССКИЙ

ПЕРЕВОД оригинала ИНСТРУКЦИИ





предупреждения		①	②	③	④	⑤	⑥
44	аварийный режим						
51	обнаружены помехи при закрытии						
52	обнаружены помехи при открытии						
54	Ошибка - повреждение блока двигателя						
56	Работа - происходит от батареи						
59	Неисправность блока МОТОРА						
60	необходимо техническое обслуживание						
65	происходит УСТАНОВКА						
68	Тест на БЕЗОПАСНОСТЬ не прошел						

27 Версия прошивки



Версия прошивки	①	②	③	④	⑤	⑥
FW 1.0						
FW 1.1						
FW 1.2						
FW 1.3						
FW 2.0						
FW 2.1						
FW 2.2						
FW 2.3						





19. SDK EVO

19.1 СБОРКА И ПОДКЛЮЧЕНИЕ

1. ОТДЕЛИТЬ ДЕТАЛИ  101 (открутить 2 болта  101-1).
2. Удалить заглушку под кабель  101-2).
3. отметьте точки на стене  101-3 и закрепите корпус, используя необходимый инструмент

ПЕРЕД ПОДКЛЮЧЕНИЕМ УСТРОЙСТВА отсоедините источник питания и батарею от системы.

 *Дополнительное соединение может для SDK EVO - на клеммы G и K с командой ключа  101-7. Т. Функции, которые могут быть выбраны с SDK EVO: Блокировка или использование без пароля пользователя. см. "SDK EVO key"  95.

4. подключите к плате E1400  101-4).
5. Для подключение, используйте 4 витых пары сечением 0.5 мм кв максимальная длина 50 м.
6. соберите детали (закрутить 2 болта  101-1).
7. закрутите винт  101-5 и поставьте крышку  101-6).

19.2 ВКЛЮЧЕНИЕ И ИСПОЛЬЗОВАНИЕ

1. ВКЛЮЧИТЕ ПИТАНИЕ E1400
2. Устройство запускает программу и будет отображено:



3. Устройство готово к использованию, когда отображается ГЛАВНАЯ СТРАНИЦА.
4. Режимы работы системы можно выбрать и установить с помощью кнопок под значками активации (Домашняя страница)  103

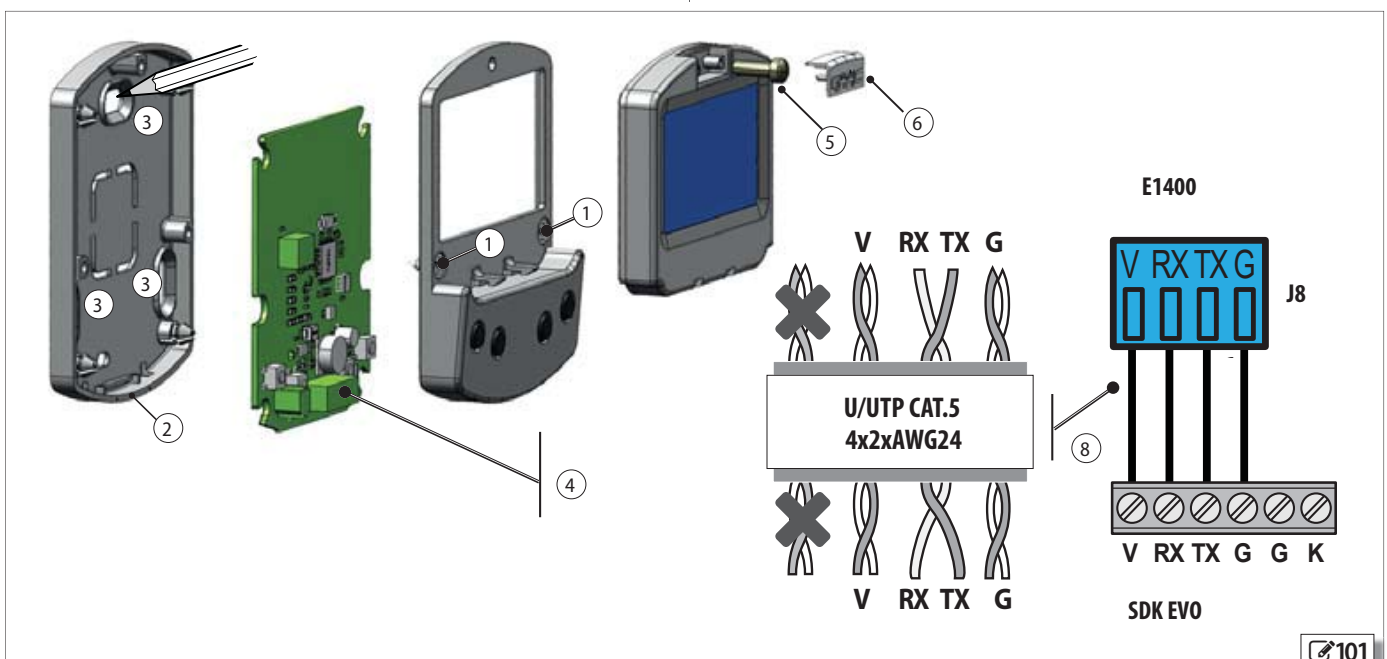

19.3 ДОМАШНЯЯ СТРАНИЦА

4 кнопки под дисплеем активируют функции, показанные иконкой ниже 103.

19.4 ПЕРЕЗАГРУЗКА/СБРОС - БЛОКИРОВКА/РАЗБЛОКИРОВКА SDK EVO

На Дом. Стр, блокировка/разблокировка SDK EVO или СБРОС - нажмите 2 кнопки одновременно:

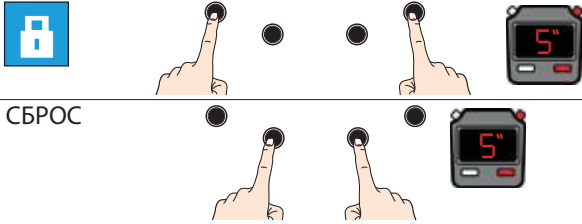

19.5 ПАРОЛЬ

Для использования некоторых функций необходимо ввести 4-значный ПАРОЛЬ.

- выбрать 1-ю цифру с помощью кнопок ↑↓
- подтвердить кнопкой ОК и перейти к следующей цифре
- После ввода четырех цифр пароль распознается устройством как **USER** или **INSTALLER**-пароль установщика

Пароль производителя: 0000

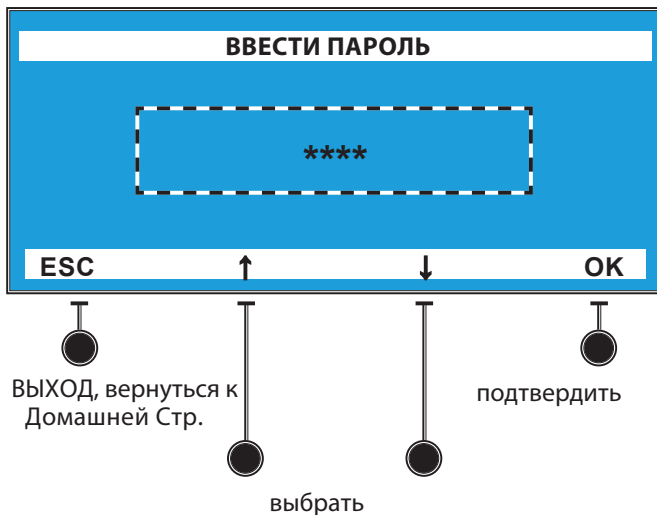

- Если ПАРОЛЬ не принят:
- команда не выполнена
- на дисплее отображается «НЕВЕРНЫЙ ПАРОЛЬ»
- нажмите ОК, чтобы вернуться к ДОМАШНЕЙ СТРАНИЦЕ.

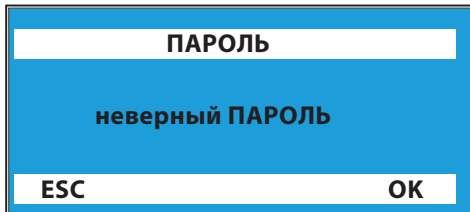

ДОМАШНЯЯ СТР,

- название двери
- день, дата
- режим работы
- время

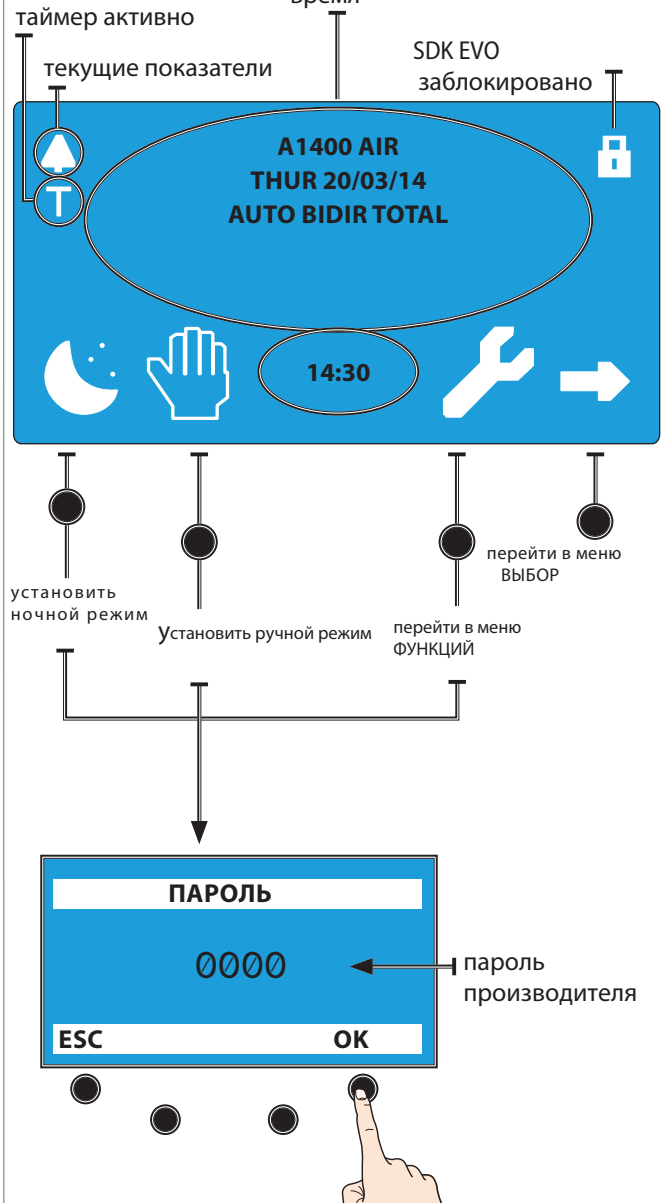

функции, доступные с паролем

пользователь	✓	✓	✓ *
установщик, разработчик	✓	✓	✓

* некоторые функции могут быть использованы только разработчиком

19.6 МЕНЮ ВЫБОРА

- Для доступа к меню выбора режима работы нажмите соответствующую кнопку на домашней стр. [104](#).
- используя кнопки, можете сделать установку параметров [105](#):
 - Режим - Автоматический или Открытые двери
 - Режим - в обоих направлениях или ВЫХОД
 - полное или частичное открытие дверей
- Чтобы вернуться к Домашней стр., нажмите ОК (подтвердите выбранные команды).

Режим - Автоматический или Открытые двери Автоматич. = откр. по датчику Откр. двери = закрытие запрещено	автоматич. 	Дверь откр.
	Направление движения двери в обоих направлениях = датчики включены на вход и выход Выход только = работает только внутренний датчик Вход только = работает только внешний датчик	в обоих направл.
Процент открытия дверей 100% = полное открытие % = частичное откр. (процент задается программированием)	полное откр. 	частич. откр.



пример - работа в автоматическом режиме, только ВЫХОД, частичное открытие:

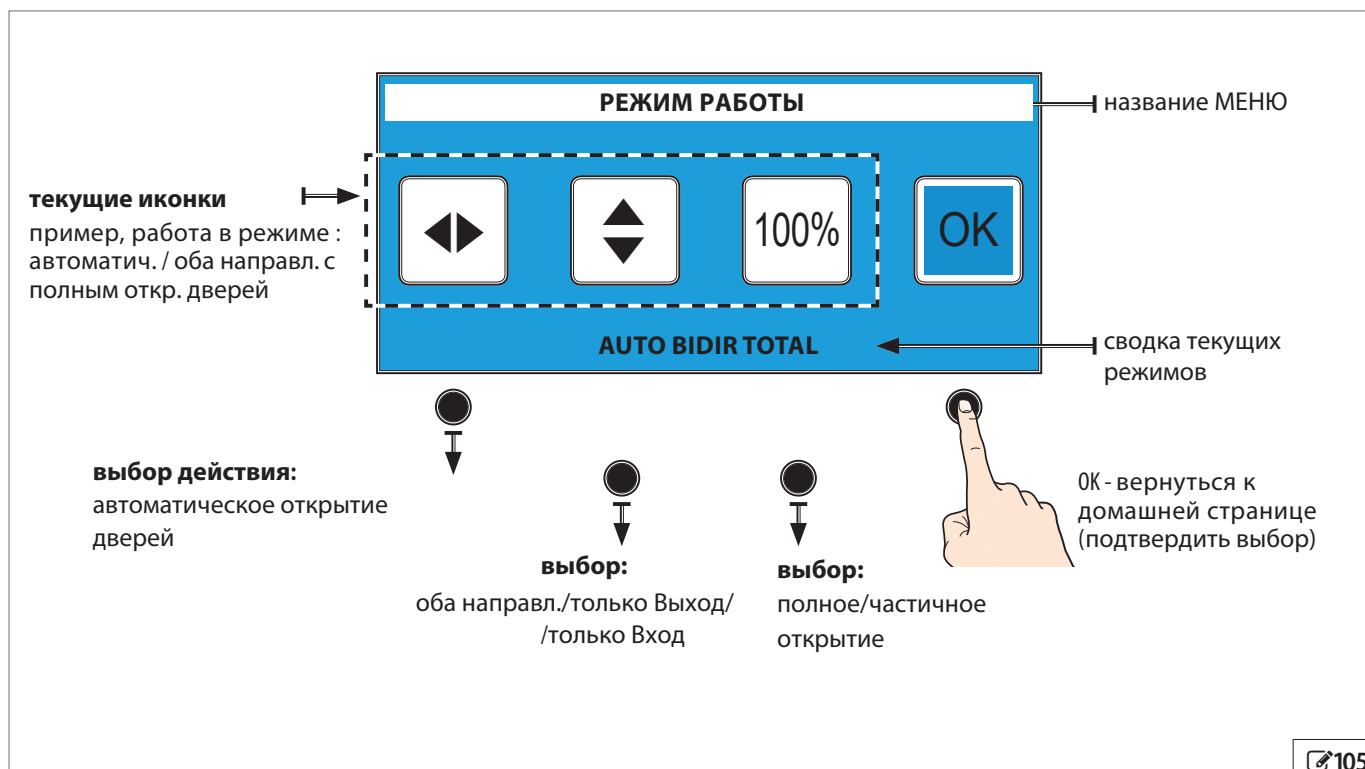
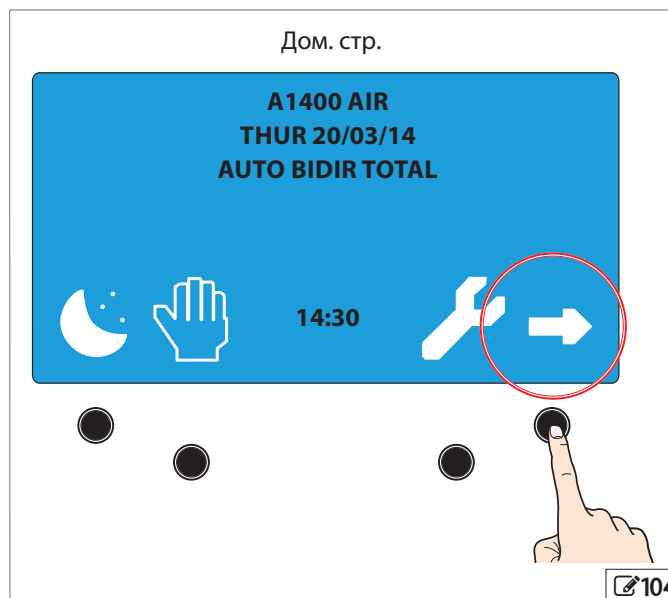

пример - дверь открыта полностью



19.7 МЕНЮ ФУНКЦИЙ

1. для выхода в МЕНЮ ФУНКЦИЙ, нажать соответствующую кнопку на домашней странице .
2. нужно ввести пароль **USER** или **INSTALLER**.
3. Дисплей отображает функции (4 одновременно) .
4. Прокрутите доступные функции, используя кнопки под клавишами выбора ↑ и ↓. СПИСОК:
 - 1 ЯЗЫК
 - 2 ПРОГРАММИРОВАНИЕ
 - 3 ОШИБКИ
 - 4 СИГНАЛ ТРЕВОГИ - ВНИМАНИЕ
 - 5 СЧЕТЧИК ЦИКЛОВ
 - 6 ДАТА/ ВРЕМЯ
 - 7 ТАЙМЕР
 - 8 ПАРОЛЬ
 - 9 ИНФОРМАЦИЯ
5. Нажмите ОК, чтобы ввести выбранную функцию (выделено символом>), и действуйте точно так же, как при ее установке.
6. Нажмите ESC чтобы вернуть к Домашней Странице.
 - все функции отображены, как показано на .



 28 Список МЕНЮ, на которых показаны ИНДИВИДУАЛЬНЫЕ ФУНКЦИИ.

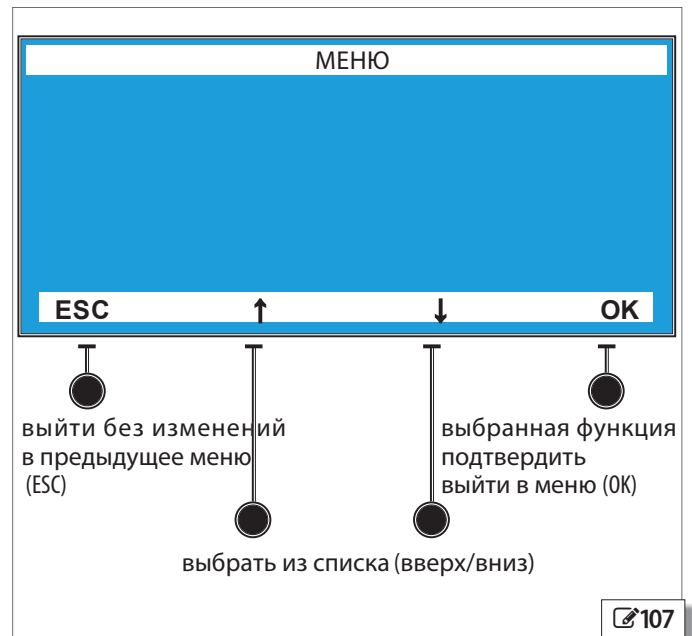
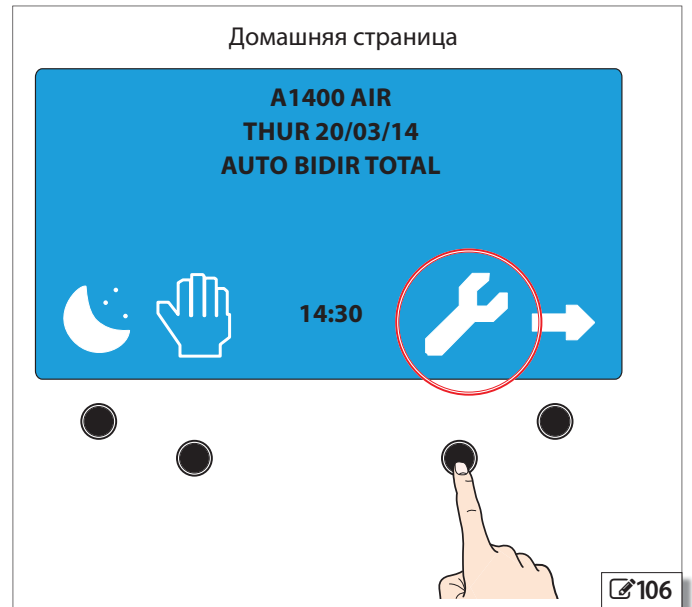

28 Меню ФУНКЦИИ

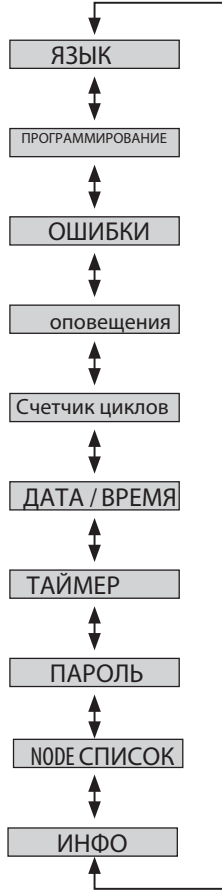

1 ЯЗЫК

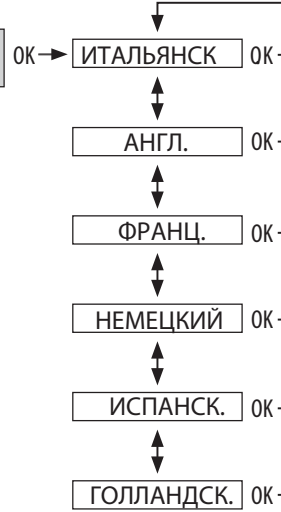

2 ПРОГРАММИРОВАНИЕ

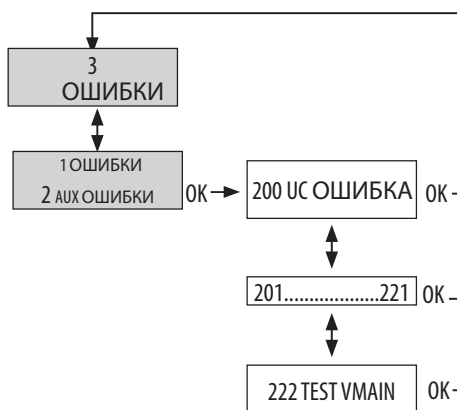
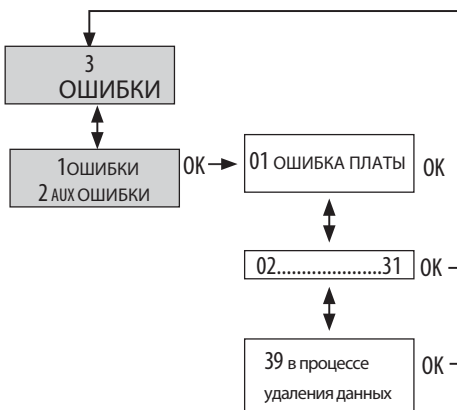
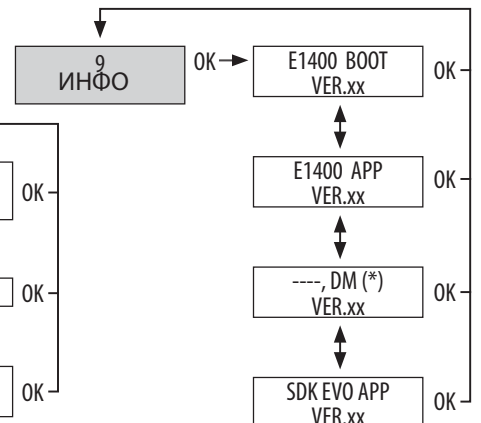
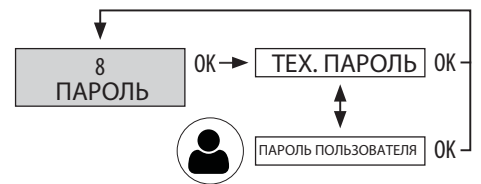
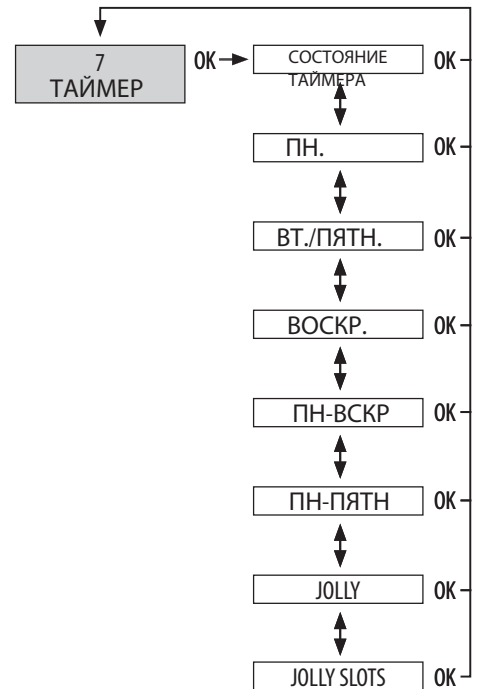
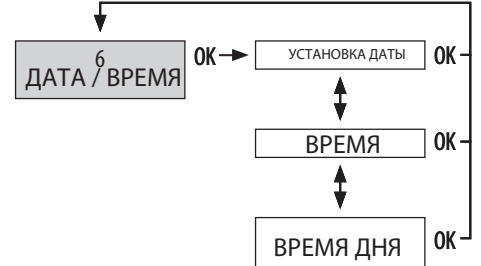
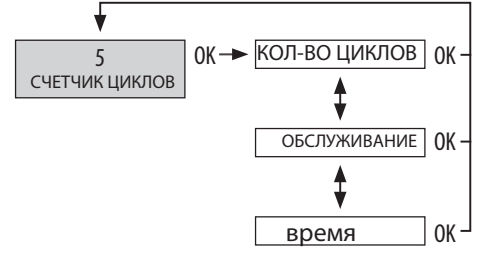
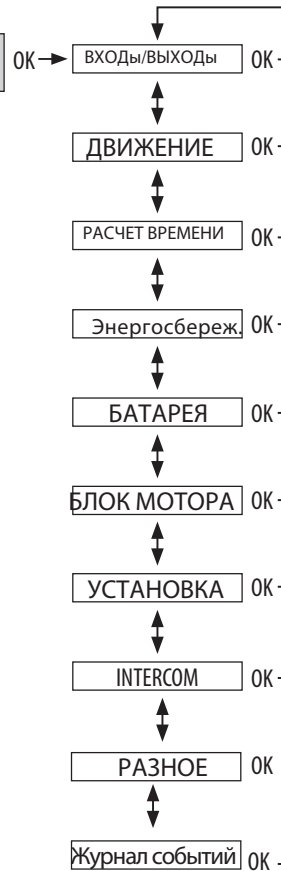

РУССКИЙ
ПЕРЕВОД оригинала ИНСТРУКЦИИ

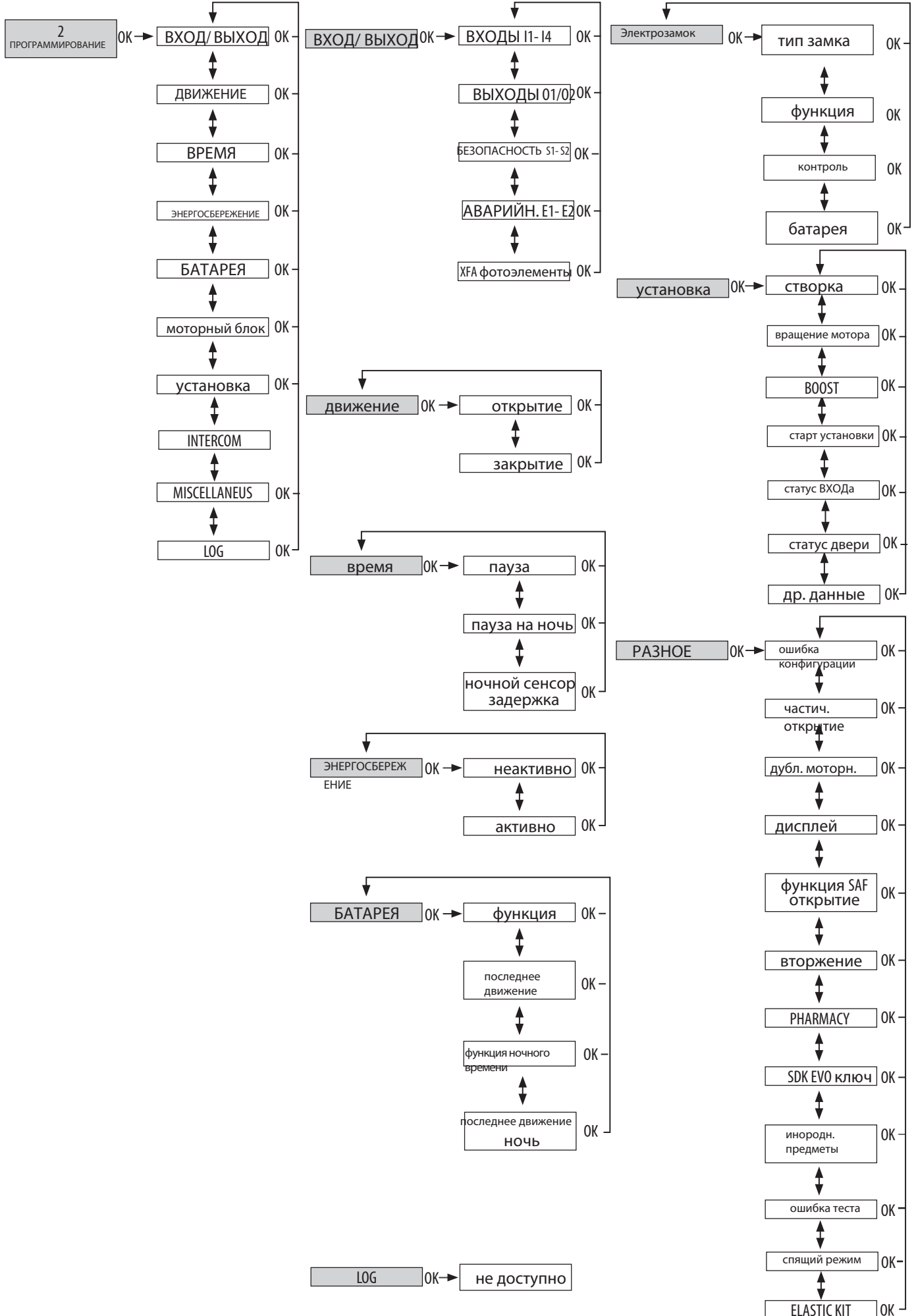

МЕНЮ1 ЯЗЫК

По умолчанию: ИТАЛЬЯНСКИЙ

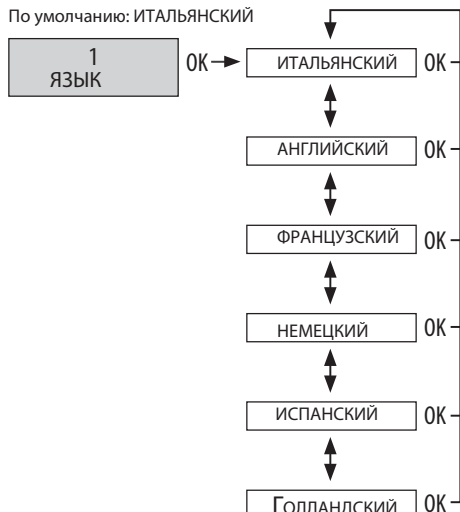

МЕНЮ 2 ПРОГРАММИРОВАНИЕ



Меню доступно только, если введен пароль УСТАНОВЩИКА
Если был введен другой пароль, появится надпись: МЕНЮ ДОСТУПНО ДЛЯ УСТАНОВЩИКА

СПИСОК:

- 1 вход/выход
- 2 движение
- 3 установка времени
- 4 энергосбережение
- 5 батарея
- 6 Электрозамок
- 7 установка
- 8 разное
- 9 журнал событий

■ входы/ выходы



входы I1-14

1. список значений по умолчанию **df1, df2**:
 - I1 внешние открытие/ НО
 - I2 открытие внутреннее/ НО
 - I3 ключ / НО
 - I4 автоматическое открытие/НО
2. Выберите функцию:
 - отключено (0)
 - внешний датчик (1)
 - внутренний датчик (4)
 - автоматическое открытие(7)
 - полуавтоматическое открытие (8)
 - открытие Аптека (9)
 - KEY (10)
 - безопасное закрытие (20)
 - безопасное открытие (21)
 - аварийное открытие (30)
 - аварийное открытие, с памятью (31)
 - аварийный стоп (32)
 - аварийный стоп, с памятью (33)
 - аварийное закрытие
 - аварийное закрытие, с памятью (35)
 - режим открытия (40)

- режим только выход(41)
- режим только вход (42)
- режим Ночь (43)
- режим Ручное управление (44)
- режим частичное открытие (45)
- режим Интерлок (46)

- таймер (60)
- сброс (61)

Если вход не был отключен, выберите:
нормально открытый контакт (НО)
нормально закрытый контакт (НЗ)

3. Если выбран вход с функцией безопасности при закрытии, то активируйте ТЕСТ
 - АКТИВИРОВАНО
 - ОТКЛЮЧЕНО (df1,df2)
4. Повторите процедуру для других Выходов.

2 ВЫХОДЫ 01 / 02

1. Выберите ВЫХОД. Список значений по умолчанию **df1, df2** :

- 01 Дверь не закрыта
- 02 Ошибка

2. Выберите функцию

- 0 отключено
- 1 гонг/звук
- 2 ошибка
- 3 батарея
- 4 аварийное включение
- 5 тест (для 1,I2,I3 иI4)
- 6 Дверь не закрыта
- 7 Дверь открыта
- 8 Дверь движется
- 9 Свет*
- 10 Проникновение
- 11 Безопасное закрытие
- 12 Закрытие или Открытие

(* Если выбрана эта функция, установите время:

- от 1 сек до 255 сек(по умолчанию 60сек)

3. Если Выход не был отключен, выберите:

- Нормально открытый (НО)
- Нормально закрытый (НЗ)

4. Повторите процедуру для других Выходов

3 Устройство безопасности S1-S2

1. выберите Безопасный вход. Список значений по умолчанию **df1, df2** :

- S1 БЕЗОПАСНОЕ ОТКРЫТИЕ/ ТЕСТ ВКЛЮЧЕН / НЗ
- S2 БЕЗОПАСНОЕ ЗАКРЫТИЕ/ ТЕСТ ВКЛЮЧЕН/ НЗ

2. выберите функцию:

- отключено
- безопасное закрытие -
- безопасное открытие

3. Если ВХОД не был выключен установите ТЕСТ:

- включено
- отключено

4. Если ВХОД не был выключен выберите:

- Нормально открытый (НО)
- Нормально закрытый (НЗ)

5. Повторите процедуру для других функций Входа

4 АВАРИЙНЫЕ ВХОДЫ E1 / E2

1. Выберите ВХОД E1. Список значений по умолчанию **df1, df2** :

- E1 Открытие /НО
- E2 Стоп /НО

2. Выберите функцию:

- Неактивно
- Открытие
- Открытие, с памятью
- Закрытие
- Закрытие, с памятью
- Стоп
- Стоп, с памятью

3. Если ВХОД активен, выберите:

- Нормально открытый (НО)
- Нормально закрытый (НЗ)

5 XFA ФОТОЭЛЕМЕНТЫ

XFA Фотоэлементы по умолчанию отключены.

1. Выбрать

- отключено (dF1,dF2)
- 1 пара
- 2 пара

2. ДВИЖЕНИЕ



Открытие

Выберите параметры. Полный список с соответствующими значениями по умолчанию:

- 1 СКОРОСТЬ dF1=10, dF2=8 (от 1 до 10)
- 2 ЗАМЕДЛЕНИЕ 1 см (от 0 до 200)
- УМЕНЬШИНИЕ СКОРОСТИ 1 (1-3)
- 3 УСИЛИЕ dF1=10, dF2=10 (от 1 до 10)
- 4 ВРЕМЯ ДЕЙСТВИЯ НА ПРЕПЯТСТВИЕ 1.0сек (от 0.1 до 3.0)
- 5 УСКОРЕНИЕ 8 (1-10)
- 6 ЗАМЕДЛЕНИЕ 6 (1-10)

ЗАКРЫТИЕ

Выберите параметры. Полный список с соответствующими значениями по умолчанию:

- 1 СКОРОСТЬ dF1=3, dF2=8 (от 1 до 10)
- 2 ЗАМЕДЛЕНИЕ 1 см (от 0 до 200)
- УМЕНЬШЕНИЕ СКОРОСТИ 1 (1-3)
- 3 УСИЛИЕ dF1=5, dF2=5 (1-10)
- 4 ВРЕМЯ ДЕЙСТВИЯ НА ПРЕПЯТСТВИЕ 1.0сек (от 0.1 до 3.0)
- 5 УСКОРЕНИЕ 8 (1-10)
- 6 ТОРМОЖЕНИЕ 6 (1-10)
- 7 инверсия* 5 (1-5)

i *Параметр ИНВЕРСИИ определяет скорость инверсии створки на стадии закрытия с 5-ю уровнями от 1 (медленно) до 5 (быстро).

3. ВРЕМЯ



Выберите параметры. Полный список с соответствующими значениями по умолчанию:

- 1 ПАУЗА 2s (0-30)
- 2 ВРЕМЯ НОЧНОЙ ПАУЗЫ 10s (0-240)
- 3 ЗАДЕРЖКА РАБОТЫ СЕНСОРА НА НОЧЬ 10s (0-240)

4 ЭНЕРГОСБЕРЕЖЕНИЕ

4. РЕЖИМ СОХРАНЕНИЯ ЭНЕРГИИ



Энергосбережение не активно по умолчанию dF1,dF2. Диапазон значений:

- НЕАКТИВНО
- АКТИВНО

5. КОМПЛЕКТ БАТАРЕИ

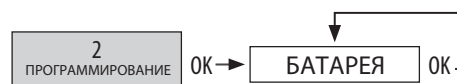

Определяет поведение системы автоматизации с аварийной батареей, в случае отключения питания от сети. Параметры по умолчанию со значениями (dF1, dF2):

1. ФУНКЦИИ
 - Неактивно
 - текущее последнее движение
 - до последнего движения
2. ПОСЛЕДНЕЕ ДВИЖЕНИЕ
 - Открытие
 - Закрытие
3. Функция Ночного Режима
 - текущее последнее движение
 - до последнего движения
4. Последнее движение в режиме НОЧЬ
 - Открытие
 - Закрытие

i Если дверь в режиме Ночного Времени, управление батареей не активно

6. БЛОКИРОВКА (электрозамки)



Определяет поведение электрозамка (дополнительный аксессуар). Полный список с соответствующими значениями по умолчанию:

- 1 Тип замка
- 2 ФУНКЦИЯ (ОТКЛ.)
- 3 КОМПЛЕКТ мониторинга (ОТКЛ.)
- 4 УПРАВЛЕНИЕ ПРИ БАТАРЕЕ

1 ТИП

определяет Тип замка:

- XВ LOCK (dF1,dF2)
- XМ LOCK

2 ФУНКЦИЯ

определяет методы управления, когда замок активен;

- неактивно
- ночь
- ночь+ открыть
- ночь и во всех направлениях
- всегда

3 КОМПЛЕКТ для мониторинга

Вкл./выкл мониторинг замка ;

- Неактивно
- Активно

i Если КОМПЛЕКТ для Мониторинга (доп. аксессуар) не установлен - отключить.

4 Управление при работе от батареи

- СТАНДАРТ: Выбранный режим работы сохраняется даже при работе от батареи
- НОЧЬ: замок активен только в Ночном режиме
- ВСЕГДА ОТКРЫТО: замок активен только в режиме ОТКРЫТО

7. УСТАНОВКА



1 Количество створок

установите количество створок

- 1 СТВОРКА (dF2)
- 2 СТВОРКИ (dF1)

2 ВРАЩЕНИЕ МОТОРА

По умолчанию вращение мотора стандартное. Опции:

- Стандартное (dF1,dF2)
- Нестандартное

3 Максимальный момент при пуске

по умолчанию эта функция выключена. Доступные опции

- НЕАКТИВНО (dF2)
- АКТИВНО (dF1)

4 Начало установки

Эта команда требует подтверждения чтобы начать УСТАНОВКУ



Следуйте указаниям по пунктам **63**.

5 ВХОДЫ

На дисплее показаны активные входы. Пример, сенсор безопасности S2 вкл.:

статус ВХОДОВ			
IN1	IN2	IN3	IN4
S1	S2		
		O1	O2
MR	E1	E2	FSW
ОК			

6 Статус дверей

дисплей показывает в каком положении двери:

- ЗАКРЫТО 00
- ОТКРЫТИЕ (01)
- ОТКРЫТО (02)
- ПАУЗА (03)
- В СОСТ. НОЧНОЙ ПАУЗЫ (04)
- ЗАКРЫТИЕ(05)
- АВАРИЯ (06)
- РУЧНОЕ УПРАВЛЕНИ (07)
- НОЧНОЙ РЕЖИМ (08)
- ОСТАНОВЛЕННЫ (11)
- ТЕСТ БЕЗОПАСНОСТИ (12)
- ОШИБКА (13)
- происходит УСТАНОВКА (L0,L1,...) - РЕЖИМ СНА (.)

7 другая информация на плате

НА ДИСПЛЕЕ ПОКАЗАНО:

- V_MAIN (входное напряжение на плате, вольт)
- V_BATT (напряжение в батарее, вольт)
- V_ACC (напряжение питания аксессуаров, вольт)
- I_MOT (ток в двигателе в Амперах)
- POS (позиция створки, в см.)

8. INTERCOM



меню ИНТЕРКОМА:

1. ФУНКЦИИ
2. MASTER/SLAVE
3. РЕГИСТРАЦИЯ
4. СПИСОК УЗЛОВ

1 ФУНКЦИИ

Определяет тип функций ИНТЕРКОМА:

- отключено (dF1,dF2)
- INTERMODE
- INTERLOCK

с возможностью выбрать дополнительные функции

1. без использования памяти

2. с использованием памяти

2 MASTER/ SLAVE

выберите функцию управления:

- MASTER (1)
- SLAVE (с 2 по 15)

3 РЕГИСТРАЦИЯ (NODES ENTRY)

На плате MASTER активируйте процедуру распознавания любых подключенных плат, настроенных как SLAVE. Для этого выберите пункт NODES ENTRY и нажмите на кнопку ОК, в появившемся окне подтвердите выбор кнопкой ОК еще раз. Далее на дисплее отобразится список всех плат SLAVE и их ID. Для активации режима INTERLOCK перейдите в меню выбора режимов работы и на 4 сек. нажмите кнопку переключения режимов "автоматический или двери открыты"



4 СПИСОК УЗЛОВ

На плате MASTER, из этого меню могут быть отображены все платы, подключенные и сконфигурированные как SLAVE, могут отображаться такие сведения:

1. ID - идентификация
2. ошибки
3. внимание тревога
4. циклы

9. РАЗНОЕ



1 конфигурация по умолчанию

- АКТИВНО (конфигурация активна по умолчанию)
- НЕТ - конфигурация изменена

Чтобы сбросить до параметров по умолчанию, нажмите ОК и подтвердите.

2 ЧАСТИЧНОЕ ОТКРЫТИЕ

определяет процент открытия в режиме ЧАСТИЧНОЕ ОТКРЫТИЕ. Установки по умолчанию:

- ЧАСТИЧНОЕ ОТКРЫТИЕ dF1,dF2 =50% (20-100) 3

Комплект дополнительного мотора

определяет установлена ли вторая система управления

- ВКЛЮЧЕНО
- ОТКЛЮЧЕНО (dF1,dF2)

4 Дисплей на плате

вкл./откл. программирование с платы. Параметры с соответствующим значением по умолчанию:

- НЕ БЛОКИРОВАНА (dF1,dF2)
- БЛОКИРОВАНА

5 ФУНКЦИЯ БЕЗОПАСНОГО ОТКРЫТИЯ

Определяет функцию безопасного открытия

- СТОП (dF1,dF2)
- Низкое потребление энергии (движение на малой скорости)

6 ПРОНИКНОВЕНИЕ

Определяет состояние дверей в случае попытки ручного открытия. Параметры с соответствующим значением по умолчанию:

- НЕАКТИВНО d
- Держать закрытой - активирует закрытие
- PULL & GO (нажать и идти) - активирует открытие не активна при управлении от батареи (dF2)

7 Частичный режим (функция АПТЕКА)

Определяет процент открытия (активен только в режиме НОЧЬ). Установки по умолчанию и интервалы установок: - частично 20 % (1-95)

8 КЛЮЧ SDK EVO

Определяет функцию переключателя ключа, подключенного к SDK EVO (акссесуар):

- БЛОКИРОВКА (dF1,dF2):
 - с НО (НОРМАЛЬНО ОТКРЫТЫМ) переключателем с ключом, SDK EVO нормально работает.
 - с НЗ (НОРМАЛЬНО ЗАКРЫТЫЙ) переключателем с ключом, SDK EVO заблокирован.
- В случае отсутствия ПАРОЛЯ ПОЛЬЗОВАТЕЛЯ:
 - с НО (НОРМАЛЬНО ОТКРЫТЫЙ) переключателем с ключом, SDK EVO работает без пароля.
 - с НЗ (НОРМАЛЬНО ЗАКРЫТЫЙ) переключатель с ключом, SDK EVO нормально работает. Требуется пароль.

9 ПОСЛЕДОВАТЕЛЬНЫЕ ПОМЕХИ

Определяет количество помех, после которых дверь блокируется по ошибке. Выберите параметры:

- ЗАКРЫТИЕ
 - с 0 по 10 (количество помех=0 dF1, dF2)
- ОТКРЫТИЕ
 - с 0 по 10 (количество помех=0 dF1, dF2)

10 ОШИБКА ТЕСТА

вкл./выкл. движение на малой скорости в случае, если появилась ОШИБКА ТЕСТА на устройствах безопасности.

- ВКЛЮЧЕНО
- ВЫКЛЮЧЕНО(dF1,dF2)

11 СПЯЩИЙ РЕЖИМ

Включает функцию СПЯЩЕГО РЕЖИМА. Выкл. доп. акссуаров во время ночного режима и Ручного РЕЖИМА если управление от батареи.

- ВКЛЮЧЕНО(dF1,dF2)
- ВЫКЛЮЧЕНО

12 ELASTIC KIT (только при наличии анти-паники)

- ВКЛЮЧЕНО
- ВЫКЛЮЧЕНО (dF1,dF2)

10. Журнал событий

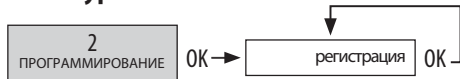

МЕНЮ не доступно

МЕНЮ 3 ОШИБКИ

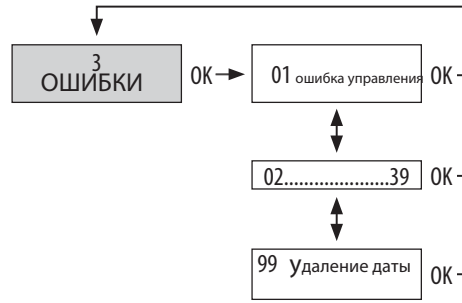

На дисплее показаны текущие ошибки:

- 1 Ошибка платы управления
- ОШИБКА ПИТАНИЯ АКССУАРОВ (VACC)
- ОШИБКА МИКРОПРОЦЕССОРА
- ОШИБКА ПИТАНИЯ МОТОРА (VMOT)
- 7 ОШИБКА МОТОРА MOT1
- 9 ОШИБКА ОСНОВНОГО ПИТАНИЯ (VMAIN)
- 10 БАТАРЕЯ РАЗРЯЖЕНА
- 11 S1 ОШИБКА ТЕСТА
- 12 S2 ОШИБКА ТЕСТА
- 15 Данные отсутствуют в памяти платы управления
- 16 ОШИБКА ЭНКОДЕРА
- 18 FW НЕ СОВМЕСТИМО
- 19 МЕХАНИЧЕСКОЕ ТРЕНИЕ
- 20 ТЕСТ ВХОДОВ 1-14 - СБОЙ БЕЗОПАСНОСТИ
- 22 ПОВРЕЖДЕННЫЕ ДАННЫЕ
- 23 ПРЕВЫШЕН УРОВЕНЬ НАПРЯЖЕНИЯ ПИТАНИЯ
- 24 Посторонние предметы при ЗАКРЫТИИ
- 26 ОШИБКА ЭЛЕКТРОЗАМКА
- 27 ОШИБКА ВРАЩЕНИЯ МОТОРА
- 29 Ошибка дополнительной платы управления
- 31 Посторонние предметы при ОТКРЫТИИ
- 32 МОТОРА В РЕЖИМЕ ОЖИДАНИЯ
- 33 ОШИБКА БАТАРЕИ
- 38 ОШИБКА КОНФИГУРАЦИИ
- 39 Данные в памяти платы управления отсутствуют
- 99 УДАЛЕНИЕ ДАННЫХ

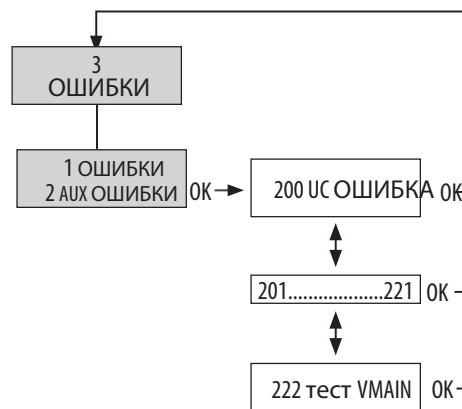

На дисплее показаны текущие ошибки:

- 200 ошибка УС (повреждение FW или RAM) -
- 201 ошибка дополнительного мотора
- 202 трение
- 203 драйвер дополнительного мотора
- 204 не совместимо FW
- 205 вращение мотора
- 206 ошибка энкодера
- 216 коммуникация

(проблема коммуникации между платами)

- 217 неверная позиция Открытия
- 218 Помехи
- 219 неправильная идентификация I D
- 220 ошибка питания
- 221 ожидание
- 222 Проверка напряжения питания

MENU 4 показатели



Дисплей показывает текущие оповещения

- 41 отсутствует время и дата
- 42 батарея часов разряжена или отсутствует
- 44 аварийная работа
- 45 таймер активен (индикатор Т на домашней странице)
- 46 выполняется функция таймера
- 47 последнее движение сделано при работающей батарее
- 48 выполняется функция Ночное время
- 49 выполняется функция Ручной Режим
- 50 Операция с частичным режимом
- 51 посторонние предметы при ЗАКРЫТИИ
- 52 посторонние предметы при ОТКРЫТИИ
- 53 выполнено количество циклов до обслуживания
- 54 ошибка блокировки мотора
- 55 выполняется режим Pharmacy(аптека)
- 56 Батарея работает
- 57 Поиск остановки (стопов) при открытии
- 58 Поиск остановки (стопов) при закрытии
- 59 ошибка блокировки мотора (при мониторинге)
- 60 запрос ТЕХОБСЛУЖИВАНИЯ
- 61 ошибка SDK EVO или LK EVO
- 62 ошибка зарядки батареи
- 63 происходит вмешательство
- 65 выполняется SETUP - настройка
- 67 Энергосбережение
- 68 Тест устройств безопасности не выполнен
- 67 Полуавтоматический вход сохраняет дверь открытой
- 70 уровень заряда батареи
- 71 Slave Intercom
- 72 ошибка CANBUS
- 73 ошибка соединения intercom
- 74 Режим работы INTERLOCK активен
- 80 Программирование, отличное от стандартного

MENU 5 СЧЕТЧИК ЦИКЛОВ

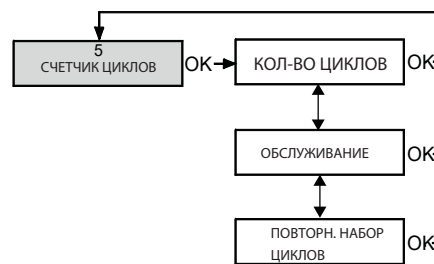

■ 1 КОЛИЧЕСТВО ЦИКЛОВ

НА ДИСПЛЕЕ ПОКАЗАНО КОЛ-ВО ВЫПОЛНЕННЫХ ЦИКЛОВ:

- АБСОЛЮТНЫЙ счетчик не сбрасывается
- ОТНОСИТЕЛЬНЫЙ счетчик сбрасывается (через RESET)

■ 2 ОБСЛУЖИВАНИЕ

Установка сроков запроса на обслуживание:

- ДАТА(по умолчанию неактивно) 00/00/00
- КОЛ-ВО ЦИКЛОВ минимум: 1000; максимум 1000000 (dF1,dF2)

i вводить дату не обязательно.

■ 3 сброс счётчика циклов

Он сбрасывает счетчик на ноль. Эта команда требует подтверждения.

i Счетчик циклов ABSOLUTE нельзя сбросить до нуля

меню 6 дата / время



■ УСТАНОВКА ДАТЫ

УСТАНОВИТЕ ДАТУ ДД/ММ/ГГ

■ УСТАНОВКА ВРЕМЕНИ

УСТАНОВИТЕ ВРЕМЯ час:мин .

■ EUROPEAN DAYLIGHT SAVING TIME

Европейское летнее время включено по умолчанию. Доступны следующие опции:

- активно
- неактивно

МЕНЮ 7 ТАЙМЕР

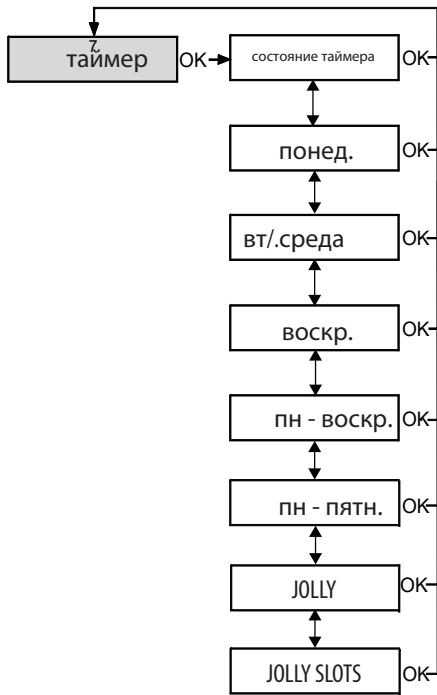

когда ТАЙМЕР включен:

- индикация T появится на домашней странице 103
- Режим работы двери устанавливается автоматически на основе запрограммированных временных диапазонов
- Таймер должен быть отключен, чтобы вручную изменить активированный им режим работы

для программирования необходимо:

- установка временных диапазонов для каждого дня недели. Для каждого дня есть до 6 временных диапазонов
- назначить режим работы для каждого временного диапазона
- установить JOLLY

■ 1 статус ТАЙМЕРА

вкл./откл. функции таймера:

- активен
- неактивен ((dF1,dF2))

Когда таймер отключен, программирование сохраняется.

■ 2 понедельник ... воскресенье.

для программирования дней недели:

1. выбрать ДЕНЬ
2. выбрать временной диапазон.



3. Назначить режим работы по времени:
 - 0 Автоматический в обоих направлениях
 - 1 Только выход (полное открытие)
 - 2 Частичное открытие в обоих направлениях
 - 3 Только выход (частичное открытие)
 - 4 полное открытие
 - 5 частичное открытие
 - 6 Только вход (полное открытие)
 - 7 Только вход (частичное открытие)
 - 8 Ночное время

- 9 Ночное время (частичное открытие)

4. Установить время начала и окончания.



5. Аналогичным образом действуйте так же, как и для др. желаемых временных диапазонов.
6. РЕЖИМ Автоматический в обоих направлениях, пример:
 - BAND 1 08:00-08:59 полное открытие
 - BAND 2 09:00-09:59 частичное открытие
 - BAND 3 11:00-11:59 Только выход (полное открытие)
 - BAND 4 12:00-12:01 Только выход (частичное открытие)
 - BAND 5 17:59-16:30 Частичное открытие в обоих направлениях
 - BAND 6 22:00-23:59 Полное открытие в обоих направлениях

7. 9 Пн.-Воскр.; 10 Пн.-Пятн.

Быстрое программирование дней недели с одинаковым временем:

1. Выбрать дни недели (Пн-Вск или Пн-Пт).
2. Выбрать временные диапазоны
3. Установить время начала и конца открытия.
4. Назначьте режим работы таймера. Повторите шаги от 2 до 4 для любых других временных диапазонов.
5. Примените программирование к выбранным дням нажав APPLY

■ 11 Wild Card

Для работы ПРОГРАММНОГО ТАЙМЕРА в интервалах Wild Card (один или несколько дней, требующих различного программирования):

1. Выберите временной диапазон Wild Card.

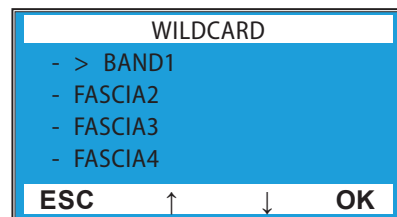

2. Назначьте режим работы временному диапазону:
 - 0 Автоматический в обоих направлениях
 - 1 Только выход (полное открытие)
 - 2 Частичное открытие в обоих направлениях
 - 3 Только выход (частичное открытие)
 - 4 полное открытие
 - 5 частичное открытие
 - 6 Только вход (полное открытие)
 - 7 Только вход (частичное открытие)
 - 8 Ночное время
 - 9 Ночное время (частичное открытие)
3. установите временные рамки - начало и конец работы

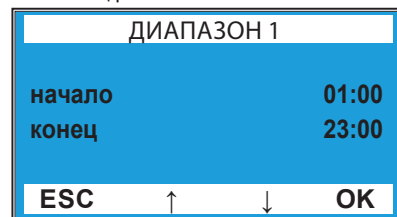

4. Действуйте аналогичным образом для любого другого времени при установке режима Wild Card

12 ИНТЕРВАЛЫ режима WILD CARD

Применение программы Wild Card для программирования отдельных временных интервалов , максимум 6 Wild Card интервалов.

2. Определите дату начала и окончания необходимого интервала.
3. режим Auto Twodir Total, пример использования WILD CARD :
 - BAND 1 07:00-09:59 Только выход (частичное открытие)
 - BAND 2 10:00-10:01 Только выход (частичное открытие)
 - BAND 3 10:30-11:00 Полностью открыть
 - BAND 4 15:00-23:59 Частично открыты
 - BAND 5 03:00-07:00 Автоматический в обоих направлениях
 - BAND 6 09:00-12:00 Только выход (полное открытие)
 - Interval 1 25/12/2014 - 25/12/2014
 - Interval 2 30/12/2014 - 31/12/2014
 - Interval 3 01/01/2015 - 06/01/2015
 - Interval 4 28/02/2015 - 01/03/2015
 - Interval 5 30/04/2015 - 03/05/2015
 - Interval 6 07/05/2015 - 09/06/2015

i Если вы хотите установить спец. день, время начала и окончания интервала должны совпадать.

Интервал должен попадать на один и тот же год (пример, для периода с 25 декабря по 6 января, создайте 2 интервала: с 25/12 по 31/12и с 01/01по 06/01).

i Используя Таймер, значения можно изменить, используя функции от 0 до 6. Функции, установленные на таймере, не могут быть перезаписаны с помощью SDK EVO или LK EVO.

i ТАЙМЕР активен и без заданного времени отвечает функции 0 Выход из заданной временной полосы предопределяет функцию 1, которая может быть изменена устройством с низким приоритетом.

- i** Порядок приоритета следующий:
- РУЧНОЕ
 - АВАРИЙНОЕ
 - ТАЙМЕР
 - Конфигурация входных данных
 - Программаторы LK EVO и SDK EVO

МЕНЮ 8 ПАРОЛЬ:

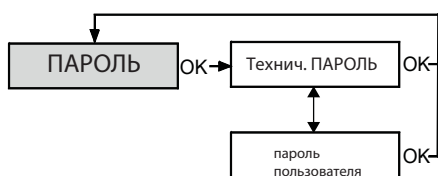

i Только пользователь имеет право менять пароль. Установщик может редактировать оба пароля.

! Сотрудник, которому разрешено использовать пароль для выбора режимов работы автоматики, должен сохранять конфиденциальность пароля.

пароль программы установки

1. введите новый пароль и нажмите ОК.
2. нужно повторить пароль и нажать ОК:

i Если пароль не был введен повторно, на дисплее будет запрос о подтверждении.

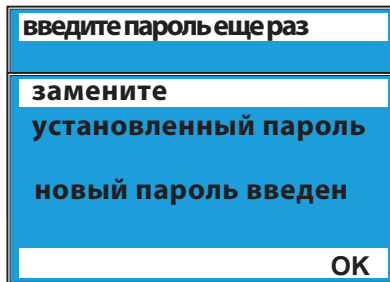

ПАРОЛЬ ПОЛЬЗОВАТЕЛЯ

Действуйте так же, как в меню Пароль Программы Установки

МЕНЮ 9 ИНФОРМАЦИЯ

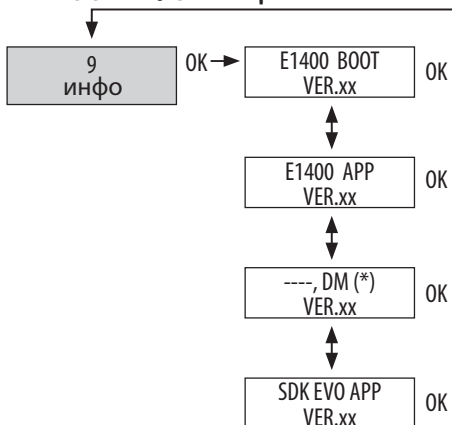

На дисплее отображаются версии прошивки и установленные устройства.

i (*) DM отображается только, если A1400 AIR DM KIT используется. поле будет пустым, если нет

20. ТЕХНИЧЕСКОЕ ОБСЛУЖИВАНИЕ 20.1 РАСЧЕТ КОЛИЧЕСТВА ЦИКЛОВ

 Для обеспечения безопасности и эффективной работы системы, сокращения кол-ва неисправностей и сбоев, должно выполняться регулярное техническое обслуживание и периодическая замена деталей, как указано в ПУНКТЕ 29. **ТЕХНИЧЕСКОЕ ОБСЛУЖИВАНИЕ должно выполняться каждые 6 месяцев.**

! Частота замена основана на количестве циклов работы каждого компонента, подлежащего износу !

 Все операции по техническому обслуживанию должны выполняться только обученным персоналом. Только специалист по установке / техническому обслуживанию имеет право открывать корпус для доступа к автоматке.

Если появилась ошибка платы E1400 и данные счетчика циклов не отображаются, выдают ошибки с кодом 53, необходимо восстановить информацию о количестве циклов, отработанных с момента последнего технического обслуживания

R1 = Количество дней, прошедших с момента последней замены двигателя (см. СИСТЕМНЫЙ РЕГИСТР)
R2 = Количество часов работы каждый день
R3 = Цикл работы двери (время открытия + пауза + время закрытия)











 Специалист по установке должен взять на себя ответственность за указание параметров R1, R2 и R3

Рассчитать: $R4 = R1 * R2 * 3600$
 Рассчитайте ЦИКЛЫ: R4 / R3 Впоследствии, из SDK EVO, в меню счетчика циклов (5), в Раздел технического обслуживания №97, введите расчетное количество циклов.



РУССКИЙ

ПЕРЕВОД оригинала ИНСТРУКЦИИ

29 Программа технического обслуживания плановое техническое обслуживание

РАБОТА	Проверьте, чтобы несущий профиль был прочно закреплен на стене	-
Проверьте крепления к стене	Проверить винты крепления несущего профиля к независимому профилю (если он используется) и винты крепления к боковой стенке	 21  31
Проверить крепления двигателя и возвратного шкива	Проверьте состояние креплений двигателей на несущем профиле	 23
Проверить каретки	проверьте систему крепления створок дверей установите и отрегулируйте ролики кареток	 34  36
Проверить механические упоры	Проверить положение механических упоров и крепежных винтов	 45
Проверка натяжения ремня	проверьте натяжение ремня	 43
Очистить	чистка: рельс движения кареток; ролики кареток; нижние направляющие	 103
Проверка функциональной системы	Выполнить необходимые проверки для обеспечения целостности несущей конструкции и рам	 18
	Выполнить функциональные проверки	 103

ПЕРИОДИЧНОСТЬ ЗАМЕНЫ ДЕТАЛЕЙ

 22  23

зап часть	циклы	время(г)	замена
мотор	1 000 000	--	рекомендовано
DM мотор амортизаторы	1 000 000	--	рекомендовано
двигателя	2 000 000	--	рекомендовано
Натяжитель	1 000 000	--	рекомендовано
Нижняя направляющая	2 000 000	--	обязательно
каретки	2 000 000	--	обязательно
DM ролики каретки	2 000 000	--	обязательно
ремень	1 000 000	5	рекомендовано
механический стопор	2 000 000	5	обязательно
Кабели безопасности	--	5	обязательно
батарея	--	1	рекомендовано

20.2 БЕЗОПАСНОСТЬ СПЕЦИАЛИСТА ПО ОБСЛУЖИВАНИЮ

РИСКИ



Средства индивидуальной защиты



НЕОБХОДИМЫЕ ИНСТРУМЕНТЫ

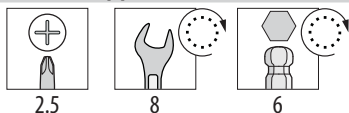

2.5

8

6



Перед проведением каких-либо работ по техническому обслуживанию отключите электропитание и отключите аварийную батарею.



Специалист по установке / техническому обслуживанию должен соблюдать инструкции по технике безопасности и рекомендации, приведенные в этом руководстве. Сообщите о работах по тех. обслуживанию и закройте доступ к области обслуживания. Не оставляйте рабочее место без присмотра. После завершения технического обслуживания рабочая зона должна быть вычищена. Не приступайте к модификации или ремонту самостоятельно. Ремонт должен выполняться исключительно Авторизованным ремонтным центром.



В случае несанкционированного доступа гарантия не действительна!

Использовать только оригинальные запчасти FAAC.



Батареи и др. компоненты нельзя выбрасывать с бытовыми отходами, их необходимо утилизировать в соответствии с местными стандартами

20.3 ЗАМЕНЫ

На 2 миллиона циклов

1. Снимите ремень после ослабления фиксаторов.
2. Снимите двигатель с опоры после снятия болтов. 109-①-②-③.
3. Ослабьте болты 110-① каждой каретки и опустите створки, используя ②.
4. Отсоедините створки от кареток, выкрутив болты 110-①.
5. Аккуратно со створками, используйте все меры предосторожности, чтобы они не упали.
6. Ослабьте болты 110-③ и опустите ограничительный ролик, чтобы снять каждую каретку.
7. Установите новые ролики для кареток DM 39.
8. Снимите механические упоры.
9. Снимите нижний направляющий блок.
10. Установите новый 33.
11. Установите резиновые амортизаторы на опору.
12. Установите новый двигатель на опору.
13. Затяните болты 109-①-②-③.
14. Установите новые механические стопоры 22.
15. Установите новые каретки на створки 34.
16. Установите и отрегулируйте створки 34 36.
17. Установите и отрегулируйте новый ремень 41 43.
18. Установите и отрегулируйте новые стопоры 45.

После 1 миллиона циклов.

Выполните шаги 1, 2, 11, 12, 13 и 18 как для 2 миллионов циклов.

Замена ремня

Выполняйте только шаги 1 и 9 для 2 миллионов циклов.

Замена механических упоров

Выполняйте только шаги 7 и 19 для 2 миллионов циклов.

Замена защиты кабелей

1. Снимите защитные кабели с корпуса.
2. Установите новые 23 и 48.



Следовать последовательности утягивания ①-②-③.

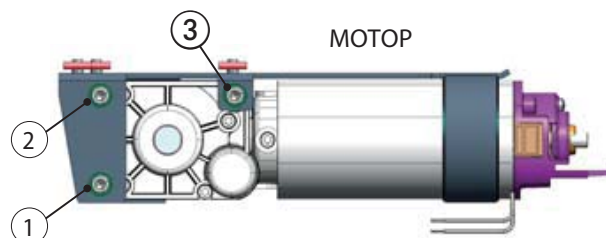
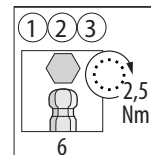

МОТОР

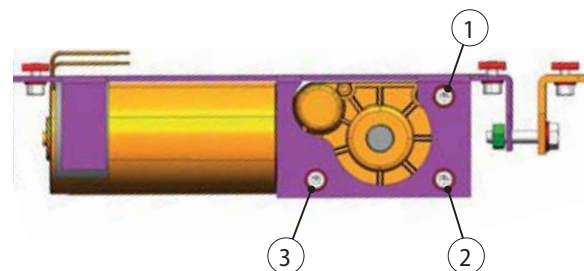

ответный шкив

109

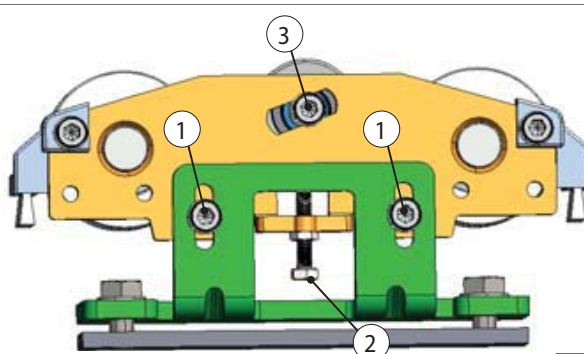

110

Замена батареи резервного питания



Перед проведением работ отключите электропитание .

1. Отсоедините батарею от платы E1400 .
2. Ослабьте 2 болта , 111-① , достаньте батарею.
3. Установите новую батарею 111-①.
4. Подключите батарею к плате E1400 .

Замена электронной платы



Перед проведением каких-либо работ по техническому обслуживанию отключите электропитание и отключите аварийную батарею.

- ① Рекомендуется загрузить данные на запоминающее устройство USB , чтобы загрузить на плату 78.

1. Удалите все соединения.
2. Выверните винт 112-① и 112-②.
3. Снимите плату.
4. Вставьте новую плату 112-③.
5. Закрепите винт ① и ② с шайбой ④.



Шайба 112-④ обеспечивает заземление.

6. Восстановите все подключения.
7. Запрограммируйте новую плату



Если файлы , которые ранее были сохранены на USB, доступны, загрузите (обновите) их на плату 78.

8. Выполните SETUP - СБРОС/перезагрузку 63.

Замена предохранителей



Перед проведением каких-либо работ по техническому обслуживанию отключите электропитание и отключите аварийную батарею.

1. Извлеките предохранитель F1, нажав и повернув против часовой стрелки. Извлеките предохранители F2 и F3 осторожно, используя отвертку.
2. Вставьте новый предохранитель.



Используйте только такие предохранители, как см. 113.

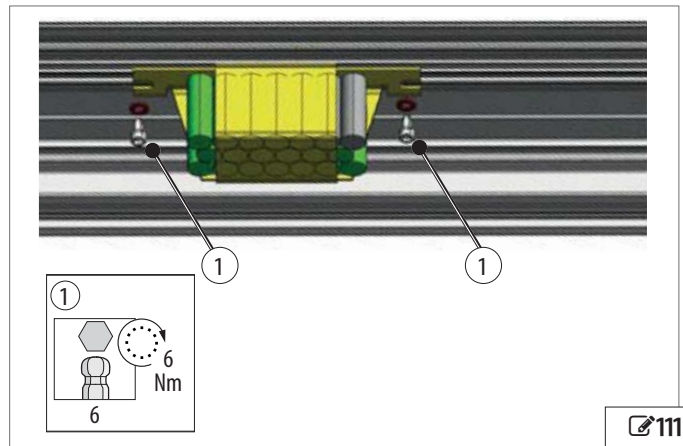

111

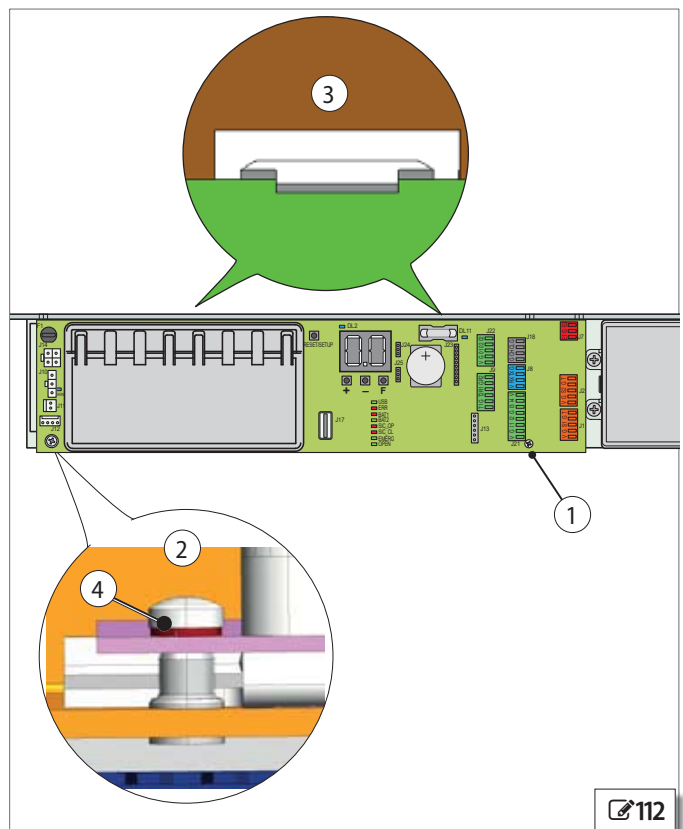

112

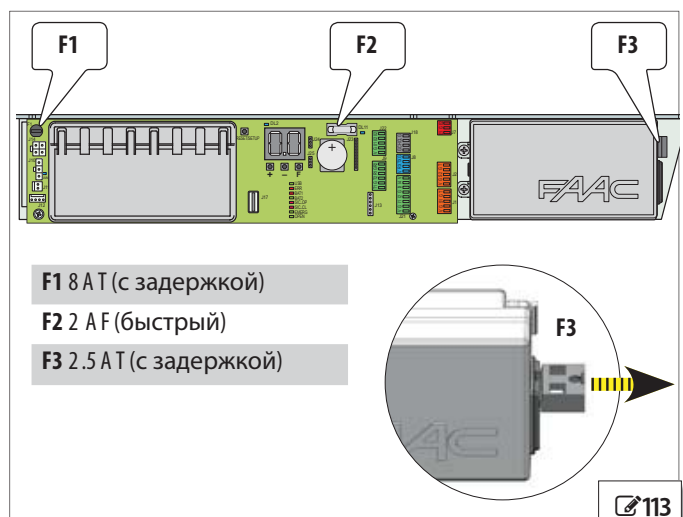

113

20.4 ЧИСТКА

Перед проведением каких-либо работ по техническому обслуживанию отключите электропитание и отключите аварийную батарею.



Перед тем, как начать чистку, дождитесь, пока детали, которые могут нагреваться, остынут. НЕ используйте моющие средства на оптических устройствах и электронных дисплеях (например, объективы фотоэлементов). Не смачивайте детали. В частности, не смазывайте электрические соединения и компоненты. НИКОГДА не используйте струю с водой и сжатым воздухом ни для очистки, ни для сушки. Перед чисткой убедитесь, что все детали сухие.

Для удаления пыли используйте чистые мягкие тканевые салфетки. Смочите ткань, чтобы удалить грязь. Высушите детали с помощью чистой, сухой и мягкой ткани. Для деталей, до которых трудно дотянуться, используйте щетки с мягкими щетинками.

Чистящие средства для деталей из пластика

За исключением оптических устройств и электронных дисплеев, допускается использование воды и нейтрального моющего средства (в концентрации, указанной изготовителем). Используйте моющие средства при температуре окружающей среды (не более 30 ° C). НЕ используйте щелочные, кислотные или базовые растворы, бензол, уксусную кислоту или растворители любого рода: эти продукты могут повредить поверхности материалов.

Чистящие средства для металлических или алюминиевых деталей

Разрешены растворы воды и нейтрального моющего средства (в концентрации, указанной на упаковке моющего средства). 95% -ный метилированный спирт, разбавленный на 50%. В случае наличия масляной грязи, используйте 70% растворов изопропилового спирта. НЕ используйте растворы уксусной кислоты, кислотных растворов, этилового спирта.

20.5 Эксплуатационные проверки



Подключите источник питания и аварийный аккумулятор только после чистки.

В случае сбоя, см. с пункта  73 до

 76.

Чтобы проверить правильность работы, проверьте:

- правильное выполнение действий в соответствии с логикой и настройками
- плавное движение створки
- правильное выполнение торможения
- при открытии и закрытии - никаких ударов об стопоры
- срабатывает блокировка двигателя на Motor_1 (если имеется)
- эффективность работы аварийной батареи: отключите электропитание и убедитесь, что дверь открыта и остается открытой (работа в режиме безопасности)
- эффективность датчиков безопасности (поле датчика должно быть свободным и иметь достаточную площадь относительно потока в проходах)
- работа аварийной кнопки EMERGENCY (если имеется) и любых других подключенных устройств.

21. УТИЛИЗАЦИЯ ОТХОДОВ

После снятия, детали утилизируйте в соответствии с действующими стандартами.



ПРЕДУПРЕЖДЕНИЕ

Батареи и электронные компоненты нельзя утилизировать с бытовыми отходами, утилизируйте в специально отведенных местах.



22. ПРИЛОЖЕНИЕ A1400 AIR

30 A1400 AIR - МАССА

Одна створка

Vp [mm]	Lt [mm]	НЕСУЩИЙ ПРОФИЛЬ, МАССА кг- примерно	Общий вес [кг]
700	1500	9	21
800	1700	10	22
900	1900	12	23
1000	2100	13	24
1100	2300	14	25
1200	2500	15	26
1300	2700	16	27
1400	2900	17	29
1500	3100	19	30
1600	3300	20	31
1700	3500	21	32
1800	3700	22	33
1900	3900	23	34
2000	4100	24	35
2100	4300	26	37
2200	4500	27	38
2300	4700	28	39
2400	4900	29	40
2500	5100	30	41
2600	5300	31	42
2700	5500	32	43
2800	5700	34	45
2900	5900	35	46
3000	6100	36	47

Две створка

Vp [mm]	Lt [mm]	НЕСУЩИЙ ПРОФИЛЬ, МАССА кг- примерно	Общий вес кг]
800	1700	11	24
900	1900	12	25
1000	2100	13	27
1100	2300	14	28
1200	2500	15	29
1300	2700	16	30
1400	2900	18	31
1500	3100	19	32
1600	3300	20	33
1700	3500	21	34
1800	3700	22	36
1900	3900	23	37
2000	4100	24	38
2100	4300	26	39
2200	4500	27	40
2300	4700	28	41
2400	4900	29	42
2500	5100	30	44
2600	5300	31	45
2700	5500	32	46
2800	5700	34	47
2900	5900	35	48
3000	6100	36	49

31 расположение компонентов на головном профиле

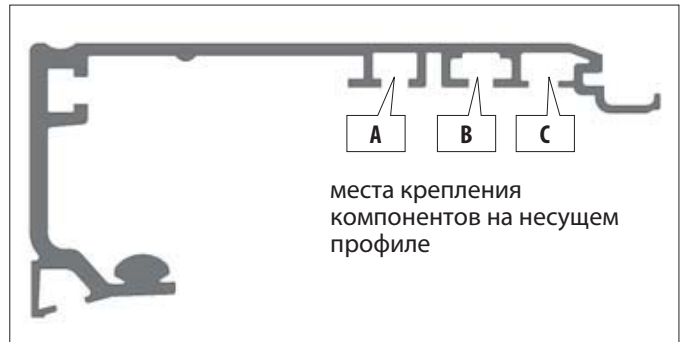

Модуль управления B



мотор A-B

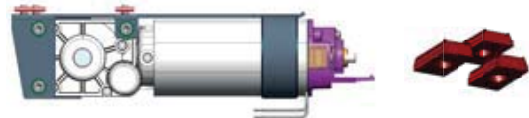

натяжитель A



аварийная батарея A

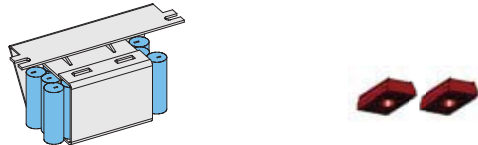

хомуты B



крепежные скобы B



внешняя разблокировка A



23. ПРИЛОЖЕНИЕ A1400 AIR

32 A1400 AIR DM - МАССА

Одна створка		НЕСУЩИЙ ПРОФИЛЬ, МАССА кг- примерно	Общий вес [kg]
Vp [mm]	Lt [mm]		
800	1700	9	24
900	1900	10	25
1000	2100	12	26
1100	2300	13	27
1200	2500	14	28
1300	2700	15	29
1400	2900	16	30
1500	3100	17	32
1600	3300	19	33
1700	3500	20	34
1800	3700	21	35
1900	3900	22	36
2000	4100	23	37
2100	4300	24	38
2200	4500	26	40
2300	4700	27	41
2400	4900	28	42
2500	5100	29	43
2600	5300	30	44
2700	5500	31	45
2800	5700	32	46
2900	5900	34	48
3000	6100	35	49

Две створка		НЕСУЩИЙ ПРОФИЛЬ, МАССА кг- примерно	Общий вес [kg]
Vp [mm]	Lt [mm]		
900	1900	11	27
1000	2100	12	28
1100	2300	13	30
1200	2500	14	31
1300	2700	15	32
1400	2900	16	33
1500	3100	18	34
1600	3300	19	35
1700	3500	20	36
1800	3700	21	37
1900	3900	22	39
2000	4100	23	40
2100	4300	24	41
2200	4500	26	42
2300	4700	27	43
2400	4900	28	44
2500	5100	29	45
2600	5300	30	47
2700	5500	31	48
2800	5700	32	49
2900	5900	34	50
3000	6100	35	51

33 расположение компонентов на головном профиле

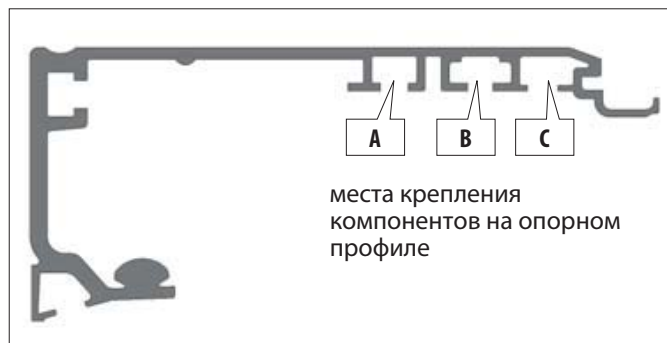

Модуль управления В



Мотор А-В



2 мотор А-В

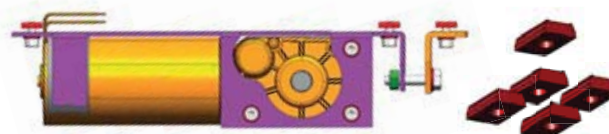

аварийная батарея А



Хомуты В



крепежные скобы В



Внешняя разблокировка А



23.1 МОНТАЖНЫЕ СХЕМЫ

A1400 AIR H100 - H140

РУССКИЙ

Перевод оригинала инструкции

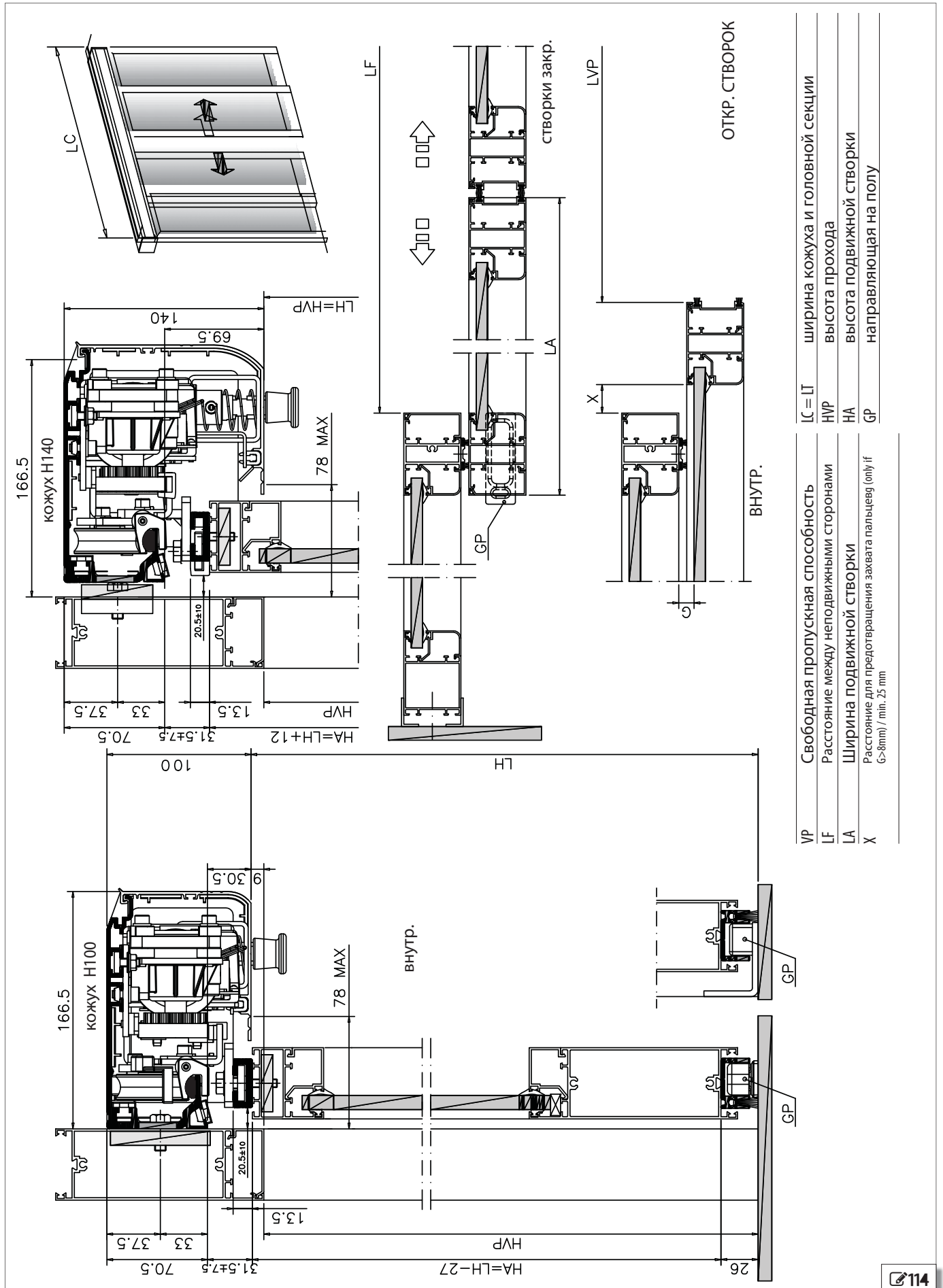

VP	Свободная пропускная способность	LC = LT	ширина кожуха и головной секции
LF	Расстояние между неподвижными сторонами	HVP	высота прохода
LA	Ширина подвижной створки	HA	высота подвижной створки
X	Расстояние для предотвращения захвата пальцев (only if > 8mm) / min. 25 mm	GP	направляющая на полу

A1400AIR С ПРОМЕЖУТОЧНОЙ КАРЕТКОЙ

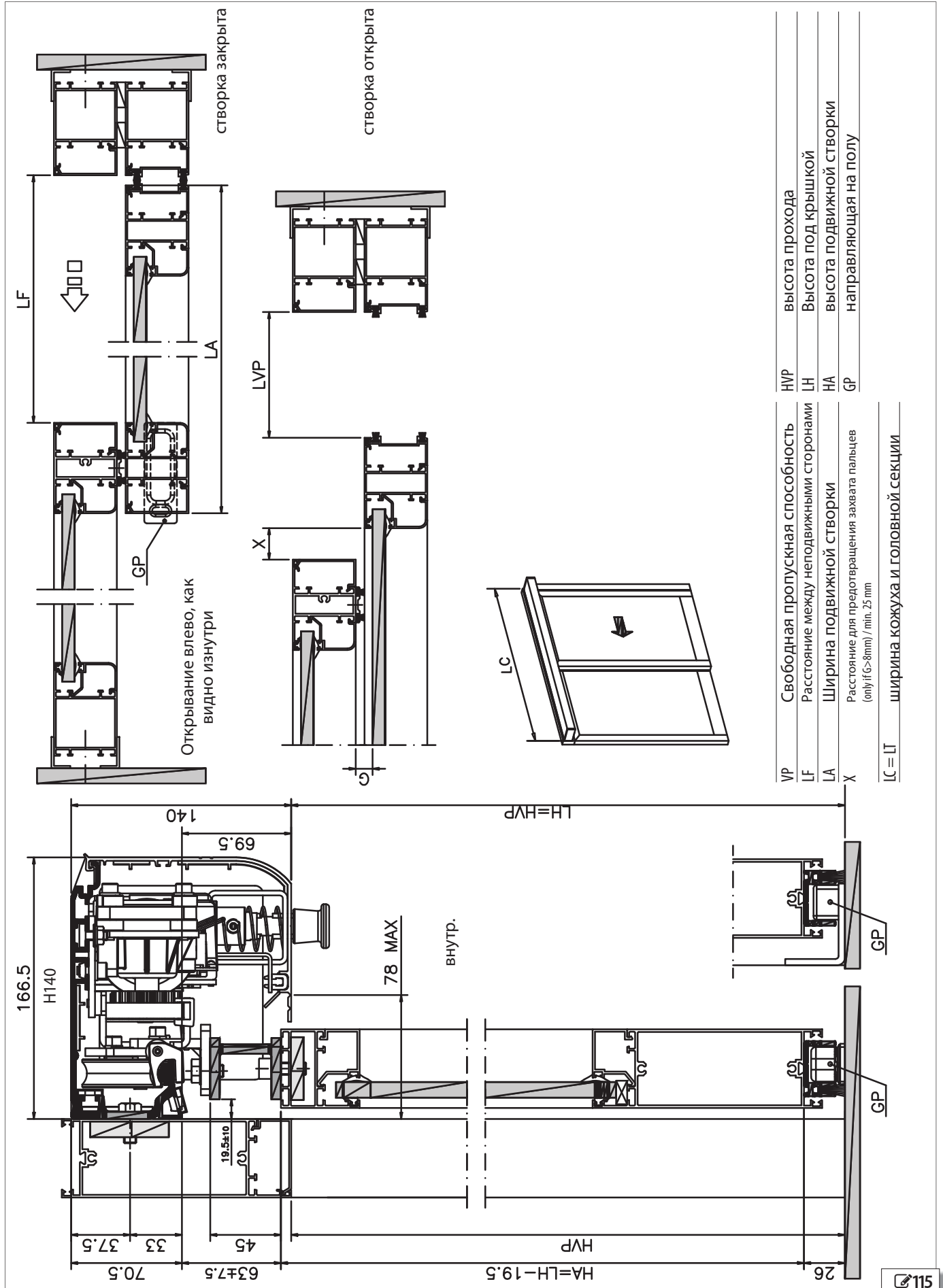

ЦЕЛЬНОСТЕКЛЯННАЯ СТВОРКА A1400 AIR H140

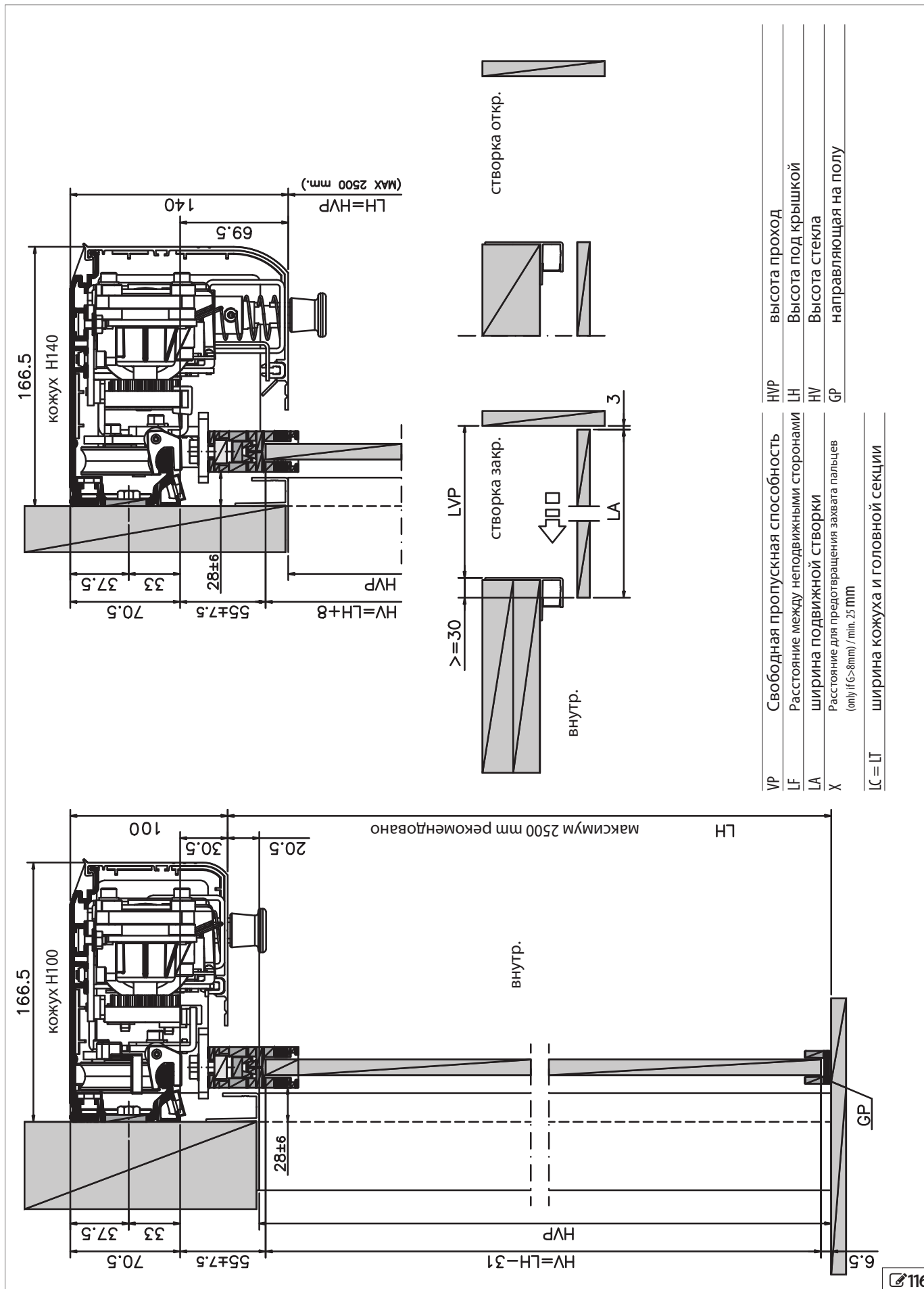

23.2 ПОЛОЖЕНИЕ КОМПОНЕНТОВ НА ОПОРНОМ ПРОФИЛЕ A1400

ПРАВСТОРОНЯЯ ОДИНАРНАЯ СТВОРКА A1400

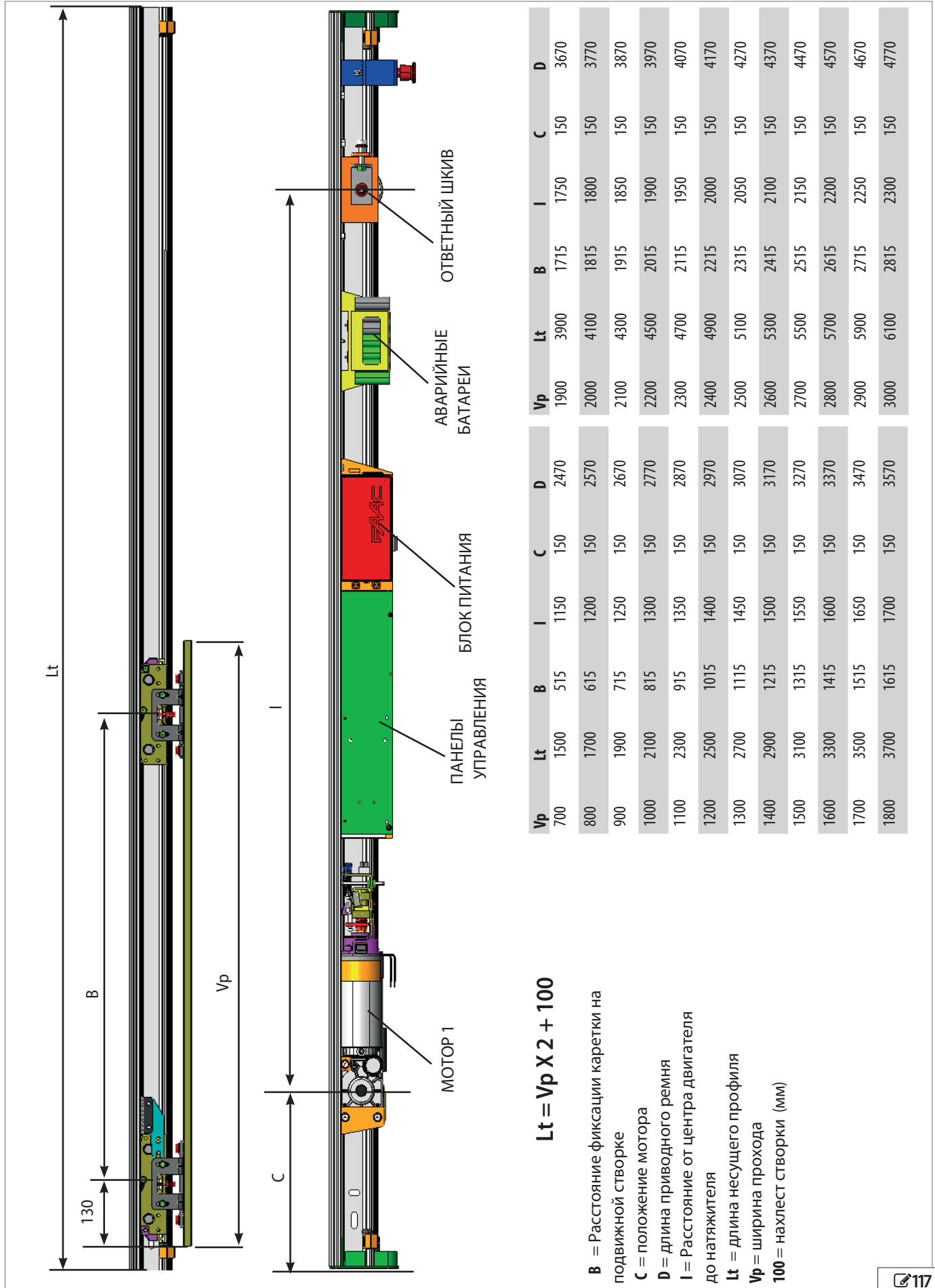

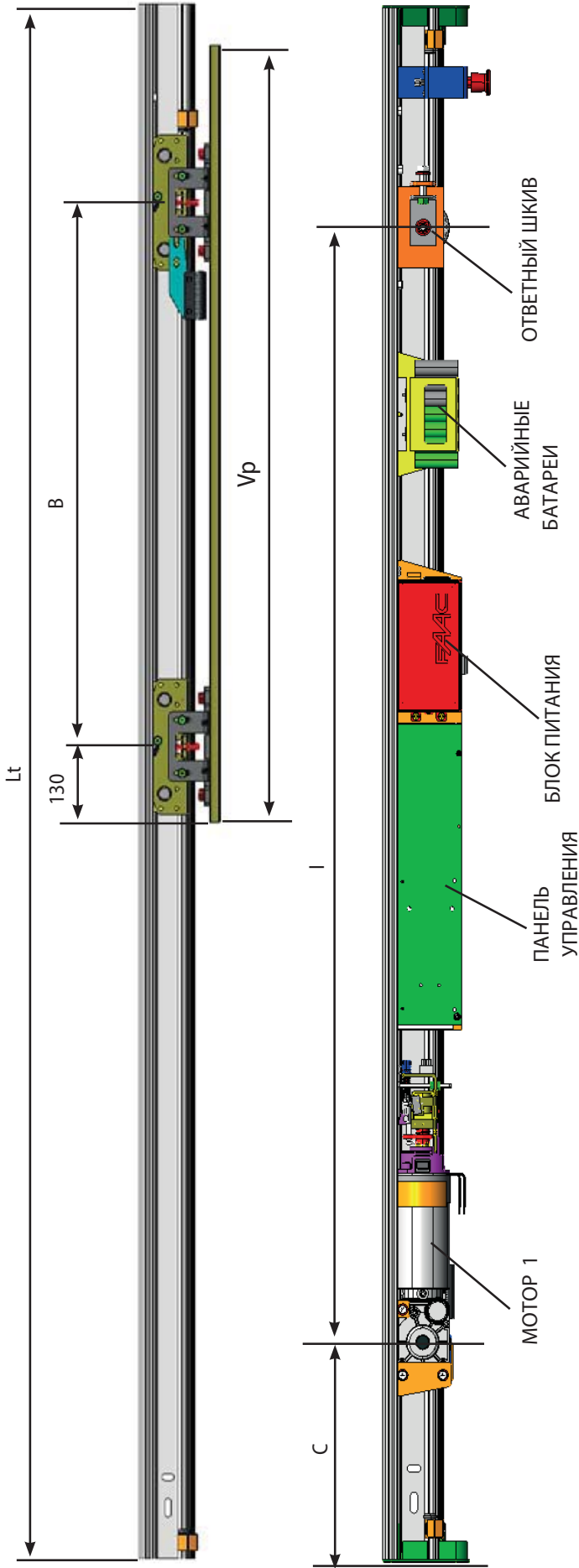

Lt = Vp X 2 + 100

B = Расстояние фиксации каретки на подвижной створке

C = положение мотора

D = длина приводного ремня

I = Расстояние от центра двигателя до натяжителя

Lt = длина несущего профиля

Vp = ширина прохода

100 = нахлест створки (мм)

Vp	Lt	B	I	C	D
700	1500	485	1170	135	2510
800	1700	585	1265	235	2700
900	1900	685	1360	335	2890
1000	2100	785	1455	435	3080
1100	2300	885	1550	535	3270
1200	2500	985	1645	635	3460
1300	2700	1085	1740	735	3650
1400	2900	1185	1835	835	3840
1500	3100	1285	1930	935	4030
1600	3300	1385	2025	1035	4220
1700	3500	1485	2120	1135	4410
1800	3700	1585	2215	1235	4600

Vp	Lt	B	I	C	D
1900	3900	1685	2310	1335	4790
2000	4100	1785	2405	1435	4980
2100	4300	1885	2500	1535	5170
2200	4500	1985	2595	1635	5360
2300	4700	2085	2690	1735	5550
2400	4900	2185	2785	1835	5740
2500	5100	2285	2880	1935	5930
2600	5300	2385	2975	2035	6120
2700	5500	2485	3070	2135	6310
2800	5700	2585	3165	2235	6500
2900	5900	2685	3260	2335	6690
3000	6100	2785	3355	2435	6880

ДВОЙНАЯ СТВОРКА A1400AIR

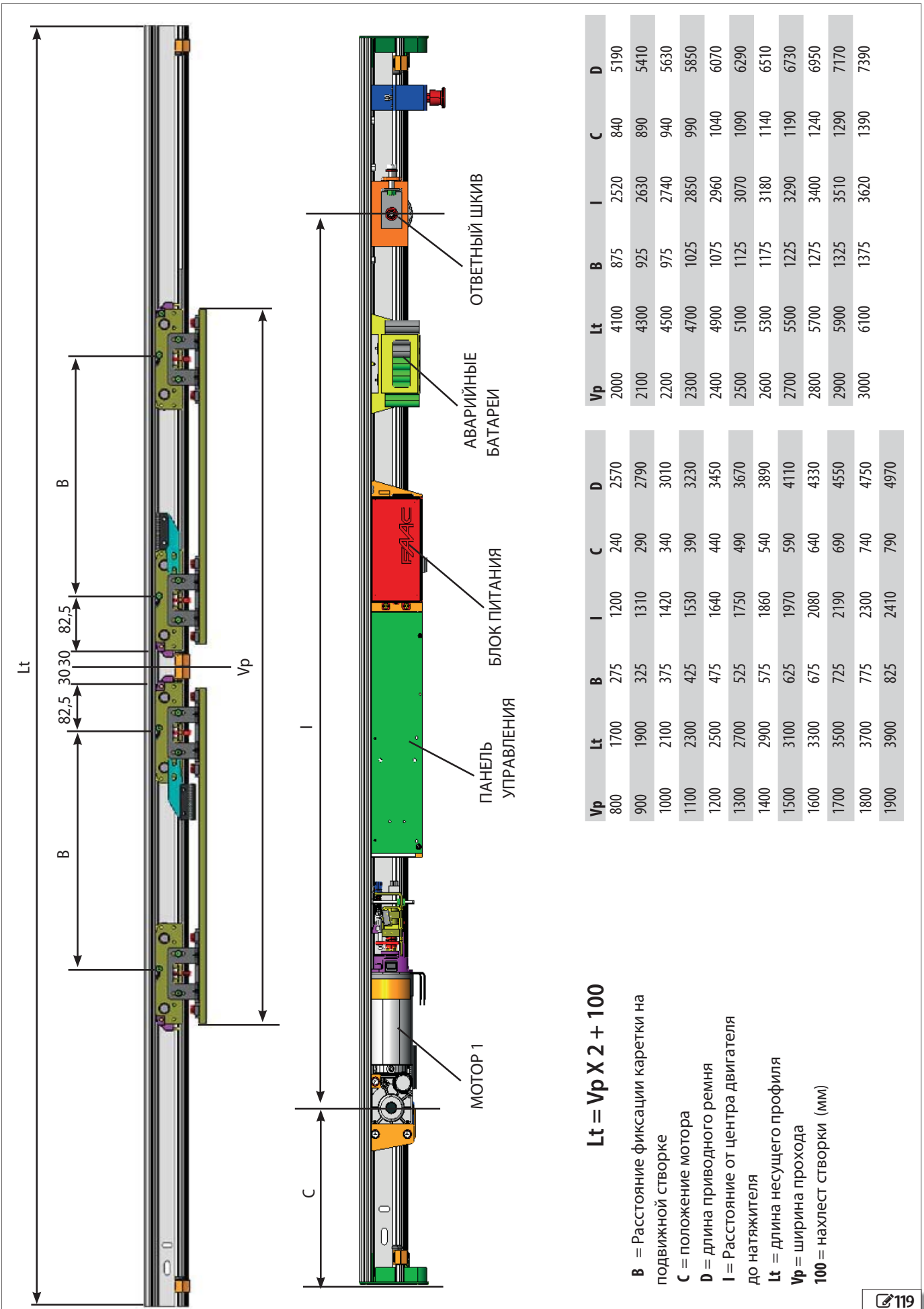

Lt = Vp X 2 + 100

B = Расстояние фиксации каретки на подвижной створке

C = положение мотора

D = длина приводного ремня

I = Расстояние от центра двигателя до натяжителя

Lt = длина несущего профиля

Vp = ширина прохода

100 = нахлест створки (мм)

Vp	Lt	B	I	C	D	Vp	Lt	B	I	C	D
800	1700	275	1200	240	2570	2000	4100	875	2520	840	5190
900	1900	325	1310	290	2790	2100	4300	925	2630	890	5410
1000	2100	375	1420	340	3010	2200	4500	975	2740	940	5630
1100	2300	425	1530	390	3230	2300	4700	1025	2850	990	5850
1200	2500	475	1640	440	3450	2400	4900	1075	2960	1040	6070
1300	2700	525	1750	490	3670	2500	5100	1125	3070	1090	6290
1400	2900	575	1860	540	3890	2600	5300	1175	3180	1140	6510
1500	3100	625	1970	590	4110	2700	5500	1225	3290	1190	6730
1600	3300	675	2080	640	4330	2800	5700	1275	3400	1240	6950
1700	3500	725	2190	690	4550	2900	5900	1325	3510	1290	7170
1800	3700	775	2300	740	4770	3000	6100	1375	3620	1390	7390
1900	3900	825	2410	790	4970						

23.3 ПОЛОЖЕНИЕ КОМПОНЕНТОВ НА НЕСУЩЕМ ПРОФИЛЕ A1400 AIR DM
ПРАВООСТОРНЯЯ ОДИНАРНАЯ СТВОРКА A1400 AIR DM

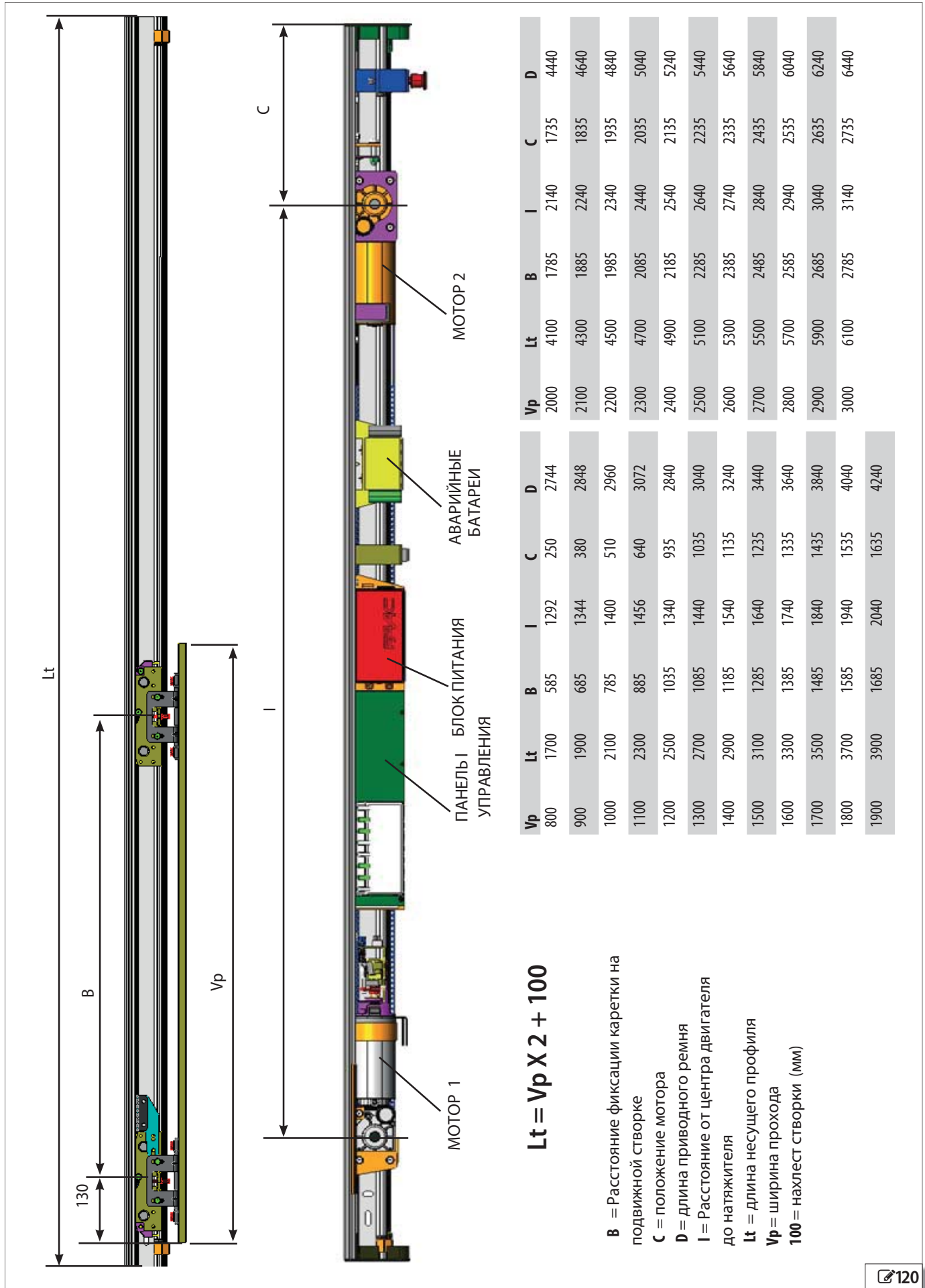

Vp	Lt	B	I	C	D	Vp	Lt	B	I	C	D
800	1700	585	1292	250	2744	2000	4100	1785	2140	1735	4440
900	1900	685	1344	380	2848	2100	4300	1885	2240	1835	4640
1000	2100	785	1400	510	2960	2200	4500	1985	2340	1935	4840
1100	2300	885	1456	640	3072	2300	4700	2085	2440	2035	5040
1200	2500	1035	1340	935	2840	2400	4900	2185	2540	2135	5240
1300	2700	1085	1440	1035	3040	2500	5100	2285	2640	2235	5440
1400	2900	1185	1540	1135	3240	2600	5300	2385	2740	2335	5640
1500	3100	1285	1640	1235	3440	2700	5500	2485	2840	2435	5840
1600	3300	1385	1740	1335	3640	2800	5700	2585	2940	2535	6040
1700	3500	1485	1840	1435	3840	2900	5900	2685	3040	2635	6240
1800	3700	1585	1940	1535	4040	3000	6100	2785	3140	2735	6440
1900	3900	1685	2040	1635	4240						

$Lt = Vp \times 2 + 100$

- B** = Расстояние фиксации каретки на подвижной створке
- C** = положение мотора
- D** = длина приводного ремня
- I** = Расстояние от центра двигателя до натяжителя
- Lt** = длина несущего профиля
- Vp** = ширина прохода
- 100** = нахлест створки (мм)



ЛЕВОСТОРОНЯЯ ОДИНАРНАЯ СТВОРКА A1400 AIR DM

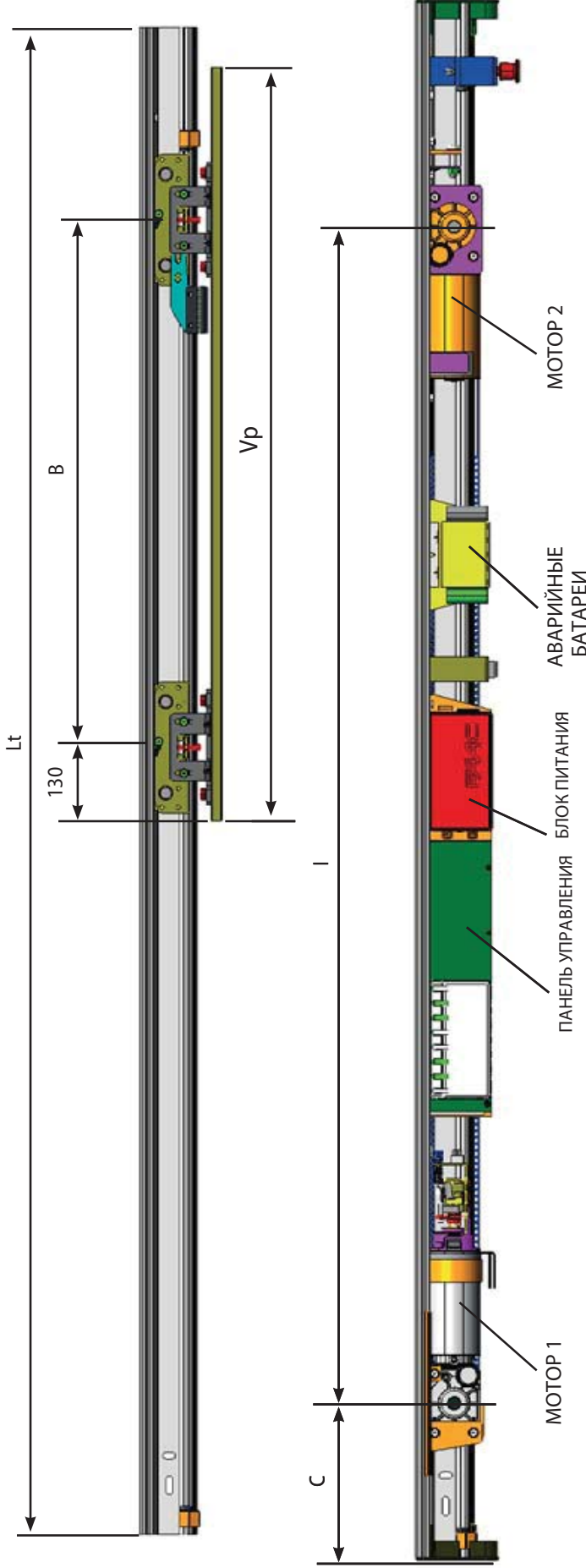

Lt = Vp X 2 + 100

B = Расстояние фиксации каретки на подвижной створке

C = положение мотора

D = длина приводного ремня

I = Расстояние от центра двигателя до натяжителя

Lt = длина несущего профиля

Vp = ширина прохода

100 = нахлест створки (мм)

Vp	Lt	B	I	C	D
2000	4100	1815	2140	1735	4440
2100	4300	1915	2240	1835	4640
2200	4500	2015	2340	1935	4840
2300	4700	2115	2440	2035	5040
2400	4900	2215	2540	2135	5240
2500	5100	2315	2640	2235	5440
2600	5300	2415	2740	2335	5640
2700	5500	2515	2840	2435	5840
2800	5700	2615	2940	2535	6040
2900	5900	2715	3040	2635	6240
3000	6100	2815	3140	2735	6440

Vp	Lt	B	I	C	D
800	1700	555	1320	130	2800
900	1900	635	1340	290	2840
1000	2100	715	1360	450	2880
1100	2300	795	1380	610	2920
1200	2500	1015	1340	935	2840
1300	2700	1115	1440	1035	3040
1400	2900	1215	1540	1135	3240
1500	3100	1315	1640	1235	3440
1600	3300	1415	1740	1335	3640
1700	3500	1515	1840	1435	3840
1800	3700	1615	1940	1535	4040
1900	3900	1715	2040	1635	4240

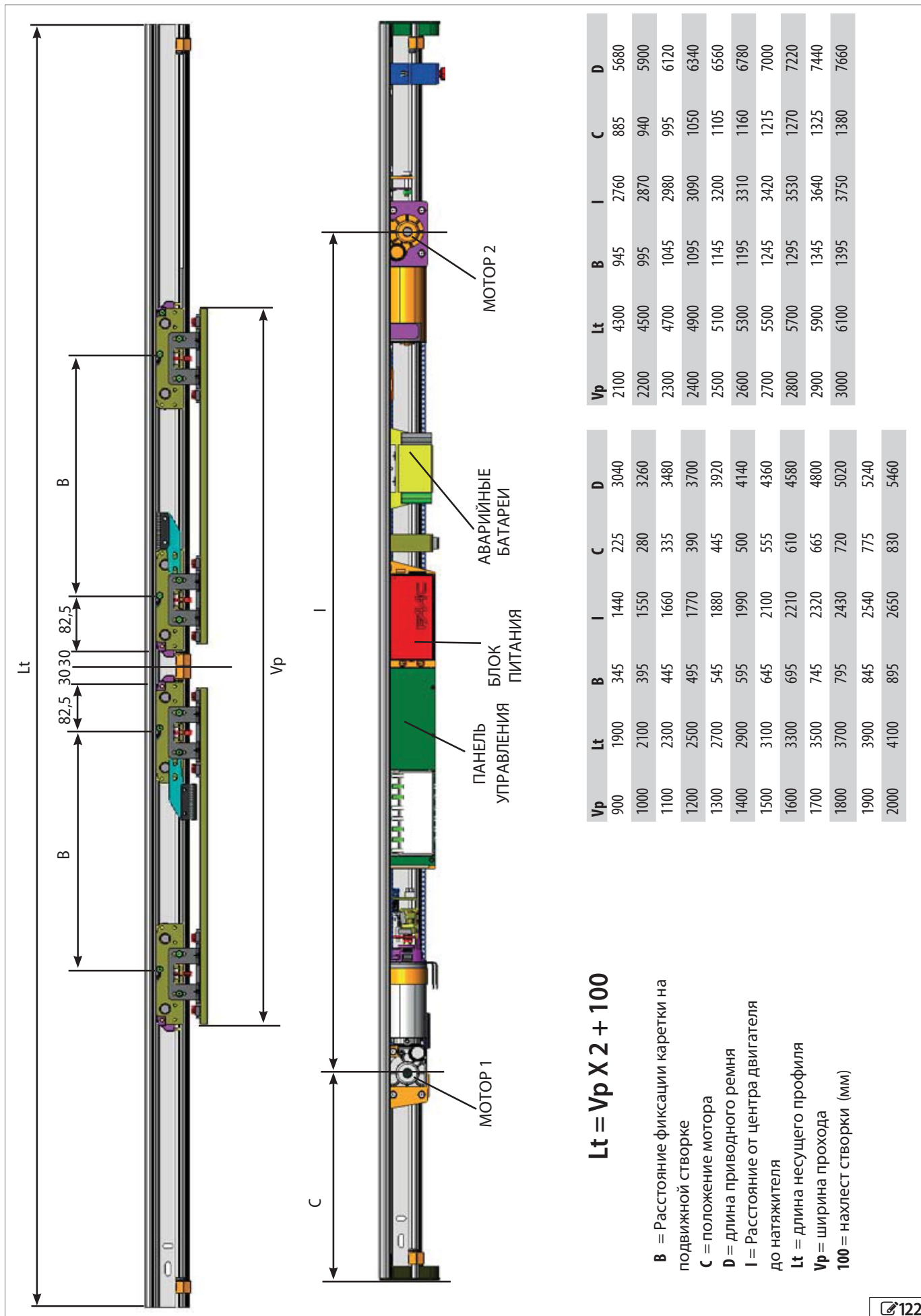

Lt = Vp X 2 + 100

- B** = Расстояние фиксации каретки на подвижной створке
- C** = положение мотора
- D** = длина приводного ремня
- I** = Расстояние от центра двигателя до натяжителя
- Lt** = длина несущего профиля
- Vp** = ширина прохода
- 100** = нахлест створки (мм)

Vp	Lt	B	I	C	D	Vp	Lt	B	I	C	D
900	1900	345	1440	225	3040	2100	4300	945	2760	885	5680
1000	2100	395	1550	280	3260	2200	4500	995	2870	940	5900
1100	2300	445	1660	335	3480	2300	4700	1045	2980	995	6120
1200	2500	495	1770	390	3700	2400	4900	1095	3090	1050	6340
1300	2700	545	1880	445	3920	2500	5100	1145	3200	1105	6560
1400	2900	595	1990	500	4140	2600	5300	1195	3310	1160	6780
1500	3100	645	2100	555	4360	2700	5500	1245	3420	1215	7000
1600	3300	695	2210	610	4580	2800	5700	1295	3530	1270	7220
1700	3500	745	2320	665	4800	2900	5900	1345	3640	1325	7440
1800	3700	795	2430	720	5020	3000	6100	1395	3750	1380	7660
1900	3900	845	2540	775	5240						
2000	4100	895	2650	830	5460						

РУКОВОДСТВО ПОЛЬЗОВАТЕЛЯ A1400 AIR

РЕКОМЕНДАЦИИ ПО ТЕХНИКЕ БЕЗОПАСНОСТИ

Автоматическая система A1400 AIR, если она правильно установлена, эксплуатируется и используется, гарантирует высокий уровень безопасности.

ОБЩИЕ РЕКОМЕНДАЦИИ ПО БЕЗОПАСНОСТИ

Оператор, отвечающий за использование, отвечает за запуск системы и должен:



Внимательно прочитать инструкцию перед использованием и сохранить ее для использования в будущем.

Соблюдать все инструкции по эксплуатации и рекомендации по технике безопасности, хранить инструкции по установленным продуктам.

Не допускать использование устройств лицами, которые не имеют прямого разрешения.

Предотвращать доступ к контрольным устройствам лицам несовершеннолетним или с ограниченными психофизическими способностями, если только под наблюдением человека, ответственного за их безопасность. Не использовать систему в случае неисправности. В случае неправильного функционирования, оператор должен воздерживаться от любых попыток ремонта или вмешательства напрямую. Он / она должен вызвать специалиста по установке / техническому обслуживанию. Убедиться, что обслуживание системы выполняется в соответствии с инструкциями, приведенными в этом руководстве.

Должен быть в хорошей психофизической форме, знать проблемы которые могут возникнуть при использовании устройств. Требуемый уровень окружающего освещения должен быть равен, по меньшей мере, 200 мкс.

Должен хранить системный регистр, заполненный в конце каждой операции технического обслуживания установщиком / техническим специалистом

Текущее и плановое обслуживание



Для обеспечения безопасности и эффективности работы устройств, а также для уменьшения количества неисправностей и сбоев необходимо выполнять **Текущее и плановое техническое обслуживание** и **ПЕРИОДИЧЕСКУЮ ЗАМЕНУ деталей**, как указано в руководстве A1400 AIR. Все операции по техническому обслуживанию должны выполняться исключительно профессиональным техническим персоналом. Только специалист по установке / техническому обслуживанию уполномочен открыть кожух для доступа элементам автоматики.

ПЛАНОВОЕ ТЕХНИЧЕСКОЕ ОБСЛУЖИВАНИЕ должно выполняться каждые 6 месяцев.

Частота замены ЗАП. ЧАСТЕЙ указана в зависимости от количества циклов работы для компонентов, подлежащих износу.

ЭКСПЛУАТАЦИЯ

Системы компании FAAC серии A1400 AIR предназначены для автоматической работы, управления и контроля за линейными горизонтальными одно- или двухстворчатыми раздвижными дверями.

Система автоматизации серии A1400 AIR предназначена для автоматических входных дверей, которые используются только для пешеходного движения.

Они соответствуют стандарту EN 16005: 2012.

Они подходят для внутренней установки, для приложений, удовлетворяющих требованиям, приведенным в инструкции по эксплуатации

Ни одно другое использование не допускается изготовителем.

Компания FAAC НЕ берет на себя любую ответственность, возникающую из-за неправильной эксплуатации или использования, отличного от того, для чего предназначена система автоматизации.

Несанкционированное использование:

- запрещено использование не по назначению
- нельзя эксплуатировать с использованием неоригинальных запчастей

ПРЕДУПРЕЖДЕНИЕ (ПРИ ОБЫЧНОЙ ЭКСПЛУАТАЦИИ)

При нормальной работе дверей могут возникать следующие условия:



Если на AIR A1400, изменить режим НОЧЬ или РУЧНОЕ УПРАВЛЕНИЕ на режим Автоматич. в ОБОИХ НАПРАВЛЕНИЯХ, ТЕСТ СИСТЕМЫ будет запущен немедленно.

РУЧНОЕ УПРАВЛЕНИЕ

Если необходимо вручную включить внутреннюю разблокировку, для того, чтобы вручную открыть дверь, действуйте следующим образом:

Чтобы открыть дверь, потяните красную ручку вниз и поверните ее против часовой стрелки, пока она не зафиксируется. см. Рис. 1а.

Чтобы закрыть дверь, потяните красную ручку вниз, и поверните ее по часовой стрелке до тех пор, пока она не зафиксируется. см. Рис. 1б.

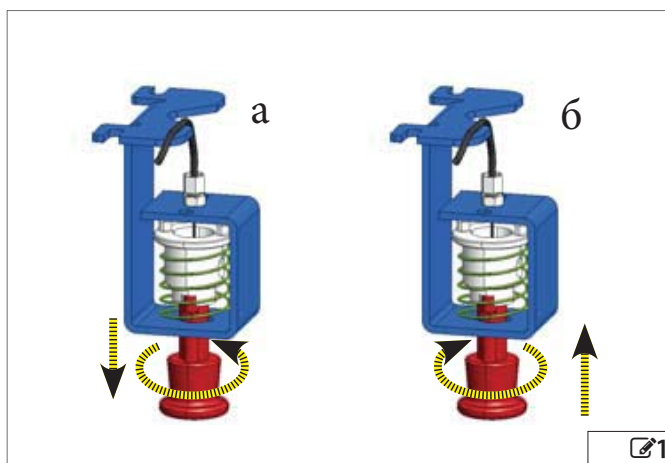

РУКОВОДСТВО ПОЛЬЗОВАТЕЛЯ SDK EVO

23.4 МЕНЮ ВЫБОРА

- Для доступа к меню выбора режима работы, нажмите соответствующую кнопку на ДОМАШНЕЙ СТРАНИЦЕ.
- С помощью кнопок вы можете установить:
 - Автоматическое управление или режим Открытие Двери
 - режим в ОБОИХ НАПРАВЛЕНИЯХ или ВЫХОД ТОЛЬКО
 - ПОЛНОЕ или ЧАСТИЧНОЕ ОТКРЫТИЕ
- Для возврата на ДОМ. СТРАНИЦУ, используйте кнопку ОК (и подтвердите выбор).

Режим - Автоматический или Открытие двери Автоматич. = откр. по датчику Откр. дверей = закрытие запрещено	автоматич. 	Дверь откр.
Направление движения двери в обоих направлениях = датчики включены на вход и выход Выход только = датчик работает только для выхода Вход только = датчик не работает для выхода	В обоих направл. 	Выход только Вход только
Процент открытия дверей 100% = полностью откр. % = частич. откр. (процент задается программированием)	полное откр. 	частич. откр.

пример - работа в автомат. режиме, только ВЫХОД, частич. откр.:



пример - дверь открыта полностью:

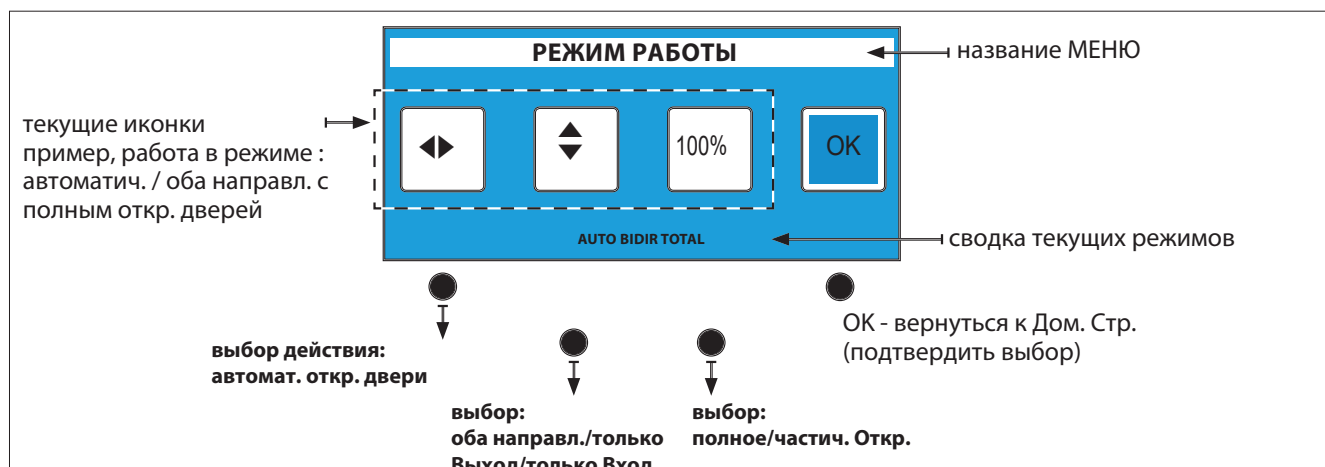

Для использования некоторых функций необходимо ввести 4-значный ПАРОЛЬ.

- выбрать 1-ю цифру с помощью кнопок ↑↓
- подтвердить кнопкой ОК и перейти к следующей цифре
- После ввода четырех цифр пароль распознается устройством как OPERATOR или INSTALLER - пароль пользователя или оператора

Пароль производителя: 0000



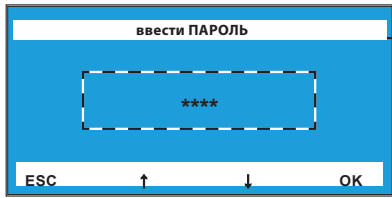

Выйти и вернуться к Дом. Стр. ВЫБРАТЬ ПОДТВЕРДИТЬ

Если ПАРОЛЬ не принят:
 - команда не выполнена
 - на дисплее отображается «НЕВЕРНЫЙ ПАРОЛЬ» -
 - нажмите ОК, чтобы вернуться к ДОМАШНЕЙ СТРАНИЦЕ.

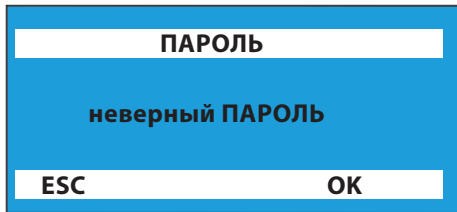

Дом. Стр,
 - название двери
 - день, дата
 - режим работы
 - время

установить НОЧной режим установить РУЧНОЙ режим перейти в меню ВЫБОР в меню ФУНКЦИЙ

ПАРОЛЬ производителя

функции, доступные с паролем

ОПЕРАТОР	✓	✓	✓
ПОЛЬЗОВАТЕЛЬ	✓	✓	✓

* некоторые функции могут быть использованы только установщиком



РУКОВОДСТВО ПОЛЬЗОВАТЕЛЯ LK EVO

23.6 МЕНЮ ВЫБОРА

- Для доступа к меню выбора режима работы нажмите соответствующую функциональную кнопку.
- С помощью кнопок могут быть установлены следующие функции:
 - Полн. Автомат. в обоих направлениях
 - ДВЕРЬ ОТКРЫТА
 - Только выход
 - Автоматич. частичн. в обоих направлениях
 - НОЧЬ
 - РУЧНОЕ
- Светодиод включается, чтобы показать работающую функцию.

①	↑↓	автоматич. в обоих направлениях
②	←→	дверь открыта
③	↑	Только выход
④	❄️	частично автоматич. в обоих направлениях
⑤	🌙	НОЧЬ
⑥	👤	РУЧНОЕ

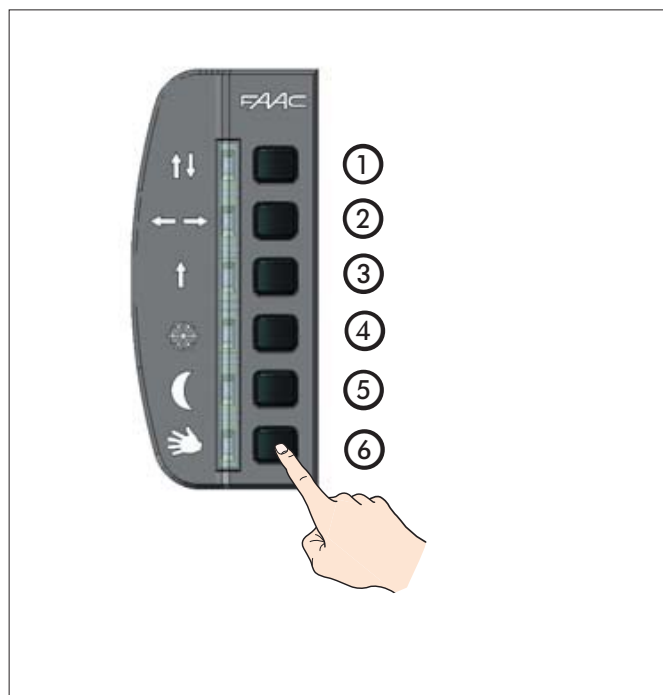

- Чтобы переключиться на другую функцию, нажмите соответствующую клавишу.
- Если появляется сигнал - предупреждение, для отображения необходимо одновременно нажать 2 клавиши, как указано в таблице:

заблокировать/ разблокировать		② + ⑤ 5 sec.
перезагрузка/ сброс		③ + ④
сигнал тревоги		① + ② Удерживать
ВЕРСИЯ ПРОШИВКИ		⑤ + ⑥ Удерживать

- ALARMS сигналы тревоги отображаются с кодом мигающих светодиодов, чередующихся с текущим режимом работы. Для определения типа Сигнала тревоги - см. 25 в руководстве пользователя A1400 AIR.





FAAC S.p.A. Soc. Unipersonale
Виа Кальяри, 10 - 40069 Дзола Предоса
БОЛОНЬЯ- ИТАЛИЯ
Тел. +39 051 61724
Факс +39 051 758518
www.faac.it - www.faacgroup.com